

# **Multi Channel AV Receiver**

---

Operating Instructions \_\_\_\_\_ **GB**

Mode d'emploi \_\_\_\_\_ **FR**

## Owner's Record

The model and serial numbers are located on the rear of the unit. Record the serial number in the space provided below. Refer to them whenever you call upon your Sony dealer regarding this product.

Model No. \_\_\_\_\_ Serial No. \_\_\_\_\_



\* 3 2 0 9 6 6 8 1 1 \* (2)

## WARNING

**To reduce the risk of fire or electric shock, do not expose this apparatus to rain or moisture.**

Do not install the appliance in a confined space, such as a bookcase or built-in cabinet.

To prevent fire or shock hazard, do not place objects filled with liquids, such as vases, on the apparatus.

Install this system so that the power cord can be unplugged from the wall socket immediately in the event of trouble.

Batteries or batteries installed apparatus shall not be exposed to excessive heat such as sunshine, fire or the like.



Don't throw away battery with general house waste; dispose of it correctly as chemical waste.

## For customers in the United States

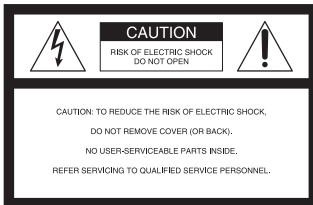

This symbol is intended to alert the user to the presence of uninsulated “dangerous voltage” within the product’s enclosure that may be of sufficient magnitude to constitute a risk of electric shock to persons.



This symbol is intended to alert the user to the presence of important operating and maintenance (servicing) instructions in the literature accompanying the appliance.

## WARNING

This equipment has been tested and found to comply with the limits for a Class B digital device, pursuant to Part 15 of the FCC Rules. These limits are designed to provide reasonable protection against harmful interference in a residential installation. This equipment generates, uses, and can radiate radio frequency energy and, if not installed and used in accordance with the instructions, may cause harmful interference to radio communications. However, there is no guarantee that interference will not occur in a particular installation. If this equipment does cause harmful interference to radio or television reception, which can be determined by turning the equipment off and on, the user is encouraged to try to correct the interference by one or more of the following measures:

- Reorient or relocate the receiving antenna.
- Increase the separation between the equipment and receiver.
- Connect the equipment into an outlet on a circuit different from that to which the receiver is connected.
- Consult the dealer or an experienced radio/TV technician for help.

## CAUTION

You are cautioned that any changes or modification not expressly approved in this manual could void your authority to operate this equipment.

## Note to CATV system installer:

This reminder is provided to call CATV system installer’s attention to Article 820-40 of the NEC that provides guidelines for proper grounding and, in particular, specifies that the cable ground shall be connected to the grounding system of the building, as close to the point of cable entry as practical.

## About This Manual

- The instructions in this manual are for model STR-DA5300ES. Check your model number by looking at the lower right corner of the front panel.
- The instructions in this manual describe the controls on the supplied remote. You can also use the controls on the receiver if they have the same or similar names as those on the remote.
- “Neural-THX” and “neural THX” introduced in the Operating Instructions and displayed in the display window and on the GUI menu screen mean Neural-THX Surround.

This receiver incorporates Dolby\* Digital and Pro Logic Surround and the DTS\*\* Digital Surround System.

- \* Manufactured under license from Dolby Laboratories.  
Dolby, Pro Logic, Surround EX, and the double-D symbol are trademarks of Dolby Laboratories.
- \*\* Manufactured under license from DTS, Inc.  
“DTS”, “DTS-ES” and “Neo:6” are registered trademarks of DTS, Inc. and “DTS-HD Master Audio”, “DTS-HD High Resolution Audio” and “DTS 96/24” are trademarks of DTS, Inc.

This receiver incorporates High-Definition Multimedia Interface (HDMI™) technology.

HDMI, the HDMI logo and High-Definition Multimedia Interface are trademarks or registered trademarks of HDMI Licensing LLC.

The XM name and related logos are registered trademarks of XM Satellite Radio Inc.

©2006 SIRIUS Satellite Radio Inc. “SIRIUS” and the SIRIUS dog logo are registered trademarks of SIRIUS Satellite Radio Inc.

This product using Neural Surround, THX Technologies is manufactured under license from Neural Audio Corporation and THX Ltd. Sony Corporation hereby grants the user a non-exclusive, non-transferable, limited right to use this product, and other related technologies dully licensed owned by Neural Audio Corporation and/or THX Ltd., following US and foreign patent and patent pending laws. Neural Surround is a trademark owned by Neural Audio Corporation, THX is a trademark of THX Ltd., which may be registered in some jurisdictions.

The font type (Shin Go R) installed in this receiver is provided by MORISAWA & COMPANY LTD. These names are the trademarks of MORISAWA & COMPANY LTD., and the copyright of the font also belongs to MORISAWA & COMPANY LTD.

iPod is a trademark of Apple Inc., registered in the U.S. and other countries.  
All other trademarks and registered trademarks are of their respective holders. In this manual, ™ and ® marks are not specified.

Hereby, Sony Corporation declares that this STR-DA5300ES Multi Channel AV Receiver is in compliance with the essential requirements and other relevant provisions of Directive 1999/5/EC. For details, please access the following URL:  
<http://www.compliance.sony.de/>

The Bluetooth word mark and logos are owned by the Bluetooth SIG, Inc. and any use of such marks by Sony Corporation is under license.  
Other trademarks and trade names are those of their respective owners.

“M-crew Server” is a trademark of Sony Corporation.

“x.v.Color” is a trademark of Sony Corporation.

---

# Table of Contents

---

## Getting Started

Description and location of parts .....	6
1: Installing speakers .....	16
2: Connecting speakers .....	18
3: Connecting the monitor .....	20
4a: Connecting the audio components .....	22
4b: Connecting the video components .....	27
5: Connecting the antennas (aerials) .....	38
6: Preparing the receiver and the remote ....	39
7: Operating the receiver using the GUI (Graphical User Interface) .....	41
8: Setting the speakers .....	44
9: Calibrating the appropriate speaker settings automatically (Auto Calibration) .....	46

---

## Playback

Selecting a component .....	53
Listening to a Super Audio CD/CD .....	55
Watching a DVD/Blu-ray Disc .....	56
Enjoying video games .....	57
Watching video .....	58

---

## Amplifier Operations

Settings for the audio (Audio settings menu) .....	59
Settings for the video (Video settings menu) .....	60
Settings for HDMI (HDMI menu) .....	60
Settings for the system (System settings menu) .....	61

---

## Enjoying Surround Sound

Enjoying a pre-programmed sound field ....	62
Adjusting the sound effect .....	69
Using the surround back decoding mode ...	71
Enjoying the surround effect at low volume levels (NIGHT MODE) .....	73

---

## Advanced Speakers Setting Up

Adjusting the speaker settings manually ....	74
Adjusting the equalizer .....	80

---

## Tuner Operations

Listening to FM/AM radio .....	82
Listening to satellite radio .....	85

---

## Other Operations

Converting analog video input signals .....	94
Using the DIGITAL MEDIA PORT adapter .....	94
Naming inputs .....	98
Switching between digital and analog audio (INPUT MODE) .....	99
Enjoying the sound/images from other inputs .....	100
Changing the display .....	102
Using the sleep timer .....	106
Recording using the receiver .....	107
Listening to the sound in another zone (ZONE 2/ZONE 3 operations) .....	108
Using a bi-amplifier connection .....	113
Using the CONTROL S Control System .....	114
Operating without connecting to the TV .....	115

---

## Using the Remote

Operating each component using the remote .....	125
Programming the remote .....	127
Performing several commands in sequence automatically (Macro Play) .....	130
Setting remote control codes that are not stored in the remote .....	132

Clearing all the contents of the remote's  
memory ..... 134

---

## **Additional Information**

Glossary ..... 135  
Precautions ..... 138  
Troubleshooting ..... 139  
Specifications ..... 143  
Index ..... 146

## Description and location of parts

### Front panel

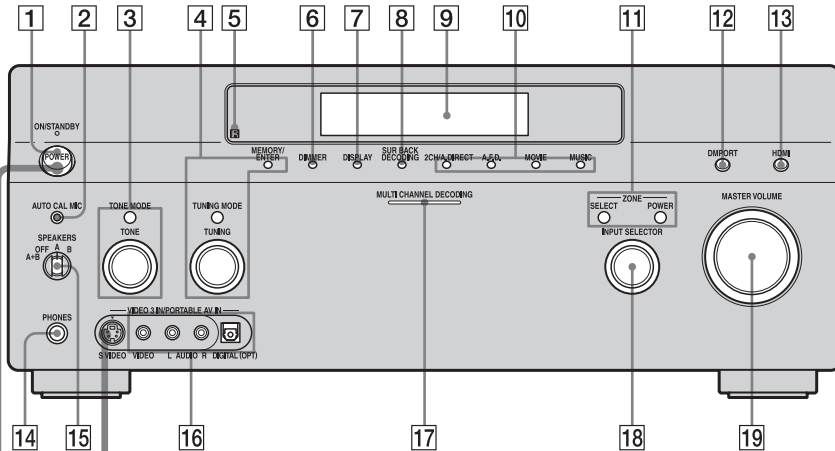

#### To remove the cover

Press PUSH.

When you remove the cover, keep it out of reach from children.

#### Status of the POWER button

Off

The receiver is turned off (initial setting).

Press POWER to turn the receiver on.

You cannot turn the receiver on using the remote.

On/Standby

Press I/O on the remote to turn the receiver on or set it to the standby mode.

When you press POWER on the receiver, the receiver will be turned off.

Name	Function
<b>1 POWER</b>	Press to turn the receiver on or off.
<b>2 AUTO CAL MIC jack</b>	Connects to the supplied optimizer microphone for the Digital Cinema Auto Calibration function (page 47).
<b>3 TONE MODE TONE</b>	Adjusts FRONT/CENTER/SURROUND/SURROUND BACK BASS and TREBLE. Press TONE MODE repeatedly to select BASS or TREBLE, then turn TONE to adjust the level.
<b>4 MEMORY/ ENTER TUNING MODE TUNING</b>	Press to operate a tuner (FM/AM) and satellite radio (XM/SIRIUS) (page 121-123).
<b>5 Remote sensor</b>	Receives signals from remote commander.
<b>6 DIMMER</b>	Press repeatedly to adjust brightness of the display.
<b>7 DISPLAY</b>	Press repeatedly to select information displayed on the display.
<b>8 SUR BACK DECODING</b>	Press to activate SB DECODING (page 71).
<b>9 Display window</b>	The current status of the selected component or a list of selectable items appears here (page 103).

Name	Function
<b>10 2CH/A.DIRECT A.F.D. MOVIE MUSIC</b>	Press to select sound field (page 62).
<b>11 ZONE/ POWER, SELECT</b>	Press SELECT repeatedly to select zone 2, zone 3 or main zone. Each time you press POWER, the output signals for the selected zone will be turned on or off (page 108).
<b>12 DMPORT</b>	Press to select the audio/video input signal from the component connected to the DIGITAL MEDIA PORT adapter (page 23, 94).
<b>13 HDMI</b>	Press to select input source from the component connected to the HDMI IN jack.
<b>14 PHONES jack</b>	Connects to headphones.
<b>15 SPEAKERS (OFF/A/B/A+B)</b>	Switch to OFF, A, B, A+B of the front speakers (page 46).
<b>16 VIDEO 3 IN/ PORTABLE AV IN jacks</b>	Connect to a portable audio/video component such as a camcorder or video game.
<b>17 MULTI CHANNEL DECODING lamp</b>	Lights up when multi-channel audio signals are decoded.

Name	Function
<b>18 INPUT SELECTOR</b>	Turn to select the input source to play back. To select the input source for zone 2 or zone 3, press ZONE/SELECT ( <b>11</b> ) to select zone 2 or zone 3 first (“ZONE 2 INPUT” or “ZONE 3 INPUT” appears on the display), then turn INPUT SELECTOR to select the input source.
<b>19 MASTER VOLUME</b>	Turn to adjust the volume level of all speakers at the same time.



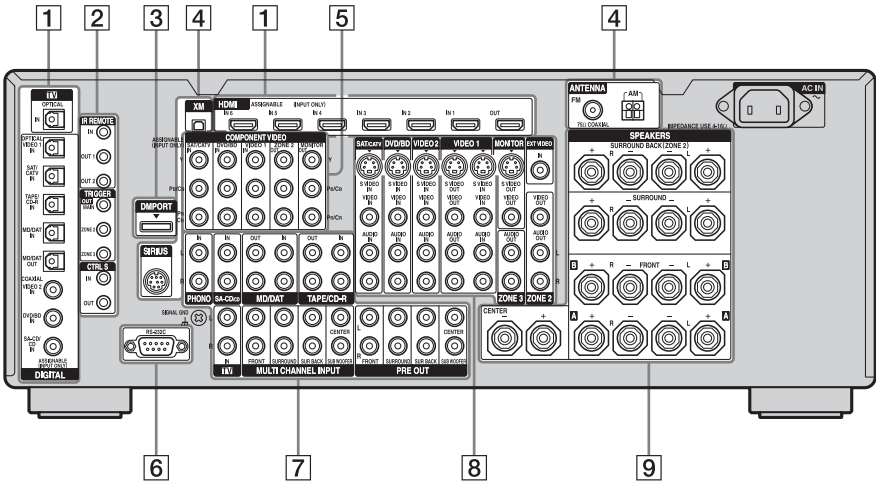

## 1 DIGITAL INPUT/OUTPUT section



**OPTICAL IN/OUT jacks** Connect to a DVD player, Super Audio CD player, etc. The **COAXIAL IN** jacks provides a better quality sound (page 20, 22, 23, 31, 32).



**COAXIAL IN jacks**



**HDMI IN/OUT\* jacks** Connect to a DVD player, Blu-ray Disc Player, or a satellite tuner. An image and the sound are output to TV or a projector (page 20, 28).

## 2 Control jack for Sony equipment and other external components



**IR REMOTE IN/OUT jacks** Connect an IR repeater (page 109, 110).



**TRIGGER OUT jacks** Connect to interlock on/off of the power supply of other 12V TRIGGER compliant components, or the amplifier/receiver of zone 2 or zone 3 (page 111).



**CTRL S IN/OUT jacks** Connect to Sony TV, DVD player or VCR with CONTROL S jack (page 114).

## 3 DMPORT



Connects to a Sony DIGITAL MEDIA PORT adapter (page 23).

#### 4 ANTENNA section



**FM ANTENNA** jack Connects to the FM wire antenna (aerial) supplied with this receiver (page 38).



**AM ANTENNA** jack Connects to the AM loop antenna (aerial) supplied with this receiver (page 38).



**XM jack** Connects to the XM Mini Tuner and Home Dock (not supplied) (page 86).



**SIRIUS jack** Connects to a SiriusConnect Home tuner (not supplied) (page 86).

#### 5 COMPONENT VIDEO INPUT/OUTPUT section



**Y, P<sub>B</sub>/C<sub>B</sub>, P<sub>R</sub>/C<sub>R</sub> IN/OUT\*** jacks Connect to a DVD player, TV, or a satellite tuner (page 20, 31, 32).



#### 6 RS-232C port

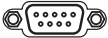

Used for maintenance and service.

#### 7 AUDIO INPUT/OUTPUT section



**AUDIO IN/OUT** jacks Connect to a tape deck or MD deck, etc (page 20, 22, 23, 26).

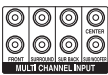

**MULTI CHANNEL INPUT** jacks Connect to a Super Audio CD player or DVD player with an analog audio jack for 7.1 channel or 5.1 channel sound (page 22, 25).

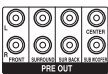

**PRE OUT** jacks Connect to an external power amplifier.

#### 8 VIDEO/AUDIO INPUT/OUTPUT section



**AUDIO IN/OUT** jacks Connect to a VCR or a DVD player etc. (page 20, 31, 32, 33).



**VIDEO IN/OUT\*** jacks



**S VIDEO IN/OUT\*** jacks



**AUDIO OUT VIDEO OUT** jacks Connect to the component in zone 2 or zone 3 (page 108).



**EXT VIDEO IN** jack Connects to the component when you want to watch in PIP (Picture in Picture) window.

#### 9 SPEAKERS section



Connects to speakers (page 18).

\* You can watch the selected input image when you connect the MONITOR VIDEO OUT jack to a TV (page 20). You can operate this receiver using a GUI (Graphical User Interface) (page 41).

## Remote commander





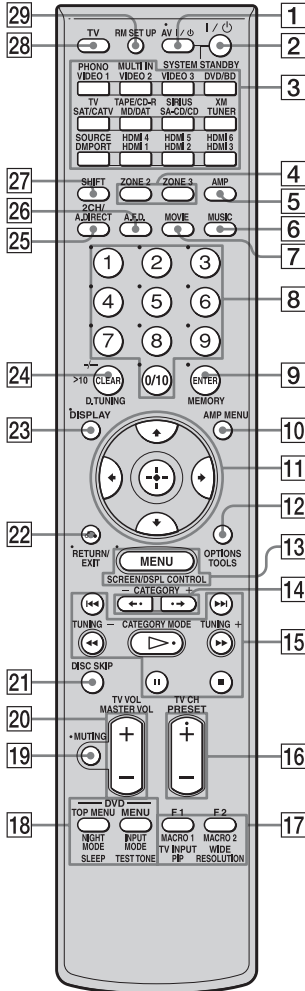

You can use the supplied remote RM-AAL008 to operate the receiver and to control the Sony audio/video components that the remote is assigned to operate (page 127).

### RM-AAL008



Name	Function
1 AV I/O (on/standby)	Press to turn on or off the audio/video components that the remote is assigned to operate (page 127). If you press the I/O (2) at the same time, it will turn off the receiver and other Sony components (SYSTEM STANDBY). <b>Note</b> The function of the AV I/O switch changes automatically each time you press the input button (3).
2 I/O (on/standby)	Press to turn the receiver on or off. If ZONE 2 or ZONE 3 is selected, only the main receiver is turned on or off with this button. To turn off all components including an amplifier in zone 2 or zone 3, press I/O and AV I/O (1) at the same time (SYSTEM STANDBY).
3 Input buttons	Press one of the buttons to select the component you want to use. Press a pink-labeled button after pressing SHIFT (27). When you press any of the input buttons, the receiver turns on. The buttons are factory assigned to control Sony components (page 53). You can program the remote to control non-Sony components following the steps in "Programming the remote" (page 127).
4 ZONE 2 ZONE 3	Press to enable the zone 2 or zone 3 operation (page 108).
5 AMP	Press to enable the receiver operation (page 41).
6 MUSIC	Press to select sound field (page 67).
7 MOVIE	Press to select sound field (page 67).

continued

Name	Function
<b>8</b> <b>Numeric buttons</b>	Press to <ul style="list-style-type: none"> <li>– preset/tune to preset stations.</li> <li>– select track numbers of the CD player, DVD player, Blu-ray Disc Player or MD deck. Press 0/10 to select track number 10.</li> <li>– select channel numbers of the VCR or satellite tuner.</li> <li>– After pressing TV (<b>28</b>), press the numeric buttons to select the TV channels.</li> </ul>
<b>9</b> <b>ENTER</b>	Press to enter the value after selecting a channel, disc or track using the numeric buttons.
<b>MEMORY</b>	Press to store a station during tuner operation.
<b>10</b> <b>AMP MENU</b>	Press to display the menu to operate the receiver.
<b>11</b> 	Press  /  /  /  to select the menu items. Then press  to enter the selection.
<b>12</b> <b>OPTIONS</b>	Press to display and select items from option menus for receiver and DVD player, Blu-ray Disc Player.
<b>TOOLS</b>	Press to display and select items from the option menus for DVD player or Blu-ray Disc Player, etc.
<b>13</b> <b>MENU</b>	Press to display the menu to operate the audio/video components.
<b>SCREEN/ DSPL CONTROL</b>	Press SHIFT ( <b>27</b> ), then press MENU to switch the display mode of the menu between SCREEN (to display the menu on the TV screen) and DSPL (to display the menu in the display window).
<b>14</b> <b>CATEGORY +/-</b>	Press to select the category for satellite tuner (page 123).

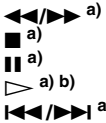
Name	Function
<b>15</b> 	Press to operate the DVD player, Blu-ray Disc Player, CD player, MD deck, tape deck, or component connected to the DIGITAL MEDIA PORT adapter etc.
<b>CATEGORY MODE</b>	Press to select the category mode for satellite tuner (page 123).
<b>TUNING +/-</b>	Press to select station (page 122).
<b>16</b> <b>PRESET + b)/-</b>	Press to register FM/AM/satellite tuner stations or to select preset stations.
<b>TV CH +/-</b>	Press TV ( <b>28</b> ), then press TV CH+/- to operate the TV, satellite tuner, VCR, etc.

Name	Function
<b>17 F1/F2</b>	<p>Press TV (28), then press F1 or F2 to select a component to operate.</p> <ul style="list-style-type: none"> <li>HDD recorder           <ul style="list-style-type: none"> <li>F1: HDD</li> <li>F2: DVD player, Blu-ray Disc Player</li> </ul> </li> <li>DVD/VHS combo player           <ul style="list-style-type: none"> <li>F1: DVD player, Blu-ray Disc Player</li> <li>F2: VHS</li> </ul> </li> </ul>
<b>MACRO1, MACRO2</b>	Press AMP (5), then press MACRO 1 or MACRO 2 to set up the macro function (page 130).
<b>TV/INPUT</b>	Press TV/INPUT and TV (28) at the same time to select the input signal (TV input or video input).
<b>WIDE</b>	Press repeatedly to select the wide picture mode.
<b>PIP</b>	<p>Press SHIFT (27), then press PIP to switch the image of the PIP (Picture in Picture) window. The image will be changed as follows. EXT VIDEO → ZONE 2 VIDEO → OFF. You can swap the position of the main screen and the PIP window (swap) by pressing the (+) (11). You can also move the window position using ↕/↔ (11).</p> <p><b>Note</b> The HDMI video signals are not output while the PIP window is displayed.</p>
<b>RESOLUTION</b>	Press SHIFT (27), then press RESOLUTION repeatedly to change the resolution of signals output from the HDMI OUT or COMPONENT VIDEO MONITOR OUT jack (page 94).

Name	Function
<b>18 DVD/ TOP MENU, MENU</b>	Press to display the menus of the DVD player on the TV screen. Then use ↕/↔/↔/↔ and (+) to perform a menu operations (page 125).
<b>NIGHT MODE</b>	Press AMP (5), then press NIGHT MODE to activate the NIGHT MODE function (page 73).
<b>INPUT MODE</b>	Press AMP (5), then press INPUT MODE to select the input mode when the same components are connected to both digital and analog jacks (page 99).
<b>SLEEP</b>	Press SHIFT (27), then press SLEEP to activate the sleep timer function and the duration which the receiver turns off automatically (page 106).
<b>TEST TONE</b>	Press SHIFT (27), then press TEST TONE to output the test tone from each speaker.
<b>19 MUTING</b>	Press to turn off the sound temporarily. Press the button again to restore the sound.
<b>20 MASTER VOL +/-</b>	Press to adjust the volume level of all speakers at the same time.
<b>TV VOL +/-</b>	Press TV (28), then press TV VOL +/- to adjust the volume level of the TV.
<b>21 DISC SKIP</b>	Press to skip a disc when using a multi-disc changer.
<b>22 RETURN/ EXIT ↶</b>	Press to return to the previous menu or exit the menu while the menu or on-screen guide of the VCR, DVD player, or satellite tuner is displayed on the TV screen.
<b>23 DISPLAY</b>	<p>Press to select information displayed in the display window, TV screen of the VCR, satellite tuner, CD player, DVD player, Blu-ray Disc Player, or MD deck.</p> <p><b>Note</b> In the SCREEN mode, press the button to display the menu on the TV screen.</p>

Name	Function
<b>24 CLEAR</b>	Press to <ul style="list-style-type: none"> <li>– clear a mistake when you press the incorrect numeric button.</li> <li>– return to continuous playback, etc. of the satellite tuner or DVD player.</li> </ul>
<b>&gt;10</b>	Press to select <ul style="list-style-type: none"> <li>– track numbers over 10 of the VCR, satellite tuner, CD player or MD deck.</li> <li>– channel numbers of the Digital CATV terminal.</li> </ul>
<b>D.TUNING</b>	Press to enter direct tuning mode (page 83, 88).
<b>25 2CH/ A.DIRECT</b>	Press to select sound field (page 62) or to switch the audio of the selected input to analog signal without any adjustment (page 121).
<b>26 A.F.D.</b>	Press to select sound field (page 65).
<b>27 SHIFT</b>	Press to light up the button. It changes the remote button function to activate the buttons with pink printing.
<b>28 TV</b>	Press to enable the TV operation.
<b>29 RM SET UP</b>	Press to set up the remote.

a) See the table on page 126 for information on the buttons that you can use to control each component.

b) The tactile dot is attached to these buttons (▷, PRESET+). Use as a mark of operation.







### Notes

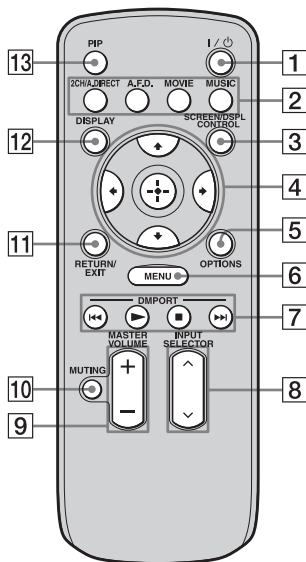



- Some functions explained in this section may not work depending on the model.
- The above explanation is intended to serve as an example only. Therefore, depending on the component, the above operation may not be possible or may operate differently than described.

## RM-AAU016

This remote can only be used to operate the receiver. You can control the main functions of the receiver with simple operations using this remote.



Name	Function
<b>1 I/⏻ (on/standby)</b>	Press to turn a receiver on or off.
<b>2 2CH/ A.DIRECT</b> <b>A.F.D.</b> <b>MOVIE</b> <b>MUSIC</b>	Press to select sound field (page 62).
<b>3 SCREEN/ DSPL CONTROL</b>	Press to switch the display mode of the menu between SCREEN (to display the menu on the TV screen) and DSPL (to display the menu in the display window).
<b>4</b> 	After pressing SCREEN/DSPL CONTROL ( <b>3</b> ), press  /  /  /  to select the menu item. Then press  to enter the selection.

Name	Function
<b>5</b> <b>OPTIONS</b>	Press to display and select items from option menus.
<b>6</b> <b>MENU</b>	Press to display the menu to operate the receiver.
<b>7</b> <b>DMPORT</b>	Press to operate the component connected to the DIGITAL MEDIA PORT adapter (page 53).
	Starts play.
	Stops play.
	Skips tracks.
<b>8</b> <b>INPUT SELECTOR</b>	Press to select the input source to play back.
<b>9</b> <b>MASTER VOLUME +/-</b>	Press to adjust the volume level.
<b>10</b> <b>MUTING</b>	Press to turn off the sound temporarily. Press the button again to restore the sound.
<b>11</b> <b>RETURN/EXIT</b>	Press to return to the previous menu or exit the menu.
<b>12</b> <b>DISPLAY</b>	Press to select information displayed in the display window. <b>Note</b> In the SCREEN mode, press the button to display the menu on the TV screen.
<b>13</b> <b>PIP</b>	Press PIP to switch the image of the PIP (Picture in Picture) window. The image will be changed as follows. EXT VIDEO → ZONE 2 VIDEO → OFF. You can swap the position of the main screen and the PIP window (swap) by pressing the  (4). You can also move the window position using  (4). <b>Note</b> The HDMI video signals are not output while the PIP window is displayed.

# 1: Installing speakers

This receiver allows you to use a 7.1 channel system (7 speakers and one sub woofer).

## Enjoying a 5.1/7.1 channel system

To fully enjoy theater-like multi-channel surround sound requires five speakers (two front speakers, a center speaker, and two surround speakers) and a sub woofer (5.1 channel system).

### Example of a 5.1 channel speaker system configuration

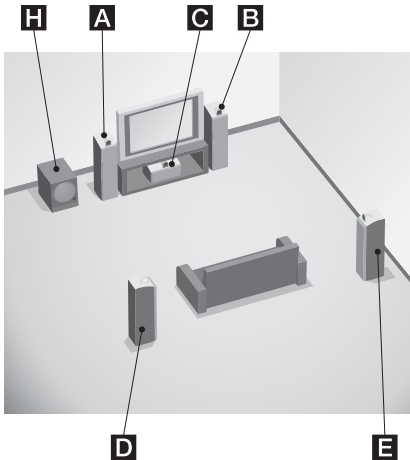

- A** Front left speaker
- B** Front right speaker
- C** Center speaker
- D** Surround left speaker
- E** Surround right speaker
- H** Sub woofer

You can enjoy high fidelity reproduction of DVD software recorded sound in the Surround EX format if you connect one additional surround back speaker (6.1 channel system) or two surround back speakers (7.1 channel system.) See “Using the surround back decoding mode” (page 71).

### Example of a 7.1 channel speaker system configuration

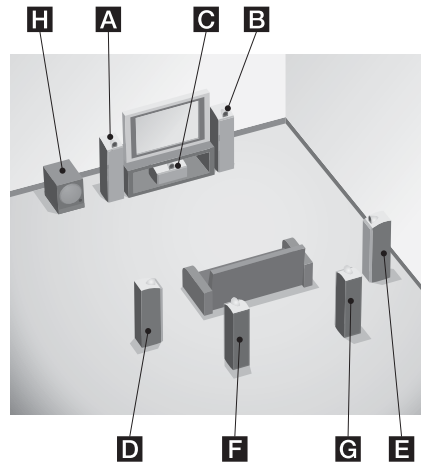

- A** Front left speaker
- B** Front right speaker
- C** Center speaker
- D** Surround left speaker
- E** Surround right speaker
- F** Surround back left speaker
- G** Surround back right speaker
- H** Sub woofer



## Tips

- The angle **A** should be the same.

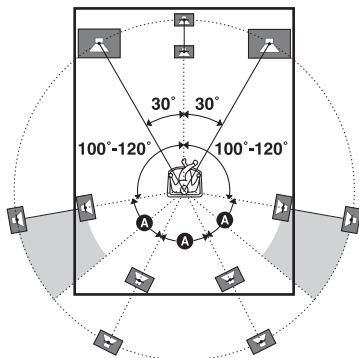

- When you connect a 6.1 channel speaker system, place the surround back speaker behind the seating position.

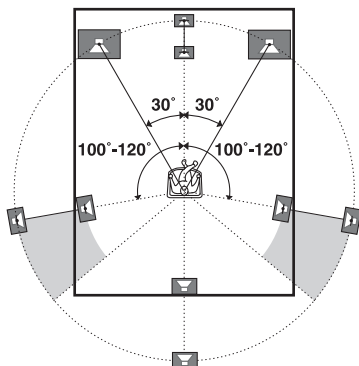

- Since the sub woofer does not emit highly directional signals, you can place it wherever you want.

## 2: Connecting speakers

Before connecting cords, make sure to disconnect the AC power cord (mains lead).

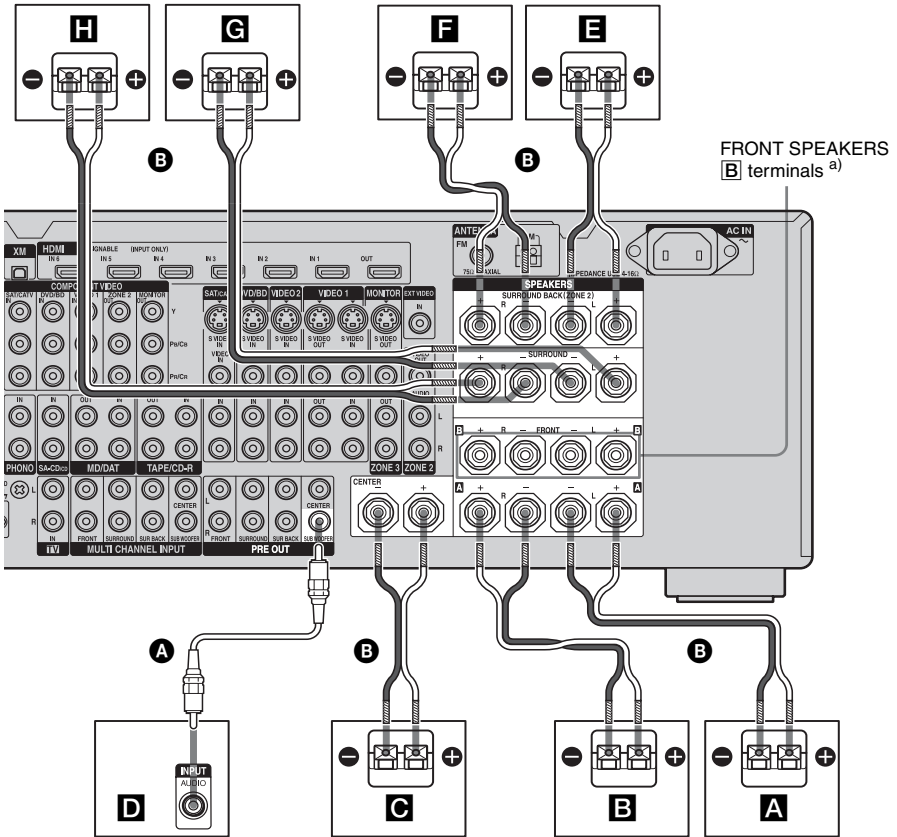

- A** Monaural audio cord (not supplied)
- B** Speaker cords (not supplied)

- A** Front speaker **A** (L)
- B** Front speaker **A** (R)
- C** Center speaker
- D** Sub woofer<sup>b)</sup>
- E** Surround back speaker (L)<sup>c)</sup>
- F** Surround back speaker (R)<sup>c)</sup>
- G** Surround speaker (L)
- H** Surround speaker (R)

<sup>a)</sup> If you have an additional front speaker system, connect them to the FRONT SPEAKERS **B** terminals. You can select the front speaker system you want to use with the SPEAKERS switch (OFF/A/B/A+B) on the front panel (page 46).

- b) When you connect a sub woofer with an auto standby function, turn off the function when watching movies. If the auto standby function is set to on, it turns to standby mode automatically based on the level of the input signal to a sub woofer, then sound may not be output.
- c) If you connect only one surround back speaker, connect it to the SURROUND BACK SPEAKERS L terminals.

### Notes

- When you connect all the speakers with a nominal impedance of 8 ohms or higher, set “Impedance” in the Speaker settings menu to “8 Ω.” In other connections, set it to “4 Ω.” For details, see “8: Setting the speakers” (page 44).
- Before connecting the AC power cord (mains lead), make sure that metallic wires of the speaker cords are not touching each other between the SPEAKERS terminals.

### Tip

To connect certain speakers to another power amplifier, use the PRE OUT jacks. The same signal is output from both the SPEAKERS terminals and the PRE OUT jacks. For example, if you want to connect just the front speakers to another amplifier, connect that amplifier to the PRE OUT FRONT L and R jacks.

## ZONE 2 connection

You can assign the SURROUND BACK SPEAKER terminals **E** and **F** to the speakers of the zone 2. Set “Sur Back Assign” to “ZONE 2” in the Speaker settings menu. See “Listening to the sound in another zone (ZONE 2/ZONE 3 operations)” (page 108) for details on connection and operation in zone 2.

# 3: Connecting the monitor

You can watch the selected input image when you connect the MONITOR VIDEO OUT jack to a TV. You can operate this receiver using a GUI (Graphical User Interface).

It is not necessary to connect all the cables. Connect audio and video cords according to the jacks of your components.

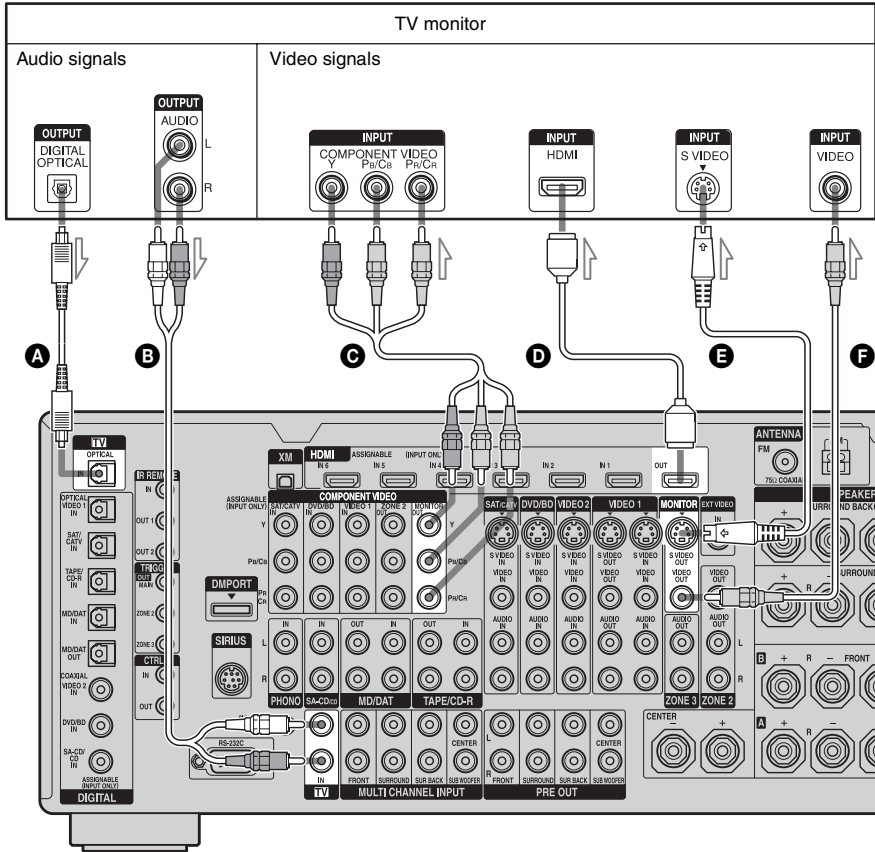

- A** Optical digital cord (not supplied)
- B** Audio cord (not supplied)
- C** Component video cord (not supplied)
- D** HDMI cable (not supplied)
- E** S video cord (not supplied)
- F** Video cord (not supplied)

## Notes

- Before connecting cords, make sure to disconnect the AC power cord (mains lead).
- Connect image display components such as a TV monitor or a projector to the MONITOR VIDEO OUT jack on the receiver. You may not be able to record, even if you connect recording components.
- Turn on the receiver when the video and audio of a playback component are being output to a TV via the receiver. If the power supply of the receiver is not turned on, neither video nor audio is transmitted.
- Depending on the status of the connection between the TV and the antenna (aerial), the image on the TV screen may be distorted. In this case, place the antenna (aerial) farther away from the receiver.

## Tips

- The receiver has a video conversion function. For details, see “Notes on converting video signals” (page 36).
- The sound of the TV is output from the speakers connected to the receiver if you connect the audio output jack of the TV and the TV IN jacks of the receiver. In this configuration, set the sound output jack of the TV to “Fixed” if it can be switched between either “Fixed” or “Variable.”
- The screen saver is activated when the GUI menu is displayed on the TV screen and there has been no operation attempted for 15 minutes.

# 4a: Connecting the audio components

## How to hook up your components

This section describes how to hook up your components to this receiver. Before you begin, refer to “Component to be connected” below for the pages which describe how to connect each component.

After hooking up all your components, proceed to “5: Connecting the antennas (aerials)” (page 38).

Component to be connected		Page
Super Audio CD player/ CD player	With digital audio output	23
	With multi-channel audio output	25
	With analog audio output only	26
MD player	With digital audio output	23
	With analog audio output only	26
Tape deck, Analog disc turntable		26

## Audio input/output jacks to be connected

The sound quality depends on the jack used. Refer to the illustration that follows. Select the connection configuration according to the jacks of your components.

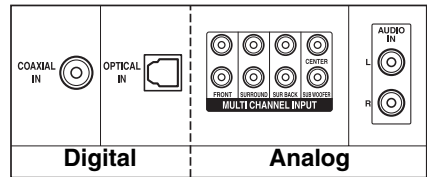

← High quality sound

### Notes

- When connecting optical digital cords, insert the plugs straight in until they click into place.
- Do not bend or tie optical digital cords.

### Tip

All the digital audio jacks are compatible with 32 kHz, 44.1 kHz, 48 kHz, and 96 kHz sampling frequencies.

## Connecting components with digital audio input/output jacks

The following illustration shows how to connect a Super Audio CD player, CD player, an MD deck and DIGITAL MEDIA PORT adapter.

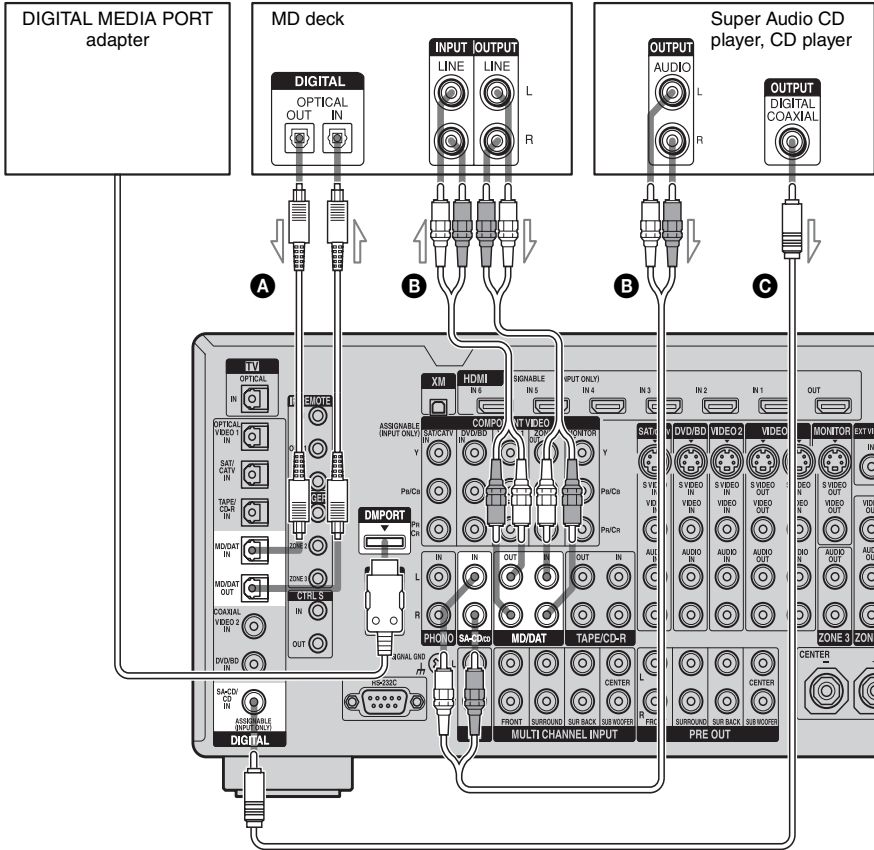

- A** Optical digital cord (not supplied)
- B** Audio cord (not supplied)
- C** Coaxial digital cord (not supplied)

### Notes

- Before connecting cords, make sure to disconnect the AC power cord (mains lead).
- To disconnect the DIGITAL MEDIA PORT adapter, observe the following precautions.

- Remove the DIGITAL MEDIA PORT adapter after removing the cord when cords are connected to the COMPONENT VIDEO jack.
- Remove the DIGITAL MEDIA PORT adapter by squeezing the sides of the connector, since the connector is locked in place.

*continued*

## **Notes on playing a Super Audio CD on a Super Audio CD player**

- No sound is output when playing a Super Audio CD on a Super Audio CD player connected to only the COAXIAL SA-CD/CD IN jack on this receiver. When you play a Super Audio CD, connect the player to the MULTI CHANNEL INPUT or SA-CD/CD IN jacks. Refer to the operating instructions supplied with the Super Audio CD player.
- Connect a player which can output DSD signals from the HDMI jack to the receiver using an HDMI cable.
- You cannot make digital recordings of a Super Audio CD.
- When connecting optical digital cords, insert the plugs straight in until they click into place.
- Do not bend or tie optical digital cords.

## **If you want to connect several digital components, but cannot find an unused input**

See “Enjoying the sound/images from other inputs” (page 100).



## Connecting components with multi-channel output jacks

If your DVD or Super Audio CD player is equipped with multi-channel output jacks, you can connect them to the MULTI CHANNEL INPUT jacks of this receiver to enjoy multi-channel sound. Alternatively, the multi-channel input jacks can be used to connect an external multi-channel decoder.

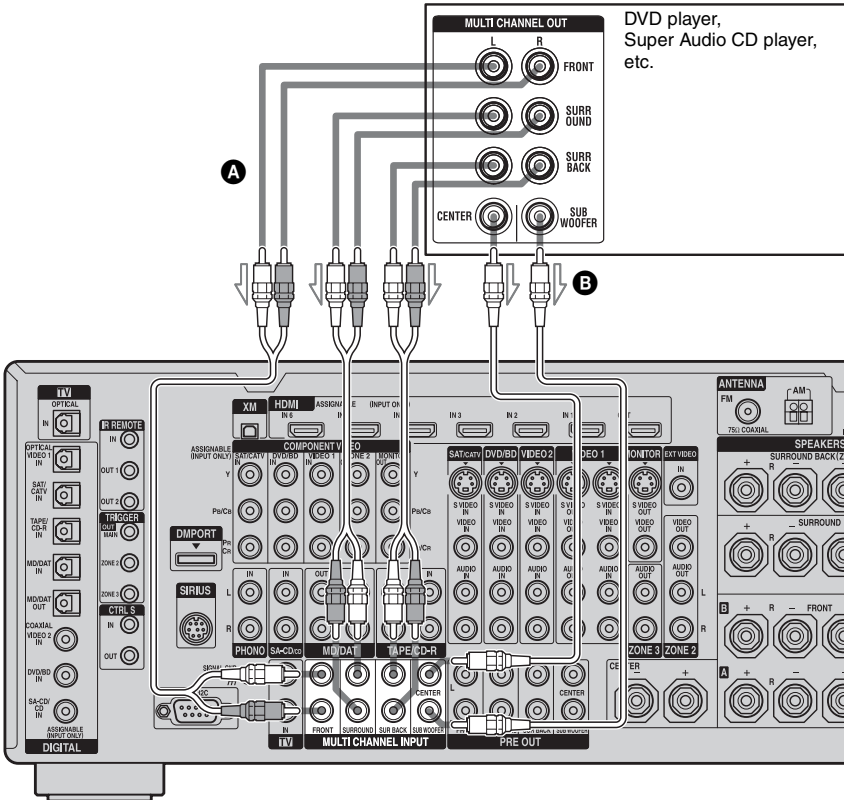

DVD player,  
Super Audio CD player,  
etc.

- A** Audio cord (not supplied)
- B** Monaural audio cord (not supplied)

### Notes

- Before connecting cords, make sure to disconnect the AC power cord (mains lead).
- DVD and Super Audio CD players do not have the SURROUND BACK jacks.

- When "Sur Back Assign" is set to "BI-AMP" or "ZONE 2" in the Speaker settings menu, the input to the SUR BACK jacks is invalid.
- Audio input signals from MULTI CHANNEL INPUT jacks are not output to any audio output jacks. The signals cannot be recorded.

## Connecting components with analog audio jacks

The following illustration shows how to connect a component with analog jacks, such as tape deck, turntable, etc.

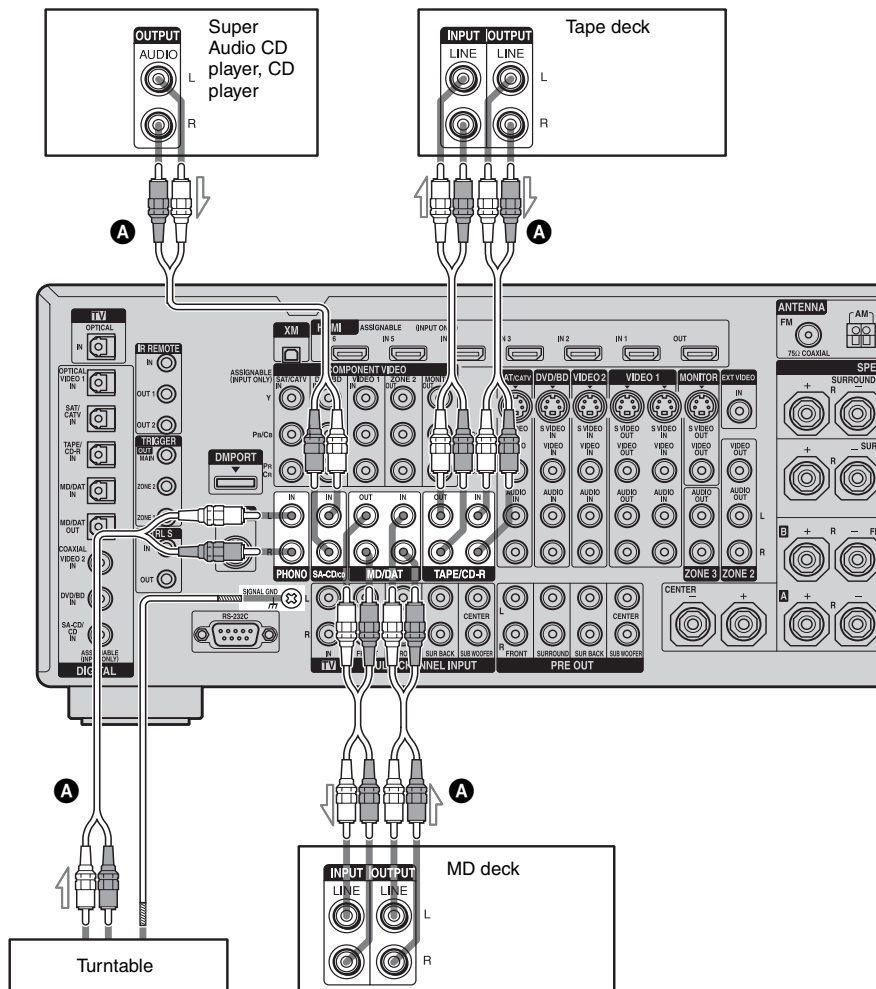

**A** Audio cord (not supplied)

### Notes

- If your turntable has a ground (earth) wire, connect it to the (♁) SIGNAL GND terminal.

- Before connecting cords, make sure to disconnect the AC power cord (mains lead).

## 4b: Connecting the video components

### How to hook up your components

This section describes how to hook up your components to this receiver. Before you begin, refer to “Component to be connected” below for the pages which describe how to connect each component.

After hooking up all your components, proceed to “5: Connecting the antennas (aerials)” (page 38).

Component to be connected	Page
TV monitor	20
With HDMI jack	28
DVD player, Blu-ray Disc Player	31
Satellite tuner, CATV system	32
DVD recorder, VCR	33
Camcorder, video game, etc.	33

### Video input/output jacks to be connected

The image quality depends on the connecting jack. Refer to the illustration that follows. Select the connection according to the jacks on your components.

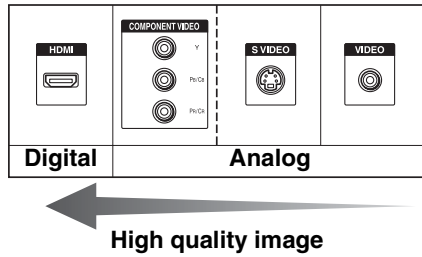

## Connecting components with HDMI jacks

HDMI is the abbreviated name for High-Definition Multimedia Interface. It is an interface which transmits video and audio signals in digital format.

### HDMI features

- A digital audio signals transmitted by HDMI can be output from the speakers and the PRE OUT jacks on this receiver. This signal supports Dolby Digital, DTS, DSD, and linear PCM.
- Linear PCM (sampling frequency less than 192 kHz) with digital audio signals of up to 8 channels can be received with this receiver using the HDMI jack.
- Analog video signals input to the VIDEO jack, S VIDEO jack, or COMPONENT VIDEO jacks can be output as HDMI signals. Audio signals are not output from an HDMI OUT jack when the image is converted.
- This receiver supports DSD transmission (Super Audio CD), extended by HDMI ver1.2.
- This receiver supports High Bitrate Audio (DTS-HD Master Audio, Dolby TrueHD), DeepColor and xvYCC transmission, extended by HDMI ver1.3.
- This receiver supports the HDMI CONTROL function. Refer to “HDMI CONTROL Guide” supplied with the receiver.
- HDMI IN6 is input which is considered sound quality. Input IN6 when you need higher quality sound. You can also use IN6 jack in the same manner as the HDMI IN1 to IN5 jacks.

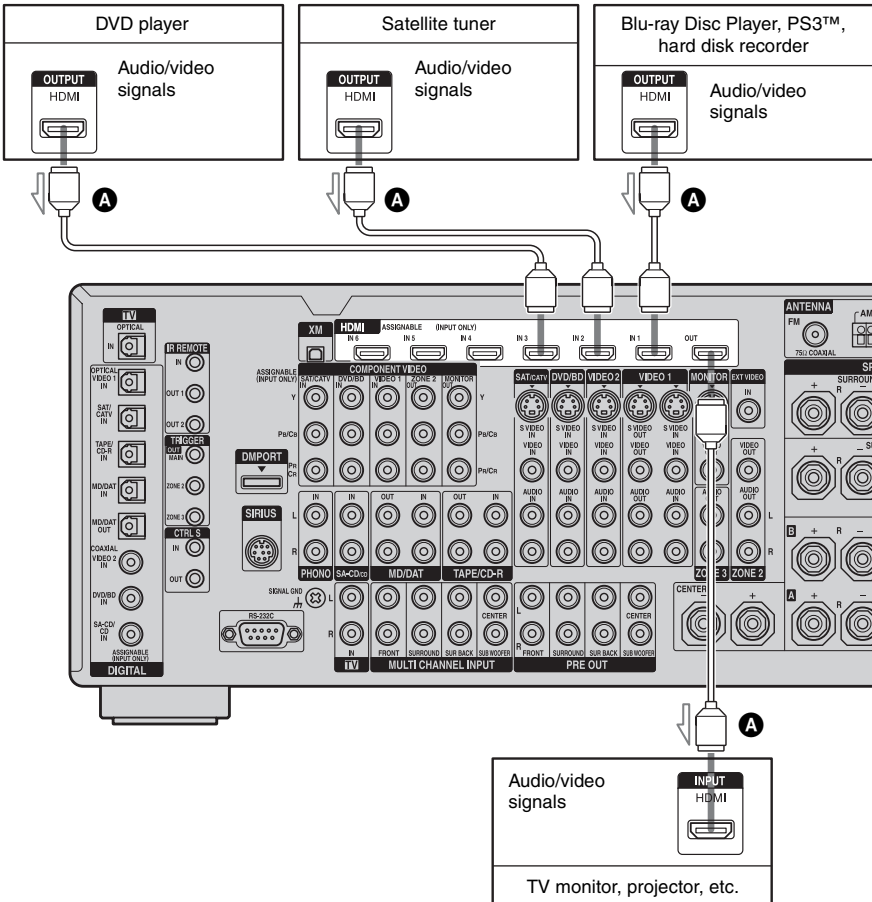

**A** HDMI cable (not supplied)

## Notes on connecting cables

- We recommend that you use a Sony HDMI cable.
- We recommend that you use an HDMI cable with the HDMI logo (made by Sony) for the HDMI jack corresponding to high speed (an HDMI version 1.3a, category 2 cable) when you view images or listen to sound during a DeepColor transmission or when you watch a video image of 1080p or higher.
- We do not recommend using an HDMI-DVI conversion cable. When you connect an HDMI-DVI conversion cable to a DVI-D component, the sound and/or the image may not be output. Connect other audio cords or digital connecting cords, then set “Input Assign” in the Input Option menu when the sound is not output correctly.
- Before connecting cables, make sure to disconnect the AC power cord (mains lead).

## Notes on HDMI connections

- Check the setup of the connected component if an image is poor or the sound does not come out of a component connected via the HDMI cable.
- An audio signal input to the HDMI IN jack is output from the speaker output jacks, HDMI OUT jack and PRE OUT jacks. It is not output from any other audio jacks.
- A video signal input to the HDMI IN jack can only be output from the HDMI OUT jack. The video input cannot be output from the VIDEO OUT jacks, S VIDEO OUT jacks or MONITOR VIDEO OUT jacks.
- The audio and video signals of HDMI input are not output from the HDMI OUT jack while the receiver menu is displayed.
- When you want to listen to the sound from the TV speaker, set “HDMI Audio” to “TV+AMP” in the HDMI settings menu. If set to “AMP,” the sound is not output from the TV speaker.
- Be sure to turn on the receiver when video and audio signals of a playback component are being output to a TV through this

- receiver. Unless the power is on, neither video nor audio signals will be transmitted.
- Audio signals (sampling frequency, bit length, etc.) transmitted from an HDMI jack may be suppressed by the connected component. Check the setup of the connected component if an image is poor or the sound does not come out of a component connected via the HDMI cable.
- Sound may be interrupted when the sampling frequency, the number of channels or audio format of audio output signals from the playback component is switched.
- When the connected component is not compatible with copyright protection technology (HDCP), the image and/or the sound from the HDMI OUT jack may be distorted or may not be output. In this case, check the specification of the connected component.
- Refer to the operating instructions of each component connected for details.
- You can enjoy High Bitrate Audio (DTS-HD Master Audio, Dolby TrueHD), DSD, multi-channel Linear PCM only with an HDMI connection.
- Set the image resolution of the player to more than 720p/1080i to enjoy High Bitrate Audio (DTS-HD Master Audio, Dolby TrueHD).
- The image resolution of player may need certain settings be made before you can enjoy DSD and multi-channel Linear PCM. Refer to the operating instructions of the player.
- Not every HDMI component supports all functions that are defined by the specified HDMI version. For example, components that support HDMI, ver. 1.3a, may not support DeepColor.

## Connecting a DVD player, Blu-ray Disc Player

The following illustration shows how to connect a DVD player, Blu-ray Disc Player. It is not necessary to connect all the cables. Connect audio and video cords according to the jacks of your components.

### Notes

- To output multi-channel digital audio, set the digital audio output setting on the DVD player, Blu-ray Disc Player. Refer to the operating instructions supplied with the DVD player, Blu-ray Disc Player.
- Before connecting cords, make sure to disconnect the AC power cord (mains lead).

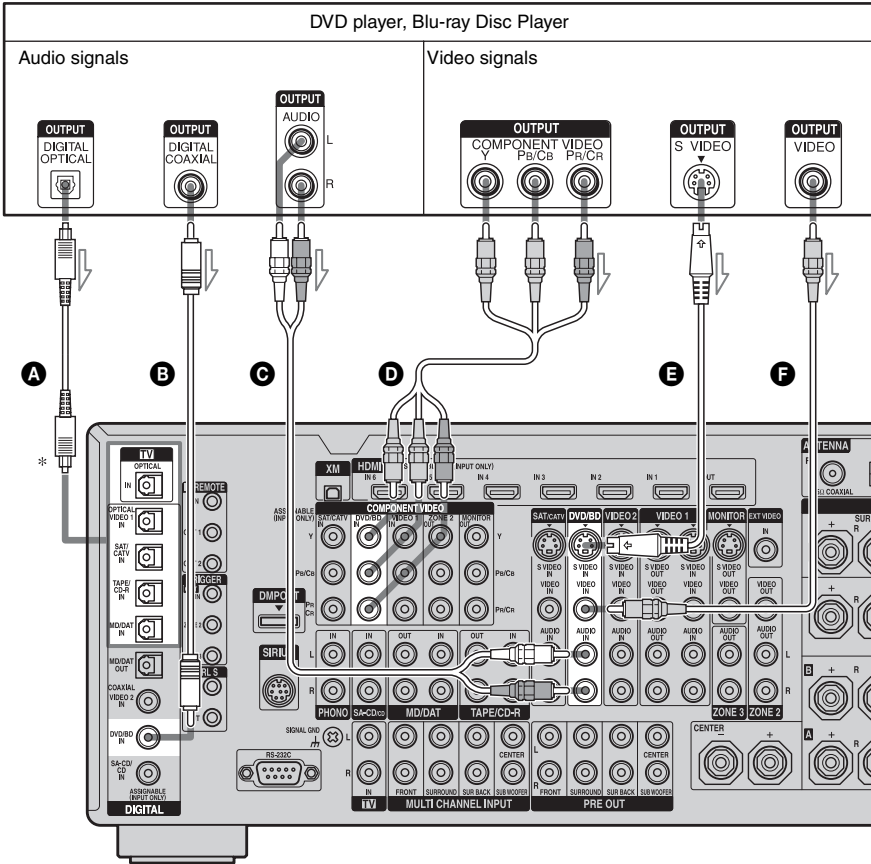

- A** Optical digital cord (not supplied)
- B** Coaxial digital cord (not supplied)
- C** Audio cord (not supplied)

- D** Component video cord (not supplied)
- E** S video cord (not supplied)
- F** Video cord (not supplied)

\* When you connect a component equipped with an OPTICAL jack, set "Input Assign" in the Input menu.

## Connecting a satellite tuner, CATV system

The following illustration shows how to connect a satellite tuner, CATV system. It is not necessary to connect all the cables. Connect audio and video cords according to the jacks of your components.

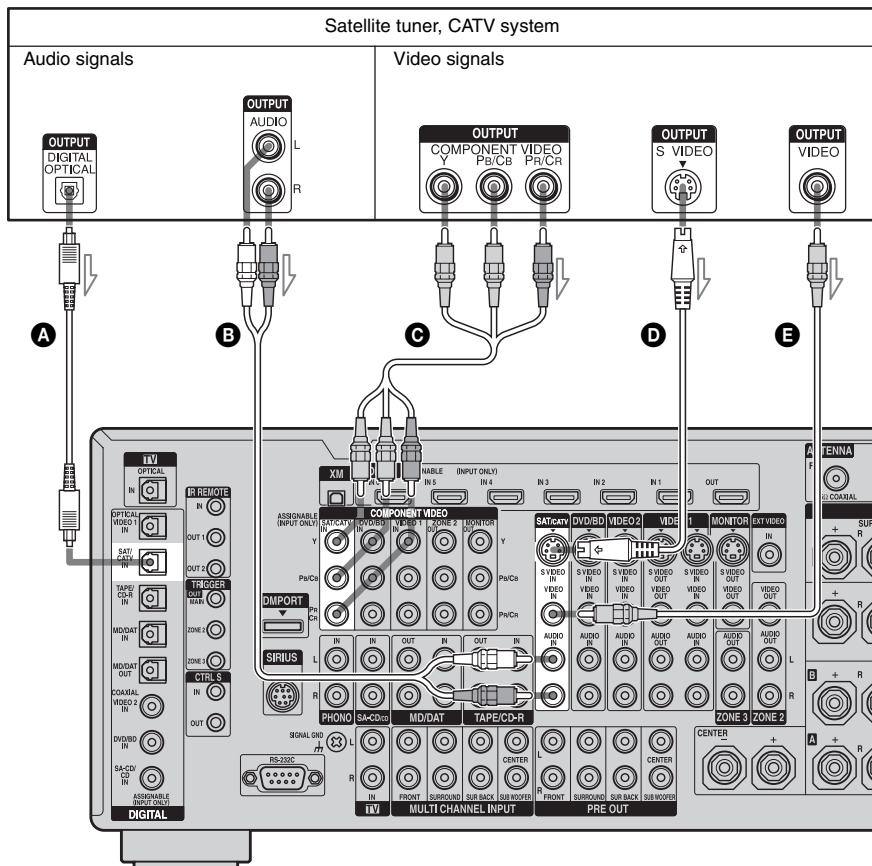

- A** Optical digital cord (not supplied)
- B** Audio cord (not supplied)
- C** Component video cord (not supplied)
- D** S video cord (not supplied)
- E** Video cord (not supplied)

### Note

Before connecting cords, make sure to disconnect the AC power cord (mains lead).



## Connecting components with analog video and audio jack

The following illustration shows how to connect a component which has analog jacks such as a DVD recorder or VCR, etc.

It is not necessary to connect all the cables. Connect audio and video cords according to the jacks of your components.

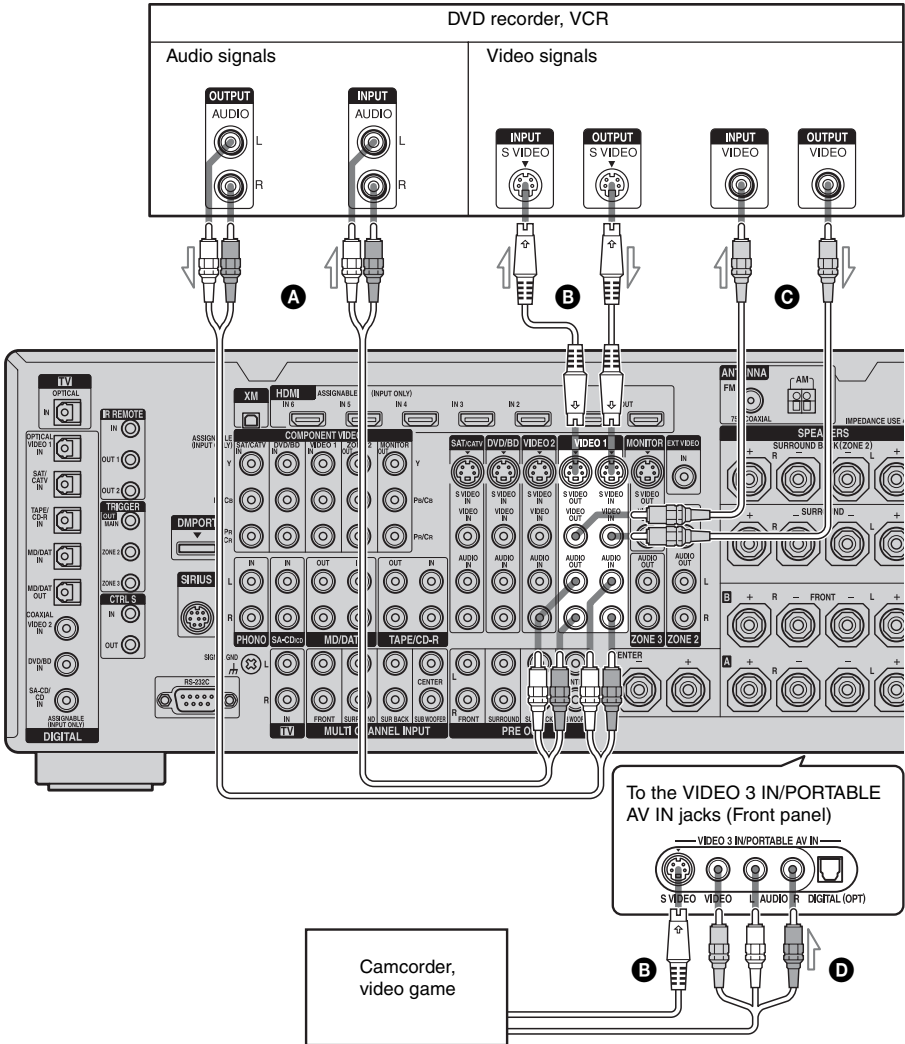

- A** Audio cord (not supplied)
- B** S video cord (not supplied)
- C** Video cord (not supplied)
- D** Audio/video cord (not supplied)

### Note

Before connecting cords, make sure to disconnect the AC power cord (mains lead).

## Function for conversion of video signals

This receiver is equipped with a function for converting video signals. You can output the video signal after connecting this receiver via the MONITOR VIDEO OUT jack as shown in the illustration.

- Video signals can be output as HDMI video, component video and S video signals.
- S video signals can be output as HDMI video, component video and video signals.
- Component video signals can be output as HDMI video, S video and video signals.

For details on the video converting function, see “In the video input/output conversion table classified by the menu settings” (page 37).

## In the video input/output conversion table of the receiver

Refer to “In the video input/output conversion table classified by the menu settings” (page 37) on the conversion function of images.

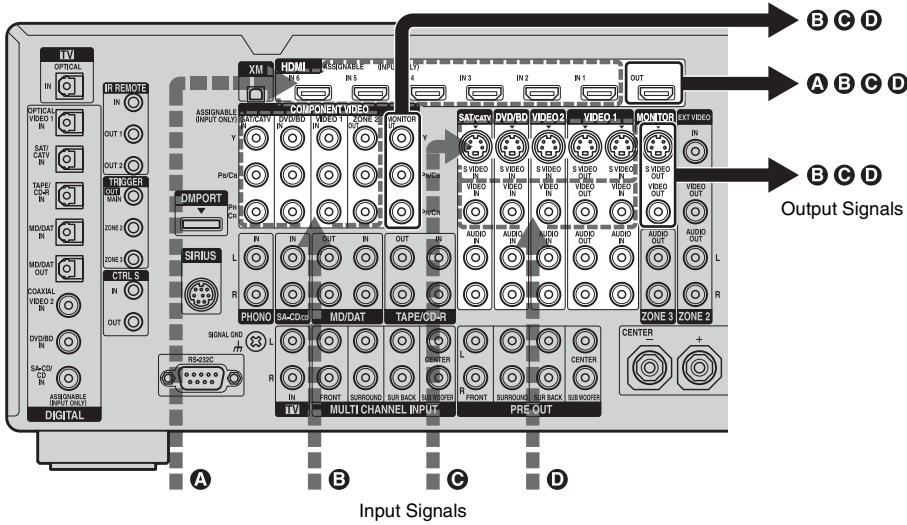

INPUT jack \ OUTPUT jack	HDMI OUT	COMPONENT VIDEO MONITOR OUT	MONITOR S VIDEO OUT	MONITOR VIDEO OUT
HDMI IN 1/2/3/4/5/6 <b>A</b>	△	X	X	X
COMPONENT VIDEO IN <b>B</b>	○	○/△	○	○
S VIDEO IN <b>C</b>	○	○	○/△*	○
VIDEO IN <b>D</b>	○	○	○	○/△*

○ : Video signals are converted and output through the video converter.  
 △ : The same type of signal as that of the input signal is output. Video signals are not converted.  
 X : Video signals are not output.

\* Video signals are output when “Resolution” is set to “DIRECT” in the Video settings menu.

## Notes on converting video signals

- When video or S video signals from a VCR, etc., are converted on this receiver and then output to your TV, depending on the status of the video signal output, the image on the TV screen may appear distorted horizontally or no image may be output.
- HDMI video signals cannot be converted to component video signals, S video signal and video signals.
- The converted video signals are output only from the MONITOR VIDEO OUT jacks. They are not output from VIDEO OUT jacks, S VIDEO OUT jacks or the ZONE 2 VIDEO OUT jack.
- When you play a VCR with an image improvement circuit, such as TBC, the images may be distorted or may not be output. In this case, set the image improvement circuit function to off.
- The resolution of the signals output to the COMPONENT VIDEO MONITOR OUT jacks is converted up to 1080i. The resolution of the signals output to the HDMI OUT jack is converted up to 1080p.
- COMPONENT VIDEO MONITOR OUT jacks have restrictions on resolution when the resolution of video signals protected by copyright technology is converted. Resolution of up to 480p can be output to the COMPONENT VIDEO MONITOR OUT jacks. The HDMI OUT jack has no restriction on resolution.
- Video signals for which the resolution has been converted cannot be output from either the COMPONENT VIDEO MONITOR OUT jacks or the HDMI OUT jack. The video signals are output from the HDMI OUT jack when both are connected.
- Set “Resolution” to “AUTO” or “480i/576i” in the Video settings menu to output the video signals from the MONITOR VIDEO OUT, MONITOR S VIDEO OUT, COMPONENT VIDEO MONITOR OUT jack when both are connected.

## To display Closed Caption

Set “Resolution” to “DIRECT” in the Video settings menu when receiving a signal that supports Closed Captions.

Use the same kind of cords for the input/output signals.

## To connect a recording component

When recording, connect the recording component to the VIDEO OUT jacks or S VIDEO OUT jacks of the receiver. Connect cords for input and output signals to the same type of jack, as VIDEO OUT jacks and S VIDEO OUT jacks do not have an up-conversion function.

### Note

Signals output from the MONITOR VIDEO OUT jacks may not be recorded properly.

## In the video input/output conversion table classified by the menu settings

For details on “Resolution” menu setting, see “Settings for the video (Video settings menu)” (page 60) and on operating, see “Converting analog video input signals” (page 94).

“Resolution” menu setting	Output from	HDMI OUT jack	COMPONENT VIDEO MONITOR OUT jacks	MONITOR S VIDEO OUT jack	MONITOR VIDEO OUT jack
	Input signals				
DIRECT	Component video	X	△	X	X
	S video	X	X	△	X
	Video	X	X	X	△
AUTO (initial setting)	Component video	○ <sup>a)</sup>	○ <sup>b)</sup>	○ <sup>b)</sup>	○ <sup>b)</sup>
	S video		○ <sup>b)</sup>	○ <sup>b)</sup>	○ <sup>b)</sup>
	Video		○ <sup>b)</sup>	○ <sup>b)</sup>	○ <sup>b)</sup>
480i/576i	Component video	○ <sup>c)</sup>	○	○	○
	S video	○ <sup>c)</sup>	○	○	○
	Video	○ <sup>c)</sup>	○	○	○
480p/576p	Component video	○	○	X	X
	S video	○	○	△	X
	Video	○	○	X	△
720p, 1080i	Component video	○	○ <sup>d)</sup>	X	X
	S video	○	○ <sup>d)</sup>	△	X
	Video	○	○ <sup>d)</sup>	X	△
1080p	Component video	○	△	X	X
	S video	○	X	△	X
	Video	○	X	X	△

○ : Video signals are converted and output through the video converter.

△ : The same type of signal as that of the input signal is output. Video signals are not converted.

X : Video signals are not output.

a)The resolution is set automatically, depending on the connected monitor.

b)When the TV is connected to jacks other than the HDMI jacks, 480i/576i signals are output when “Resolution” is set to “AUTO.”

c)480p/576p signals are output even if 480i/576i is set.

d)Video signals without copyright protection are output based on the settings menu. Video signals with copyright protection are output as 480p.

### Notes

- Video signals are not output from the COMPONENT VIDEO MONITOR OUT, MONITOR S VIDEO OUT or MONITOR VIDEO OUT jacks when the monitor, etc., is connected to the HDMI OUT jack.
- If you select a resolution that the connected TV does not support in the “Resolution” menu, the images from the TV cannot be output correctly.
- Converted HDMI image output signals do not support “x.v.Color.”
- Converted HDMI image output signals do not support DeepColor.

# 5: Connecting the antennas (aerials)

Connect the supplied AM loop antenna (aerial) and FM wire antenna (aerial).

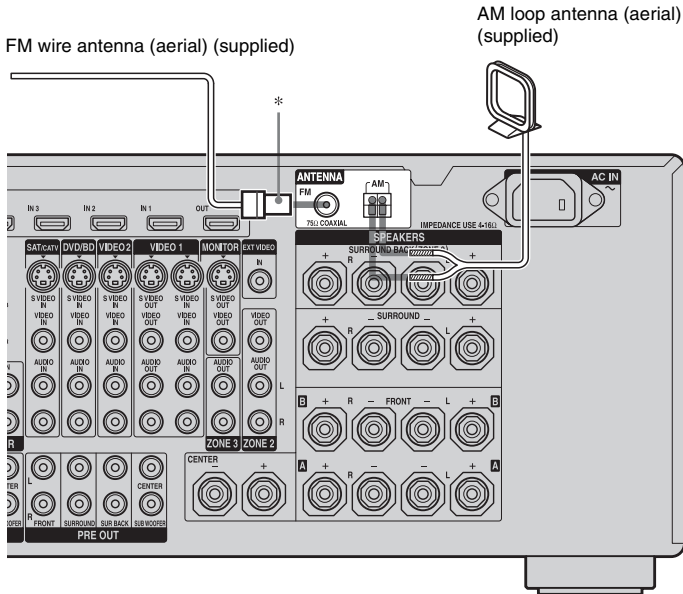

\* The shape of the connector varies depending on the area.

## Notes

- To prevent noise pickup, keep the AM loop antenna (aerial) away from the receiver and other components.
- Be sure to fully extend the FM wire antenna (aerial).
- After connecting the FM wire antenna (aerial), keep it as horizontal as possible.
- Before connecting cords, make sure to disconnect the AC power cord (mains lead).

## 6: Preparing the receiver and the remote

### Connecting the AC power cord (mains lead)

Connect the supplied AC power cord (mains lead) to the AC IN terminal on the receiver, then connect the AC power cord (mains lead) to a wall outlet.

#### Notes

- Before connecting the AC power cord (mains lead), make sure that metallic wires of the speaker cords are not touching each other between the SPEAKERS terminals.
- Connect the AC power cord (mains lead) firmly.

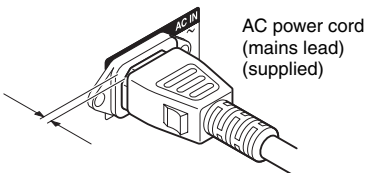
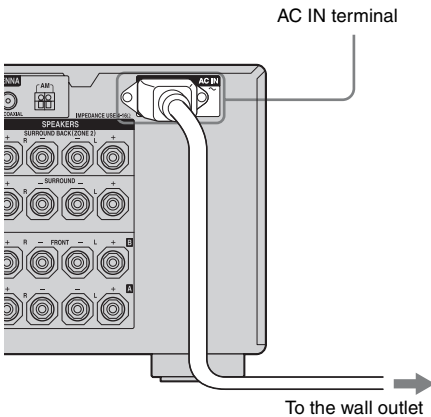

A several space is left between the plug and the rear panel even when the power cord (mains lead) is inserted firmly. The cord is supposed be connected this way. This is not malfunction.

### Performing initial setup operations

Before using the receiver for the first time, initialize the receiver by performing the following procedure. This procedure can also be used to return settings you have made to their factory defaults.

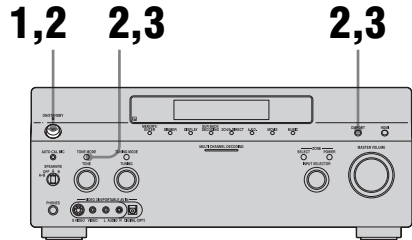

- 1** Press **POWER** to turn off the receiver.
- 2** Hold down **POWER** while pressing **TONE MODE** and **DMPORT** to turn on the receiver.
- 3** Release the **TONE MODE** and **DMPORT** after a few seconds.

After “MEMORY CLEARING...” appears on the display for a while, “MEMORY CLEARED!” appears. All the settings you have changed or adjusted are reset to the initial settings.

## Inserting batteries into the remote

Insert two R6 (size-AA) batteries in the RM-AAL008 remote commander.

Insert two R6 (size-AA) batteries in the RM-AAU016 remote control.

Observe the correct polarity when installing batteries.

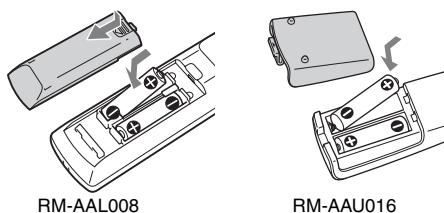

RM-AAL008

RM-AAU016

### Notes

- Do not leave the remote in an extremely hot or humid place.
- Do not use a new battery with old ones.
- Do not mix manganese batteries and other kinds of batteries.
- Do not expose the remote sensor to direct sunlight or lighting apparatuses. Doing so may cause a malfunction.
- If you do not intend to use the remote for an extended period of time, remove the batteries to avoid possible damage from battery leakage and corrosion.
- When you replace the batteries, the programmed remote codes may be cleared. If this happens, program the remote codes again (page 127).

### Tip

When the remote no longer operates the receiver, replace all the batteries with new ones.

## About the command mode

The receiver and the remote use the same command mode.

If the command modes of the receiver and the remote are different, you cannot use the remote to operate the receiver.

If the command modes of both the receiver and the remote are those of the initial setting (AV SYSTEM 2), it is not necessary to reset them.

You can switch the command mode (AV SYSTEM 1 or AV SYSTEM 2) of the receiver and the remote. If both the receiver and the other Sony component respond to the same remote command, switch the command mode of either the component or the receiver to another command mode so that the component does not respond to the same remote command as the receiver.

## To switch the command mode of the receiver

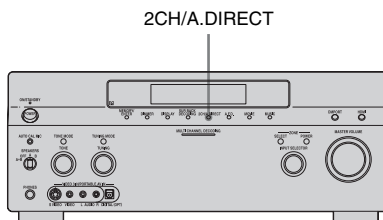

## Turn on the receiver while pressing 2CH/A.DIRECT.

When the command mode is set to “AV2,” “COMMAND MODE [AV2]” appears on the display.

When the command mode is set to “AV1,” “COMMAND MODE [AV1]” appears on the display.

## To switch the command mode of the RM-AAL008 remote

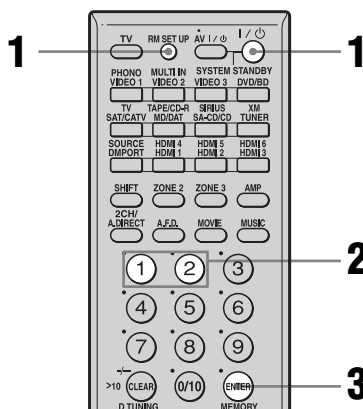





- 1 Press I/⏻ while pressing RM SET UP. The RM SET UP button flashes.
- 2 Press 1 or 2 while the RM SET UP button is flashing. When you press 1, the command mode is set to AV SYSTEM 1. When you press 2, the command mode is set to AV SYSTEM 2.
- 3 Press ENTER when the RM SET UP button lights up. The RM SET UP button flashes twice, then the command mode setting process is completed.

### Tip

When you press RM SET UP, use a thin wire, such as a paper clip.

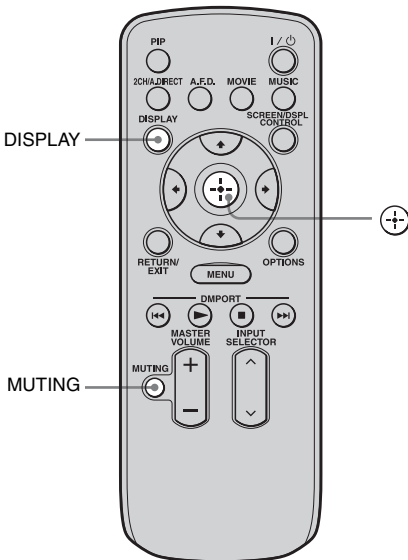
### To switch the command mode of the RM-AAU016 remote



Press and hold DISPLAY, then press MUTING and  at the same time.

## 7: Operating the receiver using the GUI (Graphical User Interface)

By using the GUI menu, you can make various settings and adjustments.

### Displaying the GUI menu on the TV screen

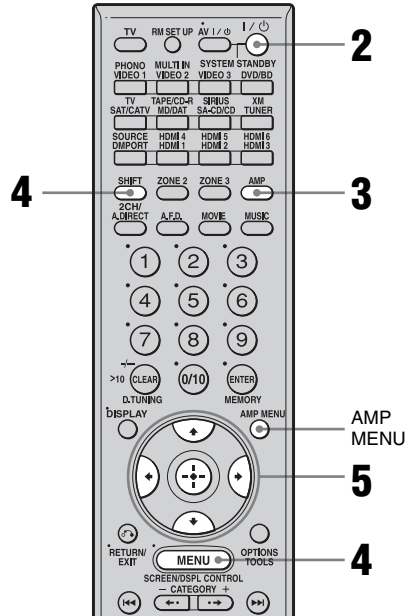

- 1 Connect a TV monitor to this receiver. Refer to “3: Connecting the monitor” (page 20).
- 2 Turn on the receiver and the TV.
- 3 Press AMP to enable receiver operation.

## 4 Press SHIFT, then press MENU.

The menu list of this receiver appears on the TV screen. Press AMP MENU if the menu list does not appear on the TV screen.

## 5 Press $\uparrow/\downarrow$ repeatedly to select a menu you want, then press $\odot$ or $\rightarrow$ .



### Overview of the menus

The following menu items are available in each settings menu.

#### Input

Selects the input to the receiver.

For details on each input, see “Selecting a component” (page 53).

#### Music

You can listen to the music from an audio component connected the DIGITAL MEDIA PORT adapter.

For details on Music function, see “Using the DIGITAL MEDIA PORT adapter” (page 94).

#### FM/AM/XM/SIRIUS

You can listen to the radio using the receiver.

For details on Tuner operation, see “Tuner Operations” (page 82).

### Settings

You can use Settings menu to set and adjust this receiver.

#### Auto Calibration

You can use the Auto Calibration settings menu to adjust the speakers automatically. For details, see “9: Calibrating the appropriate speaker settings automatically (Auto Calibration)” (page 46).

#### Speaker

You can use the Speaker settings menu to adjust the speakers manually for the current position, and to set the speaker impedance. For details, see “Setting the speaker impedances” (page 44) and “Adjusting the speaker settings manually” (page 74).

#### Surround

You can use the Surround settings menu to select the sound field you want for your listening pleasure. For details on adjusting the parameters, see “Enjoying a pre-programmed sound field” (page 62).

#### EQ

You can use the EQ settings menu to adjust the equalizer. For details, see “Adjusting the equalizer” (page 80).

#### Multi Zone

You can use the Multi Zone settings menu to operate components in the multi zone. For details on adjusting the parameters, see “Listening to the sound in another zone (ZONE 2/ZONE 3 operations)” (page 108).

#### Audio

For details on adjusting the audio using the Audio settings menu, see “Settings for the audio (Audio settings menu)” (page 59).

#### Video

For details on adjusting the video using the Video settings menu, see “Settings for the video (Video settings menu)” (page 60).

## HDMI

You can use the HDMI settings menu to operate components connected to the HDMI jacks. For details on adjusting the relevant parameters, see “Settings for HDMI (HDMI menu)” (page 60).

## System

For details on adjusting the system using the System settings menu, see “Settings for the system (System settings menu)” (page 61).

## Navigating through menus

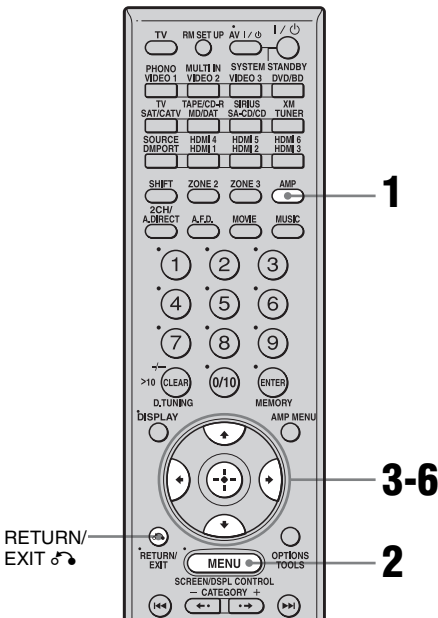

### 1 Make sure that the AMP button is lit.

If it is not lit, or “GUI MODE” is not displayed in the display window of the receiver, follow the steps given in “Displaying the GUI menu on the TV screen” (page 41).

### 2 Press MENU repeatedly to display the GUI menu on the TV screen.

### 3 Press $\uparrow/\downarrow$ repeatedly to select a menu you want.



### 4 Press $\oplus$ or $\rightarrow$ to enter the menu.

The menu item list appears on the TV screen.



### 5 Press $\uparrow/\downarrow$ repeatedly to select the menu item you want to adjust.



### 6 Press $\oplus$ or $\rightarrow$ to enter the menu item.

### 7 Repeat steps 3 to 6 to select the parameter you want.

continued

## To return to the previous screen

Press RETURN/EXIT ↵.

## To exit the menu

Press MENU.

# 8: Setting the speakers

## Setting the speaker impedances

Set the appropriate speaker impedance for the speakers you are using.

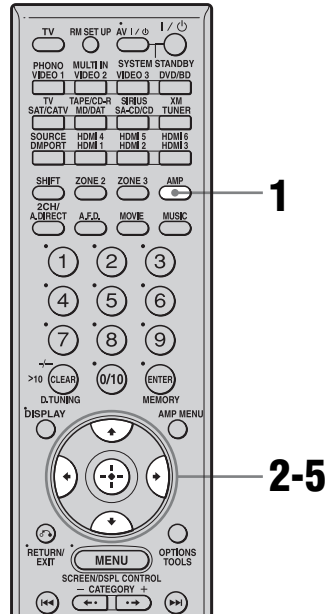

### 1 Make sure that the AMP button is lit.

If it is not lit, or “GUI MODE” is not displayed in the display window of the receiver, follow the steps given in “7: Operating the receiver using the GUI (Graphical User Interface)” (page 41).

### 2 Press $\uparrow/\downarrow$ repeatedly to select “Settings,” then press $\oplus$ or $\rightarrow$ .

The Settings menu list appears on the TV screen.

### 3 Press $\uparrow/\downarrow$ repeatedly to select “Speaker,” then press $\oplus$ or $\rightarrow$ .

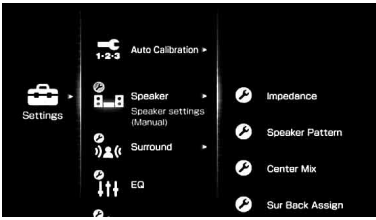

- When you connect speakers with impedance of 16 ohms or higher in both “A” and “B” configuration:  
Set “Impedance” to “8  $\Omega$ ” in the Speaker settings menu.
- For other types of speakers in other configurations:  
Set “Impedance” to “4  $\Omega$ ” in the Speaker settings menu.

#### 4 Press $\uparrow/\downarrow$ repeatedly to select “Impedance,” then press $\oplus$ .

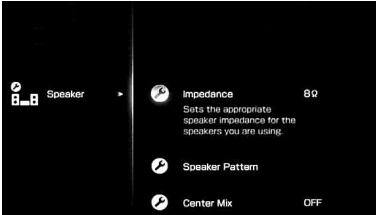

#### 5 Press $\uparrow/\downarrow$ repeatedly to select “4 $\Omega$ ” or “8 $\Omega$ ” depending on the speakers you are using, then press $\oplus$ .

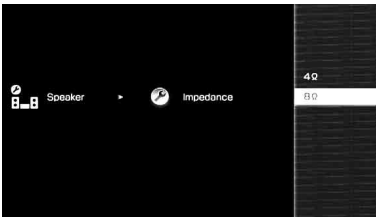

#### Notes

- If you are not sure of the impedances of the speakers, refer to the operating instructions supplied with your speakers. (This information is often on the back of the speaker.)
- When you connect all speakers with a normal impedance of 8 ohms or higher, set “Impedance” to “8  $\Omega$ .” When connecting other types of speakers, set it to “4  $\Omega$ .”
- When you connect front speakers to both the SPEAKERS A and B terminals, connect the speakers with a normal impedance of 8 ohms or higher.

## Selecting the front speakers

You can select the front speakers you want to drive.

SPEAKERS switch

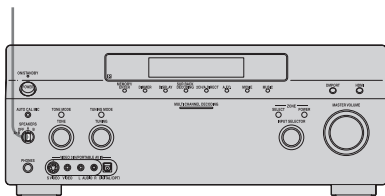

**Set the SPEAKERS switch to select the front speaker system you want to drive.**

### Note

This setting is not available when headphones are connected.

Set to	To select
A	The speakers connected to the FRONT SPEAKERS A terminals.
B	The speakers connected to the FRONT SPEAKERS B terminals.
A+B	The speakers connected to both the FRONT SPEAKERS A and B terminals (parallel connection).
OFF	No audio signals are output from any speaker terminals, or the PRE OUT jacks.

## 9: Calibrating the appropriate speaker settings automatically (Auto Calibration)

The DCAC (Digital Cinema Auto Calibration) function allows you to perform automatic calibration, such as checking the connection between each speaker and the receiver, adjusting the speaker level, and measuring the distance of each speaker from your seating position automatically. Refer also to “Quick Setup Guide” supplied with the receiver.

### Before you perform the auto calibration

Before you perform the auto calibration, set up and connect the speakers (page 16-19).

- The AUTO CAL MIC jack is used for the supplied optimizer microphone only. Do not connect other microphones. Doing so may damage the receiver and the microphone.
- During the measurement, the sound that comes out of the speakers is very loud. The volume of the sound cannot be adjusted. Pay attention to the presence of children or to the effect on your neighborhood.
- Perform the measurement in a quiet environment to avoid the effect of noise and get a more accurate measurement.
- If there are any obstacles in the path between the optimizer microphone and the speakers, the calibration cannot be performed correctly. Remove any obstacle from the measurement area to avoid measurement error.
- When you use a bi-amplifier connection, set “Sur Back Assign” to “BI-AMP” in the Speaker settings menu before you perform auto calibration.

## Notes

- The auto calibration function does not work if headphones are connected.
- Cancel MUTING if it is set to on.

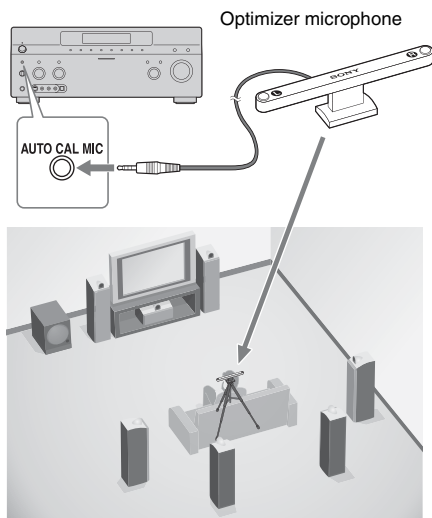

**1** Connect the supplied optimizer microphone to the **AUTO CAL MIC** jack.

**2** Set up the optimizer microphone.

Place the optimizer microphone at your seating position. Use a stool or tripod so that the optimizer microphone remains at the same height as your ears. Orient the L end of the optimizer microphone toward the front left speaker and the R end of the optimizer microphone toward the front right speaker.

### Note

When you position the optimizer microphone at the center of the two speakers, if the angle between the two speakers is too narrow, the optimizer microphone cannot measure the left and right speakers properly.

## On setting up the active sub woofer

- When a sub woofer is connected, turn on the sub woofer and turn up the volume beforehand. Turn the **MASTER VOLUME** knob to just before the mid-point.
- If you connect a sub woofer with the crossover frequency function, set the value to maximum.
- If you connect a sub woofer with an auto standby function, set it to off (deactivated).

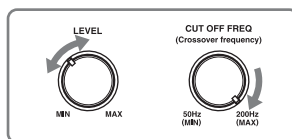

### Note

Depending on the characteristics of the sub woofer you are using, the setup distance value may be further away from the actual position.

## Using the receiver as a pre-amplifier

You can use the auto calibration function when you use the receiver as a pre-amplifier.

In this case, the distance value shown on the display may differ from the actual distance value. However, there will be no problems even if you continue to use the receiver with that value.

## Performing auto calibration

The auto calibration function allows you to measure the following:

- Speaker connections<sup>a)</sup>
- Polarity of speakers
- Speaker distance<sup>b)</sup>
- Speaker angle<sup>b)</sup>
- Speaker size<sup>b)</sup>
- Speaker level
- Frequency characteristics<sup>c)</sup>

- a) This receiver corrects signals by analog downmix processing only for the center speaker and sub woofer when the multi-channel input is selected. The correction is invalid for other speakers.
- b) The measurement result is not utilized when the multi-channel input is selected.
- c) • Signals with a sampling frequency of more than 96 kHz are always played back at either 44.1 kHz or 48 kHz.  
• The measurement result is not utilized in the following cases.
  - The multi-channel input is selected.
  - “2ch Analog Direct” is being used.
  - Dolby TrueHD signals with a sampling frequency of more than 96 kHz are being received.

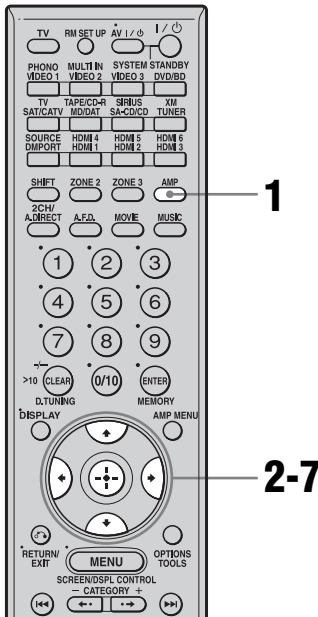

# 1 Make sure that the AMP button is lit.

If it is not lit, or “GUI MODE” is not displayed in the display window of the receiver, follow the steps given in “7: Operating the receiver using the GUI (Graphical User Interface)” (page 41).

# 2 Press **▲/▼** repeatedly to select “Settings,” then press **⊕** or **▶**.

The Settings menu list appears on the TV screen.

# 3 Press **▲/▼** repeatedly to select “Auto Calibration,” then press **⊕** or **▶**.

# 4 Press **▲/▼** repeatedly to select “Quick Setup,” then press **⊕**.

# 5 Press **▲/▼** repeatedly and **⊕** to un-check the items you do not want to measure.

- Speaker Distance
- Speaker Level
- Frequency Characteristic

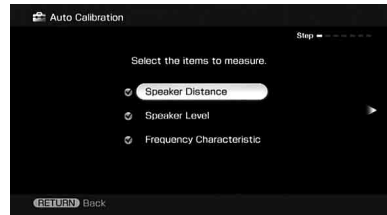

# 6 Press **▶**.

# 7 Press **⊕** to select “Start.”

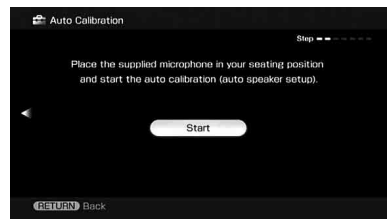

# 8 The measurement starts in five seconds.





## 9 Measurement starts.

The measurement process will take approximately 30 seconds with a test tone. Wait until the measurement process completes.



### Note

You cannot measure the speaker height of the surround speakers and the surround back speakers. Set the position of the surround speakers from “Position” in the Speaker settings menu.

### Tips

- Operations other than turning the receiver on or off are deactivated during the measurement.
- In the following situations, the measurements have not been performed correctly or auto calibration cannot be performed.
  - when connecting special speakers, such as dipole speakers.
  - when using the zone 2/zone 3 function in zone 2/zone 3.

## To cancel the measurement

The measurement is cancelled when you change the volume, switch functions, change the setting of the SPEAKERS switch, or connect headphones.

## Confirming/saving the measurement results

### 1 Confirm the measurement result.

When the measurement ends, a beep sounds and the measurement result appears on the TV screen.

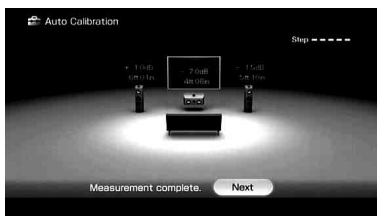

### Note

When the speaker(s) is (are) out of the phase, “Out Phase” is displayed on the TV screen. The “+” and “-” terminals of the speaker may be connected the other way around. However, depending on the speakers, “Out Phase” appears on the TV screen even though the speakers are connected properly. This is because of the speakers’ specifications. In this case, you can continue to use the receiver.

### Tip

The displayed unit of distance for models for US and Canada is feet. The unit of distance for models for countries/areas other than US and Canada is meters. You can change the unit of distance use in “Distance Unit” in the Speaker settings menu.

### 2 Press $\oplus$ to select “Next.”

When “Save auto calibration (auto speaker setup) results?” appears on the TV screen, you can select whether to confirm the warning (“Yes”) or not (“No”).

Follow the instructions of the TV screen when you select “Yes.”

For details on warning and error codes, see “Message list after auto calibration measurement” (page 51).

### Tip

Press **+** on the remote when “Please Press ENTER.” appears on the TV screen.

## 3 Press **←/→** repeatedly to select “Yes,” then press **+**.



## 4 Press **↑/↓** repeatedly to select the auto calibration type, then press **→**.

The measurement results are saved.

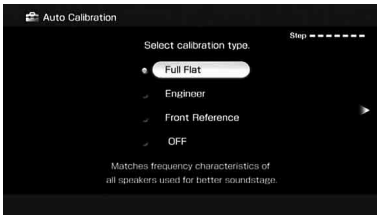

Parameter	Explanation
Full Flat	Makes the measurement of frequency from each speaker flat.
Engineer	Sets the frequency to one that matches that of the Sony listening room standard.
Front Reference	Adjusts the characteristics of all the speakers to match the characteristics of the front speaker.

Parameter	Explanation
OFF	Sets the auto calibration EQ to off.

## 5 Press **+**.

The exit screen appears.



### Notes

- After reflecting the results of a compensation for a frequency characteristic, signals with a sampling frequency of more than 96 kHz are always played back at either 44.1 kHz or 48 kHz.
- The frequency response measurement result is not utilized in the following cases.
  - The multi-channel input is selected.
  - “2ch Analog Direct” is being used.
  - Dolby TrueHD signals with a sampling frequency of more than 96 kHz are being received.

### Tip

The size of a speaker (LARGE/SMALL) is determined by the low characteristics. The measurement results may vary, depending on the position of the optimizer microphone and speakers, and the shape of the room. It is recommended that you follow the measurement results. However, you can change those settings in the Speaker settings menu. Save the measurement results first, then try to change the settings if you want.

## Message list after auto calibration measurement

Display	Explanation
Code 30	Headphones are connected. Remove the headphones and perform the auto calibration again.
Code 31	SPEAKERS (OFF/A/B/A+B) is set to OFF. Set it to others and re-perform the measurement.
Code 32	None of the speakers were detected. Make sure that the optimizer microphone is connected properly and reperform the measurement. If the optimizer microphone is connected properly but the error code appears, the optimizer microphone cable may be damaged or improperly connected.
Code 33	<ul style="list-style-type: none"> <li>• None of the front speakers are connected or only one front speaker is connected.</li> <li>• The optimizer microphone is not connected.</li> <li>• Either the left or right surround speakers is not connected.</li> <li>• Surround back speakers are connected even though surround speakers are not connected. Connect the surround speaker(s) to the SURROUND terminals.</li> <li>• The surround back speaker is connected only to the SURROUND BACK SPEAKERS R terminals. When you connect only one surround back speaker, connect it to the SURROUND BACK SPEAKERS L terminals.</li> </ul>
Code 34	Speakers are not placed in the proper position. Speakers or an optimizer microphone on the right or left may be placed wrongly. See “1: Installing speakers” (page 16) and check the speaker position.
Warning 40	The measurement has completed. However, the noise level is high. You may be able to perform the measurement properly if you try it again, even though the measurement cannot be performed in all environments. Try to perform the measurement in a quiet environment.
Warning 41	The sound input from the optimizer microphone is outside the acceptable range. It is louder than the loudest sound that can be measured. Try to perform the measurement when the environment is quiet enough to allow proper measurement.
Warning 42	The volume of the receiver is out of the acceptable range. Try to perform the measurement when the environment is quiet enough to allow proper measurement.
Warning 43	The distance and position of a sub woofer cannot be detected. Or the angle of the speaker position cannot be detected. This may be caused by noise. Try to perform the measurement in a quiet environment.
Warning 44	Measurement has been completed. However the speakers are not placed in the proper position with respect to each other. See “1: Installing speakers” (page 16) and check the relative positions of the speakers.
NO WARNING	There is no warning information.
-----	No speakers are connected.

### •Code 31

- 1 Press  $\oplus$ , then follow the instructions from step 1 of “Performing auto calibration.”

### •Code 32, 33, 34

- 1 When you press  $\oplus$ , “Retry?” appears.
- 2 Press  $\leftarrow/\rightarrow$  to select “Yes,” then press  $\oplus$ .
- 3 Follow the instructions from step 2 of “Performing auto calibration.”

### When you select “WRN CHECK”

If a warning on the measurement result is present, detailed information is displayed.

Press  $\oplus$  to return to step 1 of “Confirming/saving the measurement results” (page 49).

## Tip

Depending on the position of the sub woofer, the measurement results for polarity may vary. However, there will be no problems even if you continue to use the receiver with that value.

## To set auto calibration items more precisely (Enhanced Setup)

On the Auto Calibration menu, select “Enhanced Setup,” then press  $\oplus$ .

- Seating Position  
You can register three patterns as position 1, 2, and 3, depending on the seating position, listening environment, and measurement conditions.
- Calibration Type  
For details, see the table on page 50.

## Optional menu parameters for Enhanced Setup settings

- EQ Curve  
Activates/deactivates the EQ curve measurement.
- Name Input  
You can rename the position number; for details, refer to “Naming inputs” (page 98).

## Selecting a component

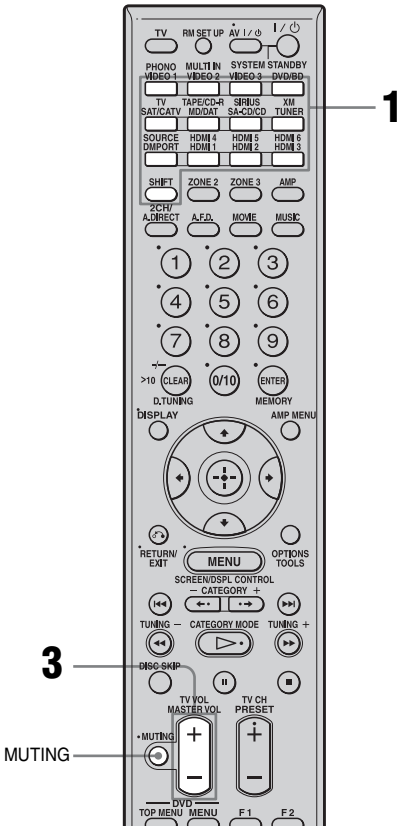

**1** Press one of the input buttons. When you want to select a component connected to the PHONO, the MULTI CHANNEL INPUT, the TV, the TAPE/CD-R, the satellite radio or the HDMI 4, 5, 6 jack, press SHIFT and then press PHONO, MULTI IN, TV, TAPE/CD-R, SIRIUS, XM or HDMI 4, 5, 6.

You can also use INPUT SELECTOR on the receiver or the RM-AAU016 remote.

Selected input	Components that can be played back
VIDEO 1, 2	VCR, etc., connected to the VIDEO 1 or VIDEO 2 jack.
VIDEO 3	Video camera and TV game, etc., connected to the VIDEO 3 jack.
DVD/BD	DVD player, Blu-ray Disc Player, etc., connected to the DVD/BD jack.
SAT/CATV	Satellite tuner, etc., connected to the SAT/CATV jack.
MD/DAT	MD or DAT deck, etc., connected to the MD/DAT jack.
SA-CD/CD	Super Audio CD or CD player, etc., connected to the SA-CD/CD jack.
TUNER	Built-in radio tuner.
DMPORT	Portable audio, etc., connected to the DIGITAL MEDIA PORT adapter connected to the receiver.
HDMI 1, 2, 3, 4, 5, 6	HDMI components connected to the HDMI 1, HDMI 2, HDMI 3, HDMI 4, HDMI 5, or HDMI 6 jack.
PHONO	Turntable, etc., connected to the PHONO jack.
MULTI IN	Component connected to the MULTI CHANNEL INPUT jack.
TV	TV connected to the TV jack.
TAPE/CD-R	Tape deck, etc., connected to the TAPE/CD-R jack.
SIRIUS	SIRIUS Satellite Radio connected to the SIRIUS jack.
XM	XM Radio connected to the XM jack.

**2** Turn on the component and start playback.

### **3 Press MASTER VOL +/- to adjust the volume.**

You can also use MASTER VOLUME on the receiver.

#### **Tips**

- You can adjust the volume differently depending on the speed with which you turn the MASTER VOLUME knob.  
To turn the volume up or down quickly: turn the knob quickly.  
To make fine adjustment: turn the knob slowly.
- You can adjust the volume differently depending on the length of time you press and hold the MASTER VOL +/- button on the remote.  
To turn the volume up or down quickly: press and hold the button.  
To make a fine adjustment: press the button and release it immediately.

#### **To activate the muting function**

Press MUTING on the remote. To cancel, press MUTING on the remote again or turn MASTER VOLUME clockwise to raise the volume. Even if you turn off the receiver, the muting function works when you turn the receiver on again.

#### **To avoid damaging your speakers**

Before you turn off the receiver, be sure to turn down the volume level.

# Listening to a Super Audio CD/CD

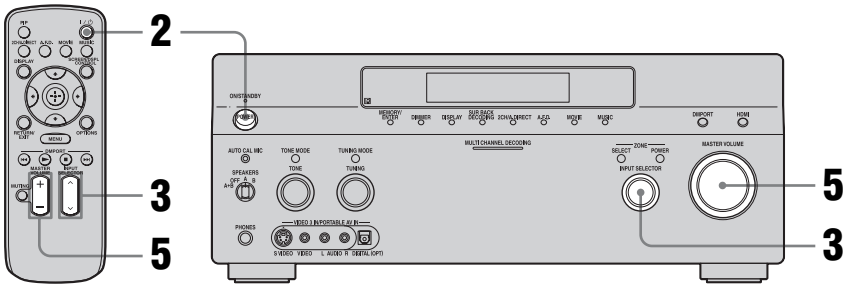

- The operation is described for a Sony Super Audio CD player.
- Refer to the operating instructions supplied with the Super Audio CD player or CD player.



You can select the sound field to suit the music. Refer to page 67 for details.

Recommended sound fields:

Classical: D.Concert Hall

Jazz: Jazz Club

Live concert: Live Concert,

Stadium

- 1** Turn on the Super Audio CD player or CD player, then place the disc in the tray.
- 2** Turn on the receiver.
- 3** Press INPUT SELECTOR to select “SA-CD/CD.”

You can also use INPUT SELECTOR on this receiver to select “SA-CD/CD.”

An example of the display



- 4** Play back the disc.
- 5** Adjust to a suitable volume.
- 6** After you have finished listening to a Super Audio CD or CD, eject the disc and turn off the receiver and the Super Audio CD player or CD player.

# Watching a DVD/Blu-ray Disc

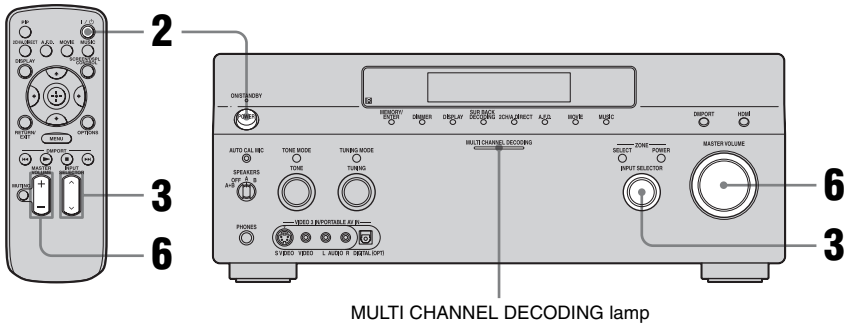

• Refer to the operating instructions supplied with the TV and DVD player, Blu-ray Disc Player.



Select the sound format of the disc to be played, if necessary.



You can select the sound field to suit the movie or the music. Refer to page 67 for details.

Recommended sound fields:

Movie: Cinema Studio EX

Live image: Live Concert

Sport: Sports



Check the following if you cannot listen to the multi-channel sound.

- Be sure the sound source corresponds to the multi-channel format (the MULTI CHANNEL DECODING lamp on the front panel lights up during playback).
- Be sure this receiver is connected to the DVD player, Blu-ray Disc Player via a digital connection.
- Be sure the digital audio output of the DVD player, Blu-ray Disc Player is set up properly.

- 1 Turn on the TV and DVD player or Blu-ray Disc Player.**
- 2 Turn on the receiver.**
- 3 Press INPUT SELECTOR to select “DVD/BD.”**

You can also use INPUT SELECTOR on this receiver to select “DVD/BD.”

An example of the display

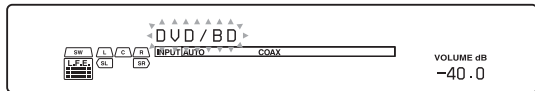

- 4 Switch the input of the TV so that an image of the DVD, Blu-ray Disc is displayed.**
- 5 Play back the disc.**
- 6 Adjust to a suitable volume.**
- 7 After you have finished watching a DVD/Blu-ray Disc, eject the disc and turn off the receiver, the TV, and the DVD player or Blu-ray Disc Player.**



# Enjoying video games

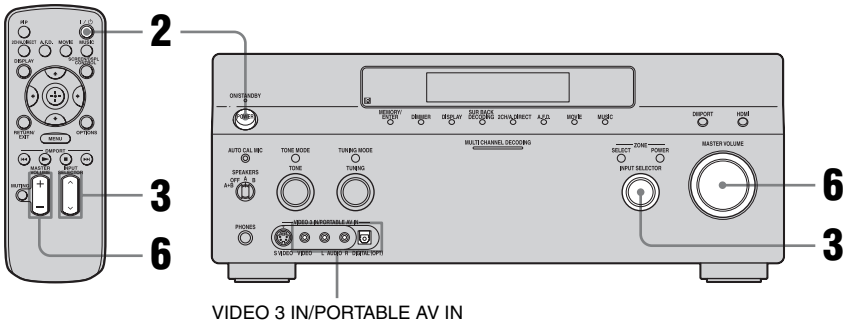

• Refer to the operating instructions supplied with the TV and video game.

- 1** Turn on the TV and video game.
- 2** Turn on the receiver.
- 3** Press **INPUT SELECTOR** to select “**VIDEO 3\***.”

You can also use **INPUT SELECTOR** on this receiver to select “**VIDEO 3\***.”

\* When you connect a TV game to the **VIDEO 3 IN/PORTABLE AV IN** jack on the front panel.

An example of the display

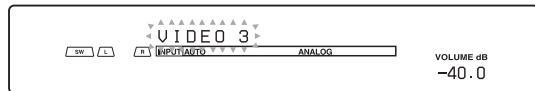

- 4** Switch the input of the TV so that an image of the video game is displayed.
- 5** Place the disc in the tray and play it back on the video game.
- 6** Adjust to a suitable volume.
- 7** After you have finished playing a game, eject the disc and turn off the receiver, the TV, and the video game.

# Watching video

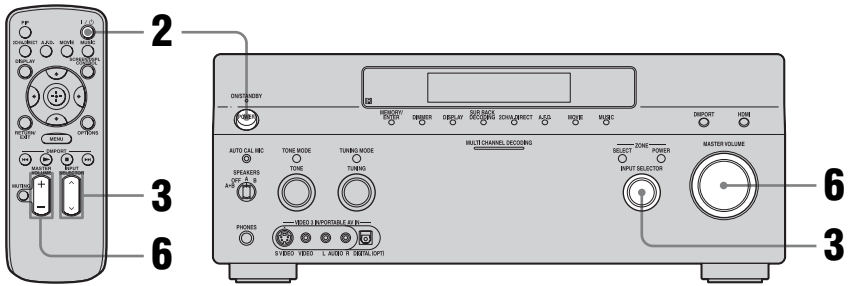

• Refer to the operating instructions supplied with the TV and VCR.

- 1** Turn on the VCR.
- 2** Turn on the receiver.
- 3** Press **INPUT SELECTOR** to select “VIDEO 1\*.”

You can also use **INPUT SELECTOR** on this receiver to select “VIDEO 1\*.”

\* When you connect VCR to the VIDEO 1 jack.

An example of the display

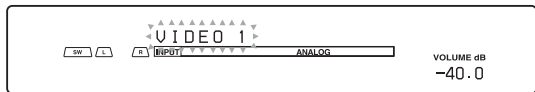

- 4** Switch the input of the TV so that an image of the VCR is displayed.
- 5** Play back the tape on the VCR.
- 6** Adjust to a suitable volume.
- 7** After you have finished a watching video, eject the tape and turn off the receiver, the TV, and the VCR.

# Settings for the audio

## (Audio settings menu)

You can use the Audio settings menu to make settings for the audio to suit your preference. Select “Audio” in the Settings menu. For details on adjusting the parameters, see “7: Operating the receiver using the GUI (Graphical User Interface)” (page 41).

### Audio settings menu parameters

#### ■ A/V Sync (Synchronizes audio and video output)

Lets you delay the output of audio to minimize the time gap between audio output and visual display. You can adjust the delay from 0 ms to 300 ms in 10 ms steps.

#### Notes

- This function is useful when you use a large LCD or plasma monitor or a projector.
- This function does not work in the following cases.
  - The multi-channel input is selected.
  - “2ch Analog Direct” is being used.

#### ■ Dual Mono (Digital broadcast language selection)

Lets you select the language you want to listen to during a digital broadcast. This feature only functions for Dolby Digital sources.

- MAIN/SUB  
Sound of the main language will be output through the front left speaker, and sound of the sub language will be output through the front right speaker simultaneously.
- MAIN  
Sound of the main language will be output.
- SUB  
Sound of the sub language will be output.

- MAIN+SUB  
Mixed sound of both the main and sub languages will be output.

#### ■ Decode Priority (Digital audio input decoding priority)

Lets you specify the input mode for the digital signal input to the DIGITAL IN jacks or HDMI IN jacks.

- PCM  
When signals from the DIGITAL IN jack are selected, PCM signals are given priority (to prevent interruption when playback starts). However, when other signals are input, there may be no sound, depending on the format. In this case, set this item to “AUTO.”  
When signals from the HDMI IN jack are selected, only PCM signals are output from the connected player. When signals in any other format are received, set this item to “AUTO.”
- AUTO  
Automatically switches the input mode between Dolby Digital, DTS, DSD or PCM.

#### Note

When set to “AUTO” and the sound from the digital audio jacks (for a CD, etc.) is interrupted when playback starts, set to “PCM.”

# Settings for the video

## (Video settings menu)

You can use the Video settings menu to make settings for video. Select “Video” in the Settings menu. For details on adjusting the parameters, see “7: Operating the receiver using the GUI (Graphical User Interface)” (page 41).

### Video settings menu parameters

#### ■ Resolution (Converting video signals)

Lets you convert the resolution of analog video input signals.

- DIRECT
- AUTO
- 480i/576i
- 480p/576p
- 720p
- 1080i
- 1080p

For details on operating, see “In the video input/output conversion table classified by the menu settings” (page 37).

# Settings for HDMI

## (HDMI menu)

You can use the HDMI menu to make the required settings for components connected to the HDMI jack. Select “HDMI” in the Settings menu. For details on adjusting the parameters, see “7: Operating the receiver using the GUI (Graphical User Interface)” (page 41).

### HDMI menu parameters

#### ■ HDMI Control

Lets you turn the components connected to the HDMI jack using an HDMI cable on or off.

- ON
- OFF

##### **Note**

When you set “HDMI Control” to “ON,” “HDMI Audio” may be changed automatically.

#### ■ HDMI Audio (Setting HDMI audio input)

Lets you set the HDMI audio signals output from the playback component connected to the receiver via an HDMI connection.

- TV+AMP

The sound is output from TV’s speaker and the speakers connected to the receiver.

##### **Notes**

- The sound quality of the playback component depends on the TV’s sound quality, such as the number of channels, and the sampling frequency, etc. When the TV has stereo speakers, the sound output from the receiver is also stereo as that of the TV, even if you play multi-channel source.
- When you connect the receiver to a video component (projector, etc.), sound may not be output from the receiver. In this case, select “AMP.”
- When you select the input that you have assigned the HDMI input, sound does not output from the TV.
- AMP  
The HDMI audio signals from the playback component is only output to speakers

connected to the receiver. The multi-channel sound can be played back as it is.

#### Note

Audio signals are not output from the TV's speakers when HDMI Audio is set to "AMP."

### ■ HDMI SW Level

Lets you set the level of the sub woofer to 0 dB or +10 dB when PCM signals are input via an HDMI connection. You can set the level for each HDMI input independently.

- 0 dB
- AUTO  
Automatically sets the level to 0 dB or +10 dB depending on the frequency.
- +10 dB

## Settings for the system (System settings menu)

You can use the System settings menu to customize the settings of the receiver. Select "System" in the Settings menus. For details on adjusting the parameters, see "7: Operating the receiver using the GUI (Graphical User Interface)" (page 41).

### System settings menu parameters

#### ■ Screen Saver

Lets you activate the screen saver function for the GUI menu on the TV connected to the receiver.

- ON  
When there has been no operation attempted for 15 minutes, the screen saver function is activated automatically.
- OFF  
The screen saver function is disabled.

#### ■ RS-232C Control

Lets you use this menu for the zone2/zone3 operation.

For details, see "Option menu parameter of zone 2/zone 3 operations" (page 112) in "Listening to the sound in another zone (ZONE 2/ZONE 3 operations)."

- ON
- OFF

## Enjoying Surround Sound

### Enjoying a pre-programmed sound field

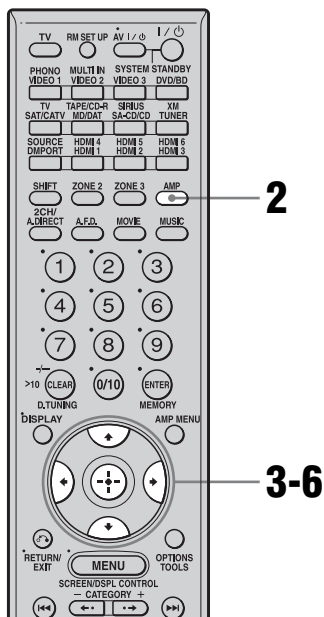

**1** Start playing a source encoded with multi-channel surround effects (DVD, etc.).

**2** Make sure that the AMP button is lit.

If it is not lit, or “GUI MODE” is not displayed in the display window of the receiver, follow the steps given in “7: Operating the receiver using the GUI (Graphical User Interface)” (page 41).

**3** Press  $\uparrow/\downarrow$  repeatedly to select “Settings,” then press  $\oplus$  or  $\rightarrow$ .

The Settings menu list appears on the TV screen.

**4** Press  $\uparrow/\downarrow$  repeatedly to select “Surround,” then press  $\oplus$  or  $\rightarrow$ .

**5** Press  $\uparrow/\downarrow$  repeatedly to select “Sound Field Setup,” then press  $\oplus$ .

**6** Press  $\uparrow/\downarrow$  repeatedly to select the surround sound you want.

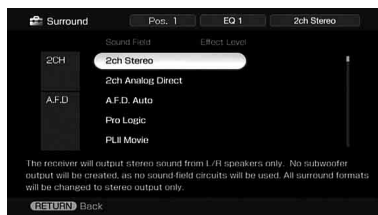

Parameter that allows custom settings provides a “Custom Settings” menu that can be used to make advanced adjustments. For details, see “Adjusting the sound effect” (page 69).

### Types of 2CH mode

#### ■ 2ch Stereo

The receiver outputs the sound from the front left/right speakers only. There is no sound from the sub woofer.

Standard 2 channel stereo sources completely bypass the sound field processing and multi-channel surround formats are downmixed to 2 channel.

#### Note

No sound is output from the sub woofer in the 2ch Stereo mode. To listen to 2 channel stereo sources using the front left/right speakers and a sub woofer, select “A.F.D. Auto.”

This receiver will generate a low frequency signal for output to the sub woofer when there is no L.F.E. signal, which is a low-pass sound effect output from a sub woofer to a 2 channel signal.

#### ■ 2ch Analog Direct









You can switch the audio of the selected input to 2 channel analog input. This function

enables you to enjoy high quality analog sources.

When using this function, only the volume and front speaker balance can be adjusted.

## When connecting Blu-ray Disc Players and other next generation HD players

This receiver supports the following audio formats.

Audio format	Maximum number of channels	Connection of the playback component and the receiver	
		COAXIAL/OPTICAL	HDMI
Dolby Digital 	5.1ch	○	○
Dolby Digital EX 	6.1ch	○	○
Dolby Digital Plus <sup>a)</sup> 	7.1ch	×	○
Dolby TrueHD <sup>a)</sup> 	7.1ch	×	○
DTS 	5.1ch	○	○
DTS-ES 	6.1ch	○	○
DTS 96/24 	5.1ch	○	○
DTS-HD High Resolution Audio <sup>a)</sup> 	7.1ch	×	○
DTS-HD Master Audio <sup>a) b)</sup> 	7.1ch	×	○

Audio format	Maximum number of channels	Connection of the playback component and the receiver	
		COAXIAL/OPTICAL	HDMI
DSD <sup>a)</sup> <b>DSD</b> Direct Stream Digital	5.1ch	×	○
Multi channel Linear PCM <sup>a)</sup>	7.1ch	×	○

a) Audio signals are output in another format if the playback component does not correspond to the format. For details, refer to the operating instructions of the playback component.

b) Signals with a sampling frequency of more than 96 kHz are played back at 96 kHz or 88.2 kHz.



## Types of A.F.D. mode

The Auto Format Direct (A.F.D.) mode allows you to listen to higher fidelity sound and select the decoding mode for listening to a 2 channel stereo sound as multi-channel sound.

A.F.D. mode	Multi-channel audio after decoding	Effect
A.F.D. Auto	(Detecting automatically)	Presets the sound as it was recorded/encoded without adding any surround effects.
ProLogic	4-channel signals	Performs Dolby Pro Logic decoding. The source recorded in 2 channel format is decoded into 4.1 channels.
PLII Movie	5-channel signals	Performs Dolby Pro Logic II Movie mode decoding. This setting is ideal for movies encoded in Dolby Surround. In Addition, this mode can reproduce sound in 5.1 channel system for watching videos of overdubbed or old movies.
PLII Music	5-channel signals	Performs Dolby Pro Logic II Music mode decoding. This setting is ideal for normal stereo sources such as CDs.
PLII Game	5-channel signals	Performs Dolby Pro Logic II Game mode decoding.
PLIIx Movie*	7-channel signals	Performs Dolby Pro Logic IIx Movie mode decoding. This setting is ideal for movies encoded in Dolby Surround. In addition, this mode can reproduce sound in 7.1 channel system for watching videos of overdubbed or old movies.
PLIIx Music*	7-channel signals	Performs Dolby Pro Logic IIx Music mode decoding. This setting is ideal for normal stereo sources such as CDs.
PLIIx Game*	7-channel signals	Performs Dolby Pro Logic IIx Game mode decoding.
Neo:6 Cinema	7-channel signals	Performs DTS Neo:6 Cinema mode decoding.
Neo:6 Music	7-channel signals	Performs DTS Neo:6 Music mode decoding. This setting is ideal for normal stereo sources such as CDs.
Multi Stereo	(Multi Stereo)	Outputs 2 channel left/right signals from all speakers.
Neural-THX	7-channel signals	Next generation of Neural Surround™, THX® technologies. In addition to stereo enhancement processing and pure 5.1 surround sound, now capable for full 360° 7.1 surround sound image from Neural-THX® Surround encoded content.

\* You cannot select this decoding mode if there are no surround back speakers connected to the receiver.

## Notes

- This function does not work in the following cases.
  - The multi-channel input is selected.
  - DTS-HD signals with a sampling frequency of more than 48 kHz are being received.
  - Dolby TrueHD signals with a sampling frequency of more than 96 kHz are being received.
- If you set up the sound field effect while the receiver is receiving signals with a sampling frequency of more than 48 kHz, the signals will always be played back at either 44.1 kHz or 48 kHz.
- If you set up the sound field during DTS 96/24 signal reception, the signal will be played back only at 48 kHz.
- The beginning of the sound stream may be dropped out when Neural-THX processing is turned on or off.

## Tips

- We usually recommend “A.F.D. Auto,” however sometimes it may be better to use SB Decoding to match the input stream to the mode you prefer.
- You can identify the encoding format of DVD software, etc., by looking at the logo on the package.
- Dolby Pro Logic IIX decoding is effective, when a multi-channel signal is input.  
At this time, the setup of “SB Decoding” and “SB Dec Mode” in the Surround settings menu becomes invalid. When you select decoding modes other than Dolby Pro Logic IIX, multi-channel sound (being encoded) is output.
- Neural-THX is effective when multi-channel signals are input.

## If you connect a sub woofer

This receiver will generate a low frequency signal for output to the sub woofer when there is no L.F.E. signal, which is a low-pass sound effect output from a sub woofer to a 2 channel signal. However, the low frequency signal is not generated for “Neo:6 Cinema” or “Neo:6 Music” when all speakers are set to “LARGE.” In order to take full advantage of the Dolby Digital bass redirection circuitry, we recommend setting the sub woofer’s cut off frequency as high as possible.

## Types of music/movie mode

You can take advantage of surround sound simply by selecting one of the receiver's preprogrammed sound fields. They bring the exciting and powerful sound of movie theaters and concert halls into your home.

Sound field for	Sound field	Effect
Movie	Cinema Studio EX A <b>DCS</b>	Reproduces the sound characteristics of the Sony Pictures Entertainment "Cary Grant Theater" cinema production studio. This is a standard mode, great for watching almost any type of movie.
	Cinema Studio EX B <b>DCS</b>	Reproduces the sound characteristics of the Sony Pictures Entertainment "Kim Novak Theater" cinema production studio. This mode is ideal for watching science-fiction or action movies with lots of sound effects.
	Cinema Studio EX C <b>DCS</b>	Reproduces the sound characteristics of the Sony Pictures Entertainment scoring stage. This mode is ideal for watching musicals or films where orchestra music is featured in the soundtrack.
	V.Multi Dimension <b>DCS</b>	Creates many virtual speakers from a single pair of actual surround speakers.
Music	D.Concert Hall A	Uses 3D sound imaging to reproduce the sound characteristics of a concert hall, which simulates a large sound stage produced by reflectivity.
	D.Concert Hall B	Uses 3D sound imaging to reproduce the sound characteristics of a concert hall, which simulates resonant and unique reverberative sound.
	Church	Reproduces the acoustics of a stone church.
	Jazz Club	Reproduces the acoustics of a jazz club.
	Live Concert	Reproduces the acoustics of a 300-seat live house.
	Stadium	Reproduces the feeling of a large open-air stadium.
	Sports	Reproduces the feeling of sports broadcasting.
	Portable Audio	Reproduces a clear enhanced sound image from your portable audio device. This mode is ideal for MP3 and other compressed music.

Sound field for	Sound field	Effect
Headphone*	Headphone (2ch)	This mode is selected automatically if you use headphones when “2ch Stereo” mode or A.F.D. mode is selected. Standard 2 channel stereo sources completely bypass the sound field processing and multi-channel surround formats are downmixed to 2 channels.
	Headphone Theater <b>DCS</b>	This mode is selected automatically when you use headphones when sound field is selected for movie/music. It allows you to experience a theater-like environment while listening through a pair of headphones.
	Headphone (Direct)	Outputs the analog signals without processing by the tone, sound field, etc.
	Headphone (Multi)	This mode is selected automatically if you use headphones when the multi-channel input is selected. Outputs the front analog signals from the MULTI CHANNEL INPUT jacks.

\* You can select this sound field mode if the headphones are connected to the receiver.

## Notes

- The sound fields for music and movies do not work in the following cases.
  - The multi-channel input is selected.
  - DTS-HD signals with a sampling frequency of more than 48 kHz are being received.
  - Dolby TrueHD signals with a sampling frequency of more than 96 kHz are being received.
- If you set up the sound field during DTS 96/24 signal reception, the signal will be played back only at 48 kHz.
- If you set up the sound field effect while the receiver is receiving signals with a sampling frequency of more than 48 kHz, the signals will always be played back at either 44.1 kHz or 48 kHz.
- The effects provided by the virtual speakers may cause increased noise in the playback signal.
- When listening with sound fields that employ the virtual speakers, you will not be able to hear any sound coming directly from the surround speakers.
- When one of the sound fields for music is selected, no sound is output from the sub woofer if all the speakers are set to “LARGE” in the Speaker settings menu. However, the sound will be output from the sub woofer if the digital input signal contains L.F.E. signals, or if the front or surround speakers are set to “SMALL;” the sound field for movie is selected, or “Portable Audio” is selected.

## Tips

- Sound fields with **DCS** marks use DCS technology. See “Glossary” (page 135).
- When the sound field’s **DCS** mark is selected, the Digital Cinema Sound lamp lights up on the display.

## To turn off the surround effect for MOVIE/MUSIC

Select “2ch Stereo” or “A.F.D. Auto” in the Surround settings menu.

# Adjusting the sound effect

Parameter that allows custom settings provides a “Custom Settings” menu that can be used to make advanced adjustments.

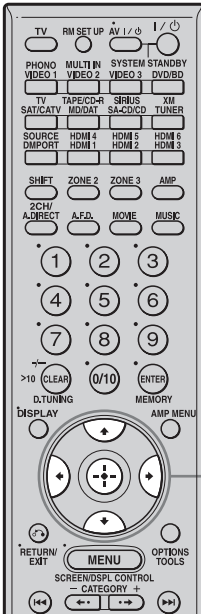

2-3

- 1 Choose the sound field (page 62).

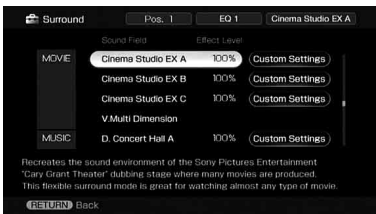

- 2 Press  $\rightarrow$  to select “Custom Settings,” then press  $\oplus$ .

- 3 While monitoring the sound, adjust the selected parameter using  $\uparrow/\downarrow$  and  $\oplus$ .

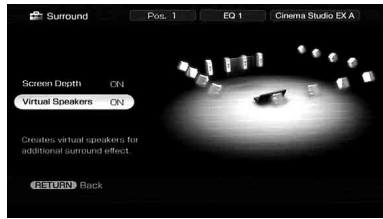

For details, see following menu parameters.

### Note

The setup items you can adjust on each menu vary depending on the sound field.

### To adjust the effect level

- 1 Press  $\uparrow/\downarrow$  repeatedly to select the effect level, then press  $\oplus$  in step 2.
- 2 Press  $\uparrow/\downarrow$  repeatedly to adjust the level.  
Higher settings apply more surround effect. You can adjust the level from 20% to 120% in 5% steps.

## Custom Settings menu parameter

### ■ Center Width Control

Lets you perform further adjustments for Dolby Pro Logic II and IIx Music mode decoding. You can set this parameter only when A.F.D. mode is set to “PLII Music” or “PLIIX Music.”

You can adjust the distribution of the center channel signal, generated through the Dolby Pro Logic II decoding, to the left/right speakers.

## ■ Dimension Control

Lets you perform further adjustments for Dolby Pro Logic II and IIx Music mode decoding. You can set this parameter only when A.F.D. mode is set to "PLII Music" or "PLIIx Music."

You can adjust the difference between the front channels and the surround channels.

## ■ Panorama Mode

Lets you perform further adjustments for Dolby Pro Logic II and IIx Music mode decoding. You can set this parameter only when A.F.D. mode is set to "PLII Music" or "PLIIx Music."

- ON  
Lets you enjoy surround sound by spreading the sound field of the front speakers to the left and right of the seating position.
- OFF  
This function is not activated.

## ■ Screen Depth

This parameter is provided especially for Cinema Studio EX modes.

Lets you create the sensation that the sound of the front speakers comes from inside the screen in your listening room, just like in theaters.

- ON  
Lets you create a sound environment where you will feel the sound comes directly out of a large screen in front of you.
- OFF  
This function is not activated.

## ■ Virtual Speakers

This parameter is provided especially for Cinema Studio EX modes.

- ON  
Virtual speakers are created.
- OFF  
This function is not activated.

## ■ Front Reverb (Front reverberation)

This parameter is especially for "D.Concert Hall A/B." This parameter lets you adjust the amount of reverberations to add to the front signals according to the original reverberations in the source.

- STD  
Normally, select "STD."
- WET  
Select to increase front reverberations.

# Using the surround back decoding mode

By decoding the surround back signal recorded in Dolby Digital Surround EX, DTS-ES Matrix, DTS-ES Discrete 6.1, etc., format, you can enjoy the surround sound intended by the filmmakers.

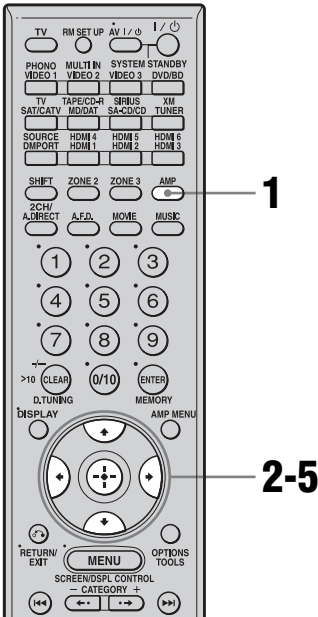

**1** Make sure that the AMP button is lit.

If it is not lit, or “GUI MODE” is not displayed in the display window of the receiver, follow the steps in “7: Operating the receiver using the GUI (Graphical User Interface)” (page 41).

**2** Press  $\uparrow/\downarrow$  repeatedly to select “Settings,” then press  $\oplus$  or  $\rightarrow$ .

The Settings menu list appears on the TV screen.

**3** Press  $\uparrow/\downarrow$  repeatedly to select “Surround,” then press  $\oplus$  or  $\rightarrow$ .

**4** Press  $\uparrow/\downarrow$  repeatedly to select “SB Dec Mode,” then press  $\oplus$ .

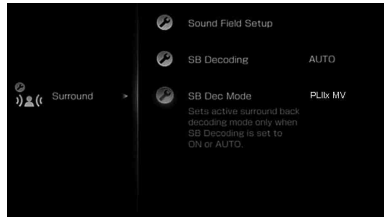

**5** Press  $\uparrow/\downarrow$  repeatedly to select the surround back decoding mode, then press  $\oplus$ .

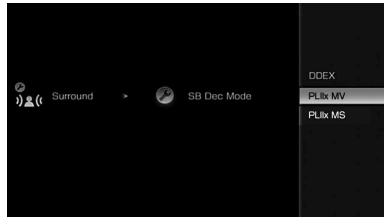

### Tip

You can select the surround back decoding mode using “SB Decoding” on the Surround settings menu.

## Using the surround back decoding mode (SB Decoding)

### ■ SB Decoding (Surround back decoding)

- AUTO

When the input stream contains the 6.1 channel decode flag<sup>a)</sup>, the appropriate decoding is performed on the surround back signal.

Input stream	Output	Surround back channels decoding
Dolby Digital 5.1	5.1 <sup>e)</sup>	—
Dolby Digital Surround EX <sup>b)</sup>	6.1 <sup>e)</sup>	Matrix decoder that conforms to Dolby Digital EX
DTS 5.1	5.1 <sup>e)</sup>	—
DTS-ES Matrix 6.1 <sup>c)</sup>	6.1 <sup>e)</sup>	DTS Matrix decoding
DTS-ES Discrete 6.1 <sup>d)</sup>	6.1 <sup>e)</sup>	DTS Discrete decoding

a) A 6.1 channel decode flag is information recorded in software, such as DVDs.

b) A Dolby Digital DVD that includes a Surround EX flag. The Dolby Corporation web page can help you distinguish Surround EX films.

c) Software encoded with a flag to denote it has both DTS-ES Matrix and 5.1 channel signals.

d) Software encoded with both 5.1 channel signals and an extension stream designed for returning those signals to 6.1 discrete channels. Discrete 6.1 channel signals are DVD specific signals not used in movie theaters.

e) When two surround back speakers are connected, the output channel will be 7.1 channel signals.

- ON  
The SB Dec Mode setting is applied to 5.1 channel and 6.1 channel decoding in the input stream.
- OFF  
Surround back decoding is not performed.

## Notes

- This function does not work in the following cases.
  - The multi-channel input is selected.
  - The sound field for music or movies is selected.
- If surround back decoding processing is being performed while the receiver is receiving signals with a sampling frequency of more than 48 kHz, the signals will always be played back at either 44.1 kHz or 48 kHz.
- If surround back decoding processing is being performed while the receiver is receiving DTS 96/24 signals, the signals will always be played back at 48 kHz.
- There may be no sound from the surround back speaker in Dolby Digital EX mode. Some discs have no Dolby Digital Surround EX flag even

though the packages have Dolby Digital EX logos. In this case, select “ON.”

- When “PLIIx” of the A.F.D. mode is selected, the SB Decoding is decoded in the PLIIx mode.

## ■ SB Dec Mode (Surround back decoding mode)

You can select surround back decoding mode only when “SB Decoding” is set to “ON” or “AUTO” and the input stream contains the Dolby Digital Surround EX flag.

Parameter	Speaker setting	Surround back decoding
DDEX	7.1 channels	Matrix decoder conforms to Dolby Digital EX
	6.1 channels	Matrix decoder conforms to Dolby Digital EX
PLIIx MV	7.1 channels	Movie decoder conforms to Dolby Pro Logic IIX
	6.1 channels	Matrix decoder conforms to Dolby Digital EX
PLIIx MS	7.1 channels	Music decoder conforms to Dolby Pro Logic IIX
	6.1 channels	Music decoder conforms to Dolby Pro Logic IIX

## Note

Matrix decoding conforming to Dolby Digital EX is applied if the speaker setting is 6.1 channel system and movie decoding conforming to Pro Logic IIX is applied if the speaker setting is 7.1 channel system, when you select Dolby PLIIx MS under the following conditions:

- a Dolby Digital Surround EX signal is input
- “SB Decoding” is set to “AUTO”



# Enjoying the surround effect at low volume levels

## (NIGHT MODE)

This function allows you to retain a theater like environment at low volume levels. This function can be used with other sound fields. When watching a movie late at night, you will be able to hear the dialog clearly even at a low volume level.

## 2 Press NIGHT MODE.

The NIGHT MODE function is activated. The NIGHT MODE is set to on and off as you press NIGHT MODE.

### Notes

- This function does not work in the following cases.
  - The multi-channel input is selected.
  - Dolby TrueHD signals with a sampling frequency of more than 96 kHz are being received.
- If the NIGHT MODE function is turned on while the receiver is receiving signals with a sampling frequency of more than 96 kHz, the signals will always be played back at either 44.1 kHz or 48 kHz.

### Tip

While this function is on, the Bass, Treble, and Effect Levels increase, and “D.Range Comp” is automatically set to “MAX.”

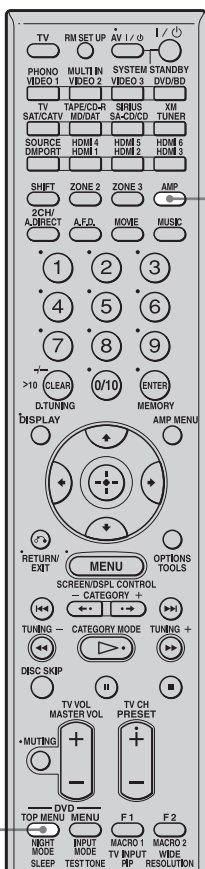

## 1 Press AMP.

Receiver operation is enabled.

## Advanced Speakers Setting Up

# Adjusting the speaker settings manually

You can adjust the each speaker manually. You can also adjust the speaker levels after the auto calibration is completed.

## Making settings with the Manual Setup menu

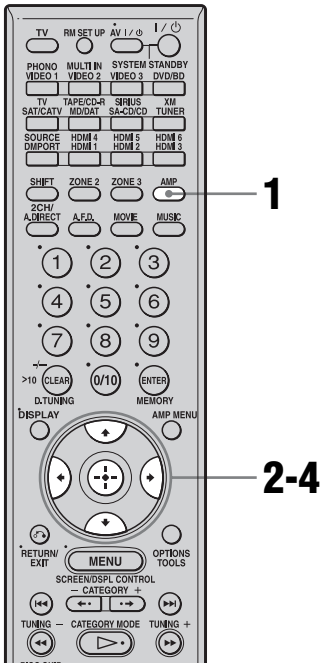

### 1 Make sure that the AMP button is lit.

If it is not lit, or “GUI MODE” is not displayed in the display window of the receiver, follow the steps given in “7: Operating the receiver using the GUI (Graphical User Interface)” (page 41).

### 2 Press $\uparrow/\downarrow$ repeatedly to select “Settings,” then press $\oplus$ or $\rightarrow$ .

The Settings menu list appears on the TV screen.

### 3 Press $\uparrow/\downarrow$ repeatedly to select “Speaker,” then press $\oplus$ .

### 4 Press $\uparrow/\downarrow$ repeatedly to select “Manual Setup,” then press $\oplus$ .

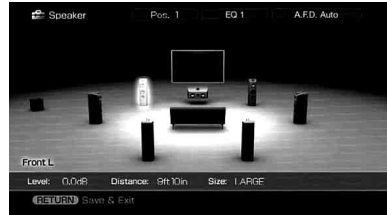

## Manual Setup menu parameters

### ■ Level (Level of speaker)

You can adjust each speaker’s level (center, surround left/right, surround back left/right, sub woofer). You can adjust the level from  $-20$  dB to  $+10$  dB in  $0.5$  dB steps.

For the front left/right speakers, you can adjust the balance on either side. You can adjust the front left level from  $FL-10.0$  dB to  $FL+10.0$  dB in  $0.5$  dB steps. You can also adjust the front right level from  $FR-10.0$  dB to  $FR+10.0$  dB in  $0.5$  dB steps.

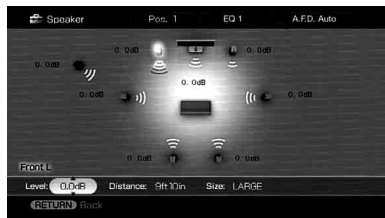

### Note

When one of the sound fields for music is selected, no sound is output from the sub woofer if all the speakers are set to “LARGE.” However, the sound

will be output from the sub woofer if the digital input signal contains L.F.E. signals, or if the front or surround speakers are set to “SMALL,” the sound field for movie is selected, or “Portable Audio” is selected.

## ■ Distance (Distance from the seating position to each speaker)

You can adjust the distance from the seating position to each speaker (front left/right, center, surround left/right, surround back left/right, sub woofer).

You can adjust the distance from 1.0 meter to 10.0 meters (3 feet 3 inches to 32 feet 9 inches) in 1 cm (1 inch) steps.

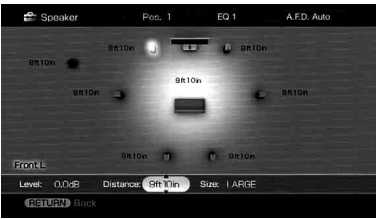

## ■ Size (Size of each speaker)

You can adjust each speaker’s (front left/right, center, surround left/right, surround back left/right) size.

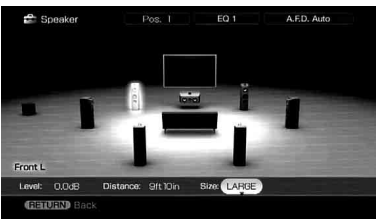

### • LARGE

If you connect large speakers that will effectively reproduce bass frequencies, select “LARGE.” Normally, select “LARGE.”

### • SMALL

If the sound is distorted, or you feel a lack of surround effects when using multi-channel surround sound, select “SMALL” to activate

the bass redirection circuitry and output the bass frequencies of each channel from the sub woofer or other “LARGE” speakers.

## Tips

- The “LARGE” and “SMALL” settings for each speaker determine whether the internal sound processor will cut the bass signal from that channel.

When the bass is cut from a channel, the bass redirection circuitry sends the corresponding bass frequencies to the sub woofer or other “LARGE” speakers.

However, since bass sound has a certain amount of directionality, it is best not to cut it, if possible. Therefore, even when using small speakers, you can set them to “LARGE” if you want to output the bass frequencies from that speaker. On the other hand, if you are using a large speaker, but prefer not to have bass frequencies output from that speaker, set it to “SMALL.”

If the overall sound level is lower than you prefer, set all speakers to “LARGE.” If there is not enough bass, you can use the equalizer to boost the bass levels.

- The surround back speakers will be set to the same setting as that of the surround speakers.
- When the front speakers are set to “SMALL,” the center, surround, and surround back speakers are also automatically set to “SMALL.”
- If you do not use the sub woofer, the front speakers are automatically set to “LARGE.”

## ■ Position (Surround speakers position)

Lets you specify the location of your surround speakers for proper implementation of the surround effects in the Cinema Studio EX modes. This setup item is not available when there are no surround speakers.

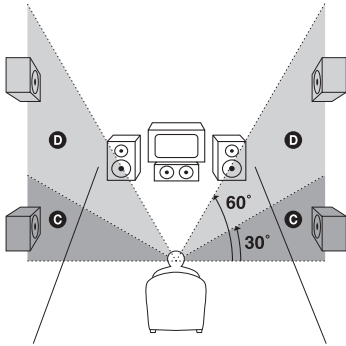
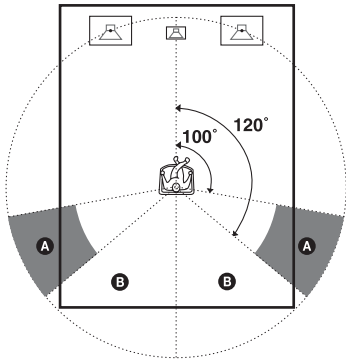

- **SIDE/LOW**  
Select if the location of your surround speakers corresponds to sections **A** and **C**.
- **SIDE/HIGH**  
Select if the location of your surround speakers corresponds to sections **A** and **D**.
- **BEHD/LOW**  
Select if the location of your surround speakers corresponds to sections **B** and **C**.
- **BEHD/HIGH**  
Select if the location of your surround speakers corresponds to sections **B** and **D**.

### Tip

Surround speaker position is designed specifically for implementation of the Cinema Studio EX modes. For other sound fields, speaker position is not so critical.

Those sound fields were designed under the premise that the surround speakers would be located behind the seating position, but presentation remains fairly consistent even with the surround speakers positioned at a rather wide angle. However, if the speakers are pointing toward the listener from the

immediate left and right of the seating position, the surround effects become unclear unless set to “SIDE.”

Nevertheless, each listening environment has many variables, such as wall reflections, and you may obtain better results using “BEHD” if your speakers are located high above the seating position, even if they are located to the immediate left and right. Therefore, although it may result in a setting contrary to the above explanation, we recommend that you play back multi-channel surround encoded software and select the setting that provides a good sense of spaciousness and that best succeeds in forming a cohesive space between the surround sound from the surround speakers and the sound of the front speakers. If you are not sure which sounds best, select “BEHD” and then use the speaker distance parameter and speaker level adjustments to obtain proper balance.

## Making settings with the Speaker Pattern menu

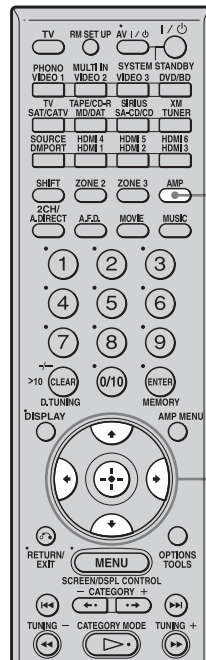

# 1 Make sure that the AMP button is lit.

If it is not lit, or “GUI MODE” is not displayed in the display window of the receiver, follow the steps given in “7: Operating the receiver using the GUI (Graphical User Interface)” (page 41).

# 2 Press $\uparrow/\downarrow$ repeatedly to select “Settings,” then press $\oplus$ or $\rightarrow$ .

The Settings menu list appears on the TV screen.

# 3 Press $\uparrow/\downarrow$ repeatedly to select “Speaker,” then press $\oplus$ .

# 4 Press $\uparrow/\downarrow$ repeatedly to select “Speaker Pattern,” then press $\oplus$ .

Select “Speaker Pattern” according to the speaker system which you are using. You do not need to select the speaker pattern after auto calibration.

# 5 Press $\uparrow/\downarrow$ repeatedly to select the speaker pattern you want.



## Making settings with the Test Tone menu

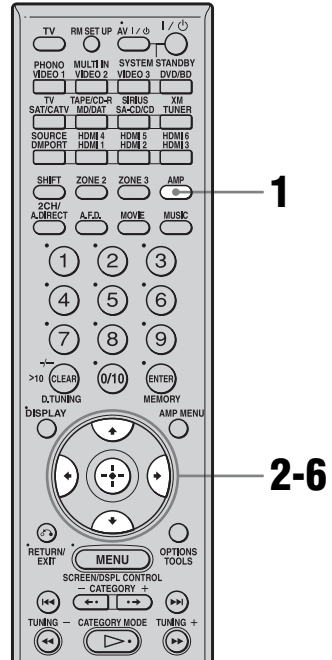

# 1 Make sure that the AMP button is lit.

If it is not lit, or “GUI MODE” is not displayed in the display window of the receiver, follow the steps given in “7: Operating the receiver using the GUI (Graphical User Interface)” (page 41).

# 2 Press $\uparrow/\downarrow$ repeatedly to select “Settings,” then press $\oplus$ or $\rightarrow$ .

The Settings menu list appears on the TV screen.

# 3 Press $\uparrow/\downarrow$ repeatedly to select “Speaker,” then press $\oplus$ .

# 4 Press $\uparrow/\downarrow$ repeatedly to select “Test Tone,” then press $\oplus$ .

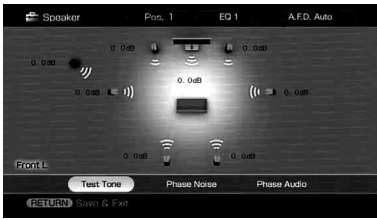

You can select the test tone type.

## 5 Select the speaker you want to adjust, then press $\oplus$ .

The test tone is output from each speaker in sequence.

## 6 Adjust the parameter using $\uparrow/\downarrow$ , then press $\oplus$ .

### Tips

- To adjust the level of all speakers at the same time, press MASTER VOL +/-.
- The adjusted value is shown on the display during adjustment.

## When a test tone is not output from the speakers

- The speaker cords may not be connected securely. Check to see if they are connected securely and cannot be disconnected by pulling on them slightly.
- The speaker cords may have the short-circuit problem.

## When a test tone is output from a different speaker than the speaker displayed on the screen

The speaker pattern to the connected speaker is not set up correctly. Make sure the speaker connection and the speaker pattern match.

## Test Tone menu parameters

### ■ Test Tone

- OFF
- AUTO  
The test tone is output from each speaker in sequence.
- FIX  
You can select which speakers will output the test tone.

### ■ Phase Noise

- OFF
- L/R, L/C, C/R, R/SL, R/SR, SR/SL, SR/SBR, SBR/SBL, SR/SB, SBL/SL, SB/SL, SL/L, L/SR  
Lets you output the test tone sequentially from adjacent speakers.  
Some items may not be displayed, depending on the setting of the speaker pattern.

### ■ Phase Audio

- OFF
- L/R, L/C, C/R, R/SL, R/SR, SR/SL, SR/SBR, SBR/SBL, SR/SB, SBL/SL, SB/SL, SL/L, L/SR  
Lets you output front 2 channel source sound (instead of the test tone) sequentially from adjacent speakers.  
Some items may not be displayed, depending on the setting of the speaker pattern.

## Other menu parameters of Speaker settings

### ■ Center Mix (On/off of the analog downmix settings)

- OFF  
If there is no center speaker connected, this setting is set to "OFF" automatically.
- ON  
We recommend you set "Center Mix" to "ON" to enjoy digital audio with high

quality sound when you do not have a center speaker connected. Analog downmix works when you set “Center Mix” to “ON.” This setting is also effective to input signals from MULTI CHANNEL INPUT jacks.

### ■ Sur Back Assign (Settings of the surround back speaker(s))

- OFF  
If you have not connected surround back speakers, select “OFF.”
- BI-AMP  
If you connect front speakers in a bi-amplifier configuration, select “BI-AMP.”
- ZONE 2  
If you are using the surround back speakers in zone 2, select “ZONE 2.” When you select “ZONE 2,” the input to the SUR BACK jacks of the MULTI CHANNEL INPUT is invalid.

#### Note

Set “Sur Back Assign” to “OFF,” then connect the surround back speakers to this receiver when you want to change the connection from a bi-amplifier connection or a zone 2 connection to a surround back speakers connection. Re-set up the speakers after you connect the surround back speakers. Refer to “Auto Calibration” (page 46) or “Manual Setup” (page 74).

### ■ Crossover Freq (Speaker crossover frequency)

Lets you set the bass crossover frequency of speakers that has been set to “SMALL” in the Speaker menu. Measured speaker crossover frequency is set for each speaker after the auto calibration.

The adjusted value is set for each speaker when you adjust the speaker crossover frequency using “Crossover Freq” after the auto calibration.

### ■ Multi Ch SW Level (Multi-channel sub woofer level)

Lets you increase the level of the MULTI CHANNEL INPUT sub woofer channel signal by +10 dB. This adjustment may be necessary

when connecting a DVD player to the MULTI CHANNEL INPUT jacks.

The sub woofer level from DVD players is 10 dB lower than that of Super Audio CD players.

### ■ D.Range Comp (Dynamic range compressor)

Lets you compress the dynamic range of the sound track. This may be useful when you want to watch movies at low volumes late at night. Dynamic range compression is possible with Dolby Digital sources only.

- OFF  
The dynamic range is not compressed.
- STD  
The dynamic range is compressed as intended by the recording engineer.
- MAX  
The dynamic range is compressed dramatically.

#### Tips

- Dynamic range compressor lets you compress the dynamic range of the soundtrack based on the dynamic range information included in the Dolby Digital signal.
- “STD” is the standard setting, but it only enacts light compression. Therefore, we recommend using the “MAX” setting. This greatly compresses the dynamic range and lets you view movies late at night at low volumes. Unlike analog limiters, the levels are predetermined and provide a very natural compression.

### ■ Distance Unit (Distance unit)

Lets you select the unit of measure for setting distances.

- meter  
The distance is displayed in meters.
- feet  
The distance is displayed in feet.

# Adjusting the equalizer

You can use following parameters to adjust the tonal quality (bass/treble level) of all speakers, store up to 5 different equalizer settings, and apply them. These settings are applied to all sound fields and for each speaker.

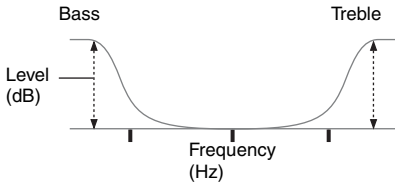

## Notes

- This function does not work in the following cases.
  - The multi-channel input is selected.
  - Dolby TrueHD signals with a sampling frequency of more than 96 kHz are being received.
- If the equalizer is adjusted while the receiver is receiving signals with a sampling frequency of more than 96 kHz, the signals will always be played back at either 44.1 kHz or 48 kHz.

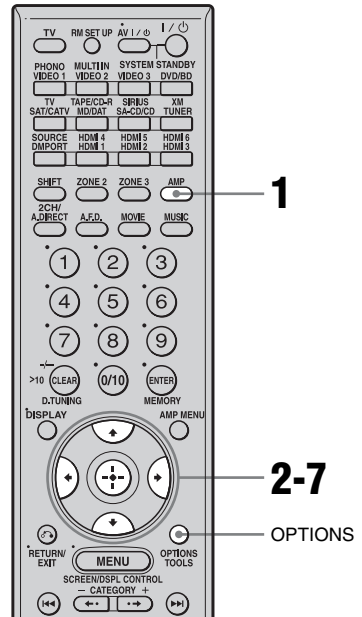

## 1 Make sure that the AMP button is lit.

If it is not lit, or “GUI MODE” is not displayed in the display window of the receiver, follow the steps given in “7: Operating the receiver using the GUI (Graphical User Interface)” (page 41).

## 2 Press $\uparrow/\downarrow$ repeatedly to select “Settings,” then press $\oplus$ or $\rightarrow$ .

The Settings menu list appears on the TV screen.

## 3 Press $\uparrow/\downarrow$ repeatedly to select “EQ,” then press $\oplus$ .

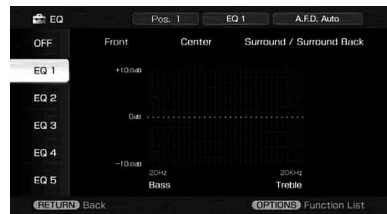



- 4** Press  $\uparrow/\downarrow$  repeatedly to select the preset number that you want to register as the number to store the equalizer adjustment, then press  $\oplus$ .

The equalizer adjustment screen appears on the TV screen.

- 5** Choose the speaker you want to adjust using  $\leftarrow/\rightarrow$ , then press  $\oplus$ .

- 6** Press  $\leftarrow/\rightarrow$  repeatedly to select “Bass” or “Treble,” then press  $\uparrow/\downarrow$  to adjust the parameter.

### Tip

You can adjust the front speaker bass and treble level with TONE MODE and TONE on the receiver.

- 7** Press  $\oplus$  to enter the parameter.

## Clearing stored equalizer settings

- 1** Press OPTIONS, then press  $\oplus$ .  
“Are you sure to clear EQ Settings?” appears.
- 2** Press  $\leftarrow/\rightarrow$  repeatedly to select “Yes,” then press  $\oplus$ .

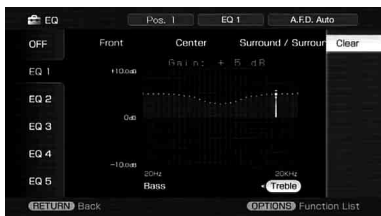

## Tuner Operations

### Listening to FM/AM radio

You can listen to FM and AM broadcasts through the built-in tuner. Before operation, make sure you have connected the FM and AM antennas (aerials) to the receiver (page 38).

#### Tip

The tuning scale for direct tuning is shown below.

- FM band 100 kHz

- AM band 10 kHz\*

\* The AM tuning scale can be changed (page 144).

### Automatic tuning

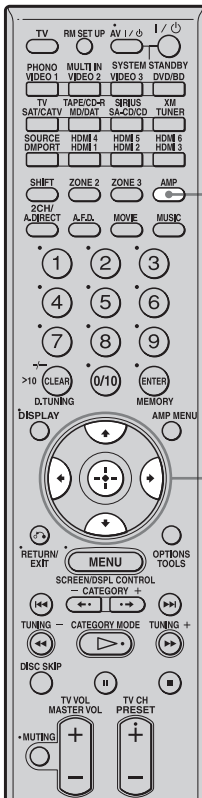

- 1 Make sure that the AMP button is lit.**

If it is not lit, or “GUI MODE” is not displayed in the display window of the receiver, follow the steps given in “7: Operating the receiver using the GUI (Graphical User Interface)” (page 41).

- 2 Press  $\uparrow/\downarrow$  repeatedly to select “FM” or “AM,” then press  $\odot$  or  $\rightarrow$ .**

The FM or AM menu list appears on the TV screen.

- 3 Press  $\uparrow/\downarrow$  to select “Auto Tuning,” then press  $\odot$ .**



- 4 Press  $\uparrow/\downarrow$ .**

Press  $\uparrow$  to scan from low to high, press  $\downarrow$  to scan from high to low.

The receiver stops scanning whenever a station is received.

### In case of poor FM stereo reception

- 1 Press OPTIONS.**
- 2 Press  $\uparrow/\downarrow$  to select “FM Mode,” then press  $\odot$ .**
- 3 Press  $\uparrow/\downarrow$  to select “MONO,” then press  $\odot$ .**

## Direct tuning

Enter the frequency of a station directly by using the numeric buttons.

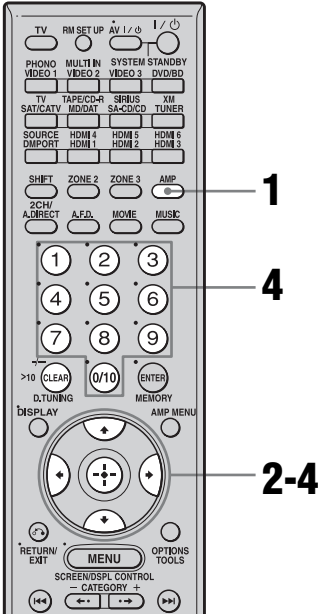

### 1 Make sure that the AMP button is lit.

If it is not lit, or “GUI MODE” is not displayed in the display window of the receiver, follow the steps given in “7: Operating the receiver using the GUI (Graphical User Interface)” (page 41).

### 2 Press $\uparrow/\downarrow$ repeatedly to select “FM” or “AM,” then press $\oplus$ or $\rightarrow$ .

### 3 Press $\uparrow/\downarrow$ to select “Direct Tuning,” then press $\oplus$ .

### 4 Press the numeric buttons to enter the frequency, then press $\oplus$ to enter.

Example 1: FM 102.50 MHz

Select 1  $\rightarrow$  0  $\rightarrow$  2  $\rightarrow$  5

Example 2: AM 1,350 kHz

Select 1  $\rightarrow$  3  $\rightarrow$  5  $\rightarrow$  0



### Tip

If you have tuned in an AM station, adjust the direction of the AM loop antenna (aerial) for optimum reception.

### If you cannot tune in a station

“---.--- MHz” appears and then the display returns to the current frequency.

Make sure you have entered the right frequency. If not, repeat step 4. If you still cannot tune in a station, the frequency is not used in your area.

## Presetting radio stations

You can preset up to 30 FM and 30 AM stations. Then you can easily tune in the stations you often listen to.

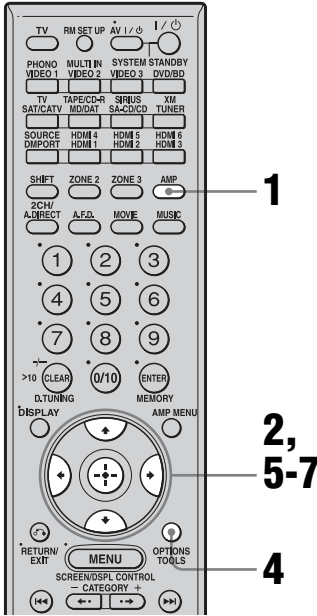

**4** Press **OPTIONS**.

**5** Press **▲/▼** to select “Memory,” then press **⊕** to enter.

**6** Press **▲/▼** to select a preset number.

**7** Press **⊕**.

The station is stored as the selected preset number.

**8** Repeat steps 3 to 7 to preset another station.

### To tune to preset stations

**1** Repeat steps 1 and 2 of “Presetting radio stations.”

**2** Press **▲/▼** to select the preset station you want.

You can select a preset station as follows:

- AM band AM1 to AM30
- FM band FM1 to FM30

### To name preset stations

**1** Select a preset station you want to name.

**2** Press **OPTIONS**, then select “Name Input.”

For details on naming operations, refer to “Naming inputs” (page 98).

**1** Make sure that the **AMP** button is lit.

If it is not lit, or “GUI MODE” is not displayed in the display window of the receiver, follow the steps given in “7: Operating the receiver using the GUI (Graphical User Interface)” (page 41).

**2** Press **▲/▼** repeatedly to select “FM” or “AM,” then press **⊕** or **➔**.

**3** Tune in the station that you want to preset using **Automatic Tuning** (page 82) or **Direct Tuning** (page 83).

In case of poor FM stereo reception, switch the FM reception mode (page 82).

# Listening to satellite radio

## ABOUT XM RADIO

XM offers over 170 digital radio channels: the most commercial-free music channels, premier news, sports, talk, and traffic and weather in 21 metro markets. XM's on-air hosts broadcast live from studios in Washington, D.C., New York City and Nashville.

For more information or to subscribe in the US, visit [xmradio.com](http://xmradio.com) or call Listener Care at 1-800-XMRADIO (1-800-967-2346).

## XM Satellite Radio Terms and Conditions

XM monthly service subscription sold separately. XM Mini Tuner and Home Dock required (each sold separately) to receive XM service. Installation costs and other fees and taxes, including a one-time activation fee may apply. Subscription fee is consumer only. All fees and programming subject to change. Channels with frequent explicit language are indicated with an XL. Channel blocking is available for XM radio receivers by calling 1-800-XMRADIO (1-800-967-2346). For a full listing of the XM commercial-free channels and advertising supported channels, visit [lineup.xmradio.com](http://lineup.xmradio.com). Subscriptions subject to Customer Agreement available at [xmradio.com](http://xmradio.com). XM service only available in the 48 contiguous United States. XM Satellite Radio and XM Ready are trademarks of XM Satellite Radio Inc. ©2006 XM Satellite Radio Inc. All rights reserved.

## To Activate XM Satellite Radio

Once you have installed the XM Mini-Tuner Dock, inserted the XM Mini-Tuner, connected the XM Dock to your XM Ready<sup>®</sup> home audio system, and installed the antenna, you are ready to subscribe and begin receiving XM programming. There are three places to find

your eight character XM Radio ID: on the XM Mini-Tuner, on the XM Mini-Tuner package, and on XM Channel 0. Record the Radio ID in the following eight squares for reference.

□	□	□	□	□	□	□	□
---	---	---	---	---	---	---	---

Note: The XM Radio ID does not use the letters "I", "O", "S" or "F". Activate your XM Satellite Radio service in the U.S. online at <http://activate.xmradio.com> or call 1-800-XMRADIO (1-800-967-2346). You will need a major credit card. XM will send a signal from the satellites to activate the full channel lineup. Activation normally takes 10 to 15 minutes, but during peak busy periods you may need to keep your XM Ready home audio system on for up to an hour. When you can access the full channel lineup on your XM Ready home audio system you are done.

### Note

Residents in Canada, please see information about XM Canada at the following webpage or number: (<http://www.xmradio.ca/>) (1-877-GET-XMSR or 1-877-438-9677)

## SIRIUS Satellite Radio: The Best Radio On Radio

SIRIUS brings all your favorite entertainment including 100% commercial-free music, plus superior sports coverage, uncensored talk and comedy, world-class entertainment, news, weather and more for your car, home or office. Sirius is available in the US for subscribers with addresses in the continental US and is available in Canada for subscribers with a Canadian address. Required subscription plus compatible SiriusConnect Home Tuner with antenna are required and sold separately. SIRIUS Programming is subject to change. Visit [sirius.com](http://sirius.com) or [siriuscanada.ca](http://siriuscanada.ca) for the most complete and up-to-date channel lineup and product information. "SIRIUS" and the SIRIUS dog logo and related marks are trademarks of SIRIUS Satellite Radio Inc. All rights reserved.

## To Subscribe to SIRIUS Satellite Radio

Purchase and connect a SiriusConnect Home Tuner to your Sirius Ready home audio system.

You are then ready to activate and subscribe to Sirius by either calling 1.888.539.SIRIUS (7474) or log on to [sirius.com](http://sirius.com). It is that easy.

## Connecting the XM Radio or SIRIUS Satellite Radio

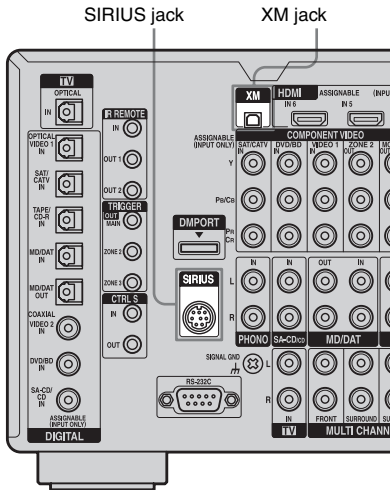

### To connect to the XM jack

Before operating the system, connect the XM Mini Tuner and Home Dock to the XM jack.

#### Note

To ensure optimal reception of XM's satellite signal, move your antenna to various window locations around your home to see where the best reception will be received. Most XM customers place the antenna in a south-facing window with a clear view to the sky.

### To connect to the SIRIUS jack

Connect the SiriusConnect Home tuner. When you use the SiriusConnect Home tuner with

this receiver, be sure to connect the AC power adaptor supplied with the tuner to a wall outlet. Keep the SiriusConnect Home tuner, antenna, and AC power adaptor away from the speaker cords and the power cord to avoid picking up noise.

## Checking the XM Radio ID or SIRIUS ID number

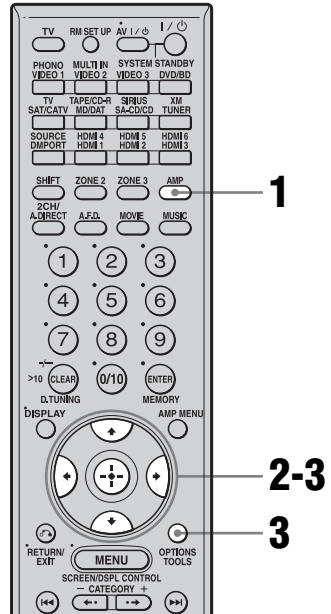

### 1 Make sure that the AMP button is lit.

If it is not lit, or "GUI MODE" is not displayed in the display window of the receiver, follow the steps given in "7: Operating the receiver using the GUI (Graphical User Interface)" (page 41).

### 2 Press $\uparrow/\downarrow$ repeatedly to select "XM" or "SIRIUS," then press $\odot$ or $\rightarrow$ .

XM

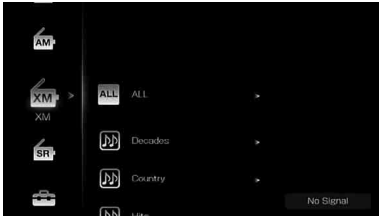

SIRIUS

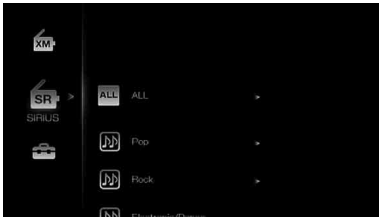

- 3** Press **OPTIONS**, then press **▲/▼** repeatedly to select “Radio ID” or “Sirius ID,” then press **⊕**.

XM

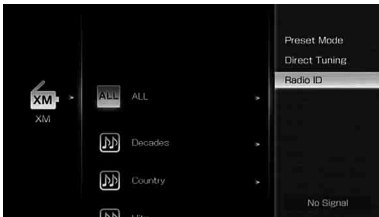

SIRIUS

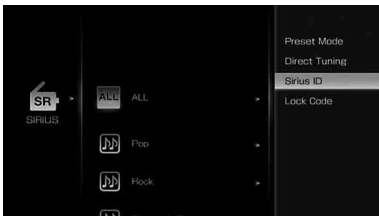

- 4** Check the XM Radio ID or Sirius ID on the TV screen and write it in the space provided here.

XM Radio ID: \_\_\_\_\_

Sirius ID: \_\_\_\_\_

You can also check the XM Radio ID and Sirius ID using the display on the receiver.

### Selecting a channel by Category Mode

You can select a channel from one category or all the categories.

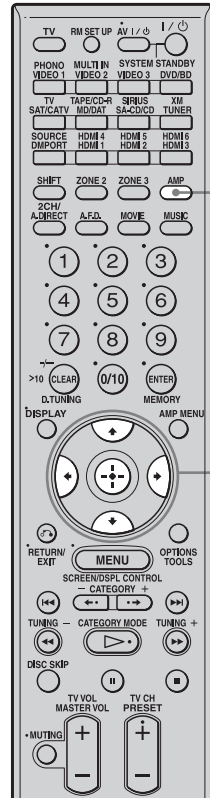

Tuner Operations

# 1 Make sure that the AMP button is lit.

If it is not lit, or “GUI MODE” is not displayed in the display window of the receiver, follow the steps given in “7: Operating the receiver using the GUI (Graphical User Interface)” (page 41).

# 2 Press $\uparrow/\downarrow$ repeatedly to select “XM” or “SIRIUS,” then press $\odot$ or $\rightarrow$ .

# 3 Press $\uparrow/\downarrow$ repeatedly to select the category, then press $\odot$ .

- ALL: You can select a channel from all the categories.
- (category name): You can select a channel from one category.

XM



SIRIUS

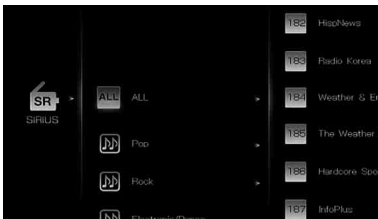

When the “Preset Mode” screen is displayed, press OPTIONS, then press  $\uparrow/\downarrow$  repeatedly to select “Category Mode.”

# 4 Press $\uparrow/\downarrow$ to select the channel, then press $\odot$ .

The selected channel is being received. The channel information is displayed on the TV screen.

## Note

When you select a channel in the “Category Mode,” the channel you selected may not be the one in the category you want. This is because one channel may belong to more than one category.

## Selecting a channel by inputting the channel number directly

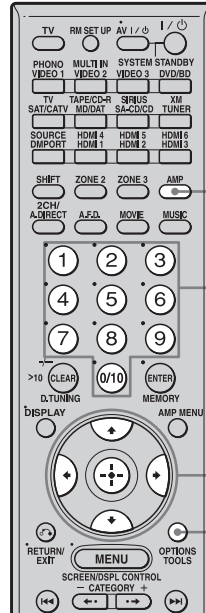

# 1 Make sure that the AMP button is lit.

If it is not lit, or “GUI MODE” is not displayed in the display window of the receiver, follow the steps given in “7: Operating the receiver using the GUI (Graphical User Interface)” (page 41).

# 2 Press $\uparrow/\downarrow$ repeatedly to select “XM” or “SIRIUS,” then press $\odot$ or $\rightarrow$ .

# 3 Press OPTIONS.

# 4 Press $\uparrow/\downarrow$ to select “Direct Tuning,” then press $\odot$ .



**5** Press the numeric buttons to enter the channel number.

**6** Press **(+/-)**.

The selected channel is tune in.

## Presetting the channels

You can select the channels you want directly by presetting them using the preset numbers. You can preset up to 30 XM Radio channels and 30 SIRIUS Satellite Radio channels.

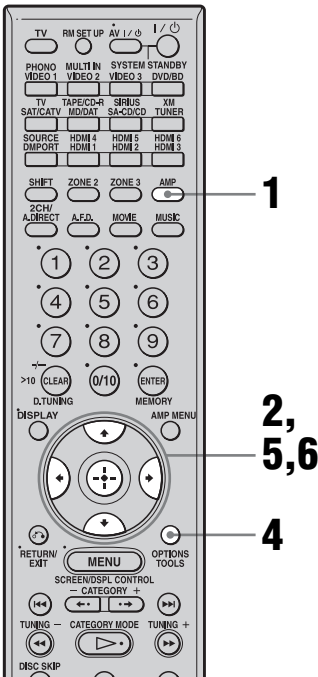

**1** Make sure that the AMP button is lit.

If it is not lit, or “GUI MODE” is not displayed in the display window of the receiver, follow the steps given in “7: Operating the receiver using the GUI (Graphical User Interface)” (page 41).

**2** Press **▲/▼** repeatedly to select “XM” or “SIRIUS,” then press **(+/-)** or **▶**.

**3** Select a channel you want to preset using Category Tuning (page 87) or Direct Tuning (page 88).

**4** Press **OPTIONS**.

**5** Press **▲/▼** to select “Memory,” then press **(+/-)** to enter.

**6** Press **▲/▼** repeatedly to select the preset channel you want to use as the preset channel, then press **(+/-)**.

Preset channels from 1 to 30 are available, and a default channel is preset for all the preset channels when you purchase the receiver.

The selected channel is registered as the preset channel you selected in step 3.

**7** Repeat steps 3 to 6 to preset another channel.

### To select the preset channels

**1** Repeat steps 1 and 2 of “Presetting the channels”.

**2** Press **▲/▼** to select the preset number from the preset list, then press **(+/-)**.

You can select stored preset channels from 1 to 30.

### Notes

- The channel information you have preset may be changed if XM Satellite Radio Inc. or SIRIUS Satellite Radio Inc. change their channel programming.
- When the “Category Mode” screen is displayed, press **OPTIONS**, then press **▲/▼** to select “Preset Mode.”

## Restricting access to specific channels (Parental Lock) (SIRIUS only)

You can restrict access to certain channels using your own lock code. The lock code is set to “0000” as the default.

Change the lock code before you use this function for the first time (see “To change the lock code”).

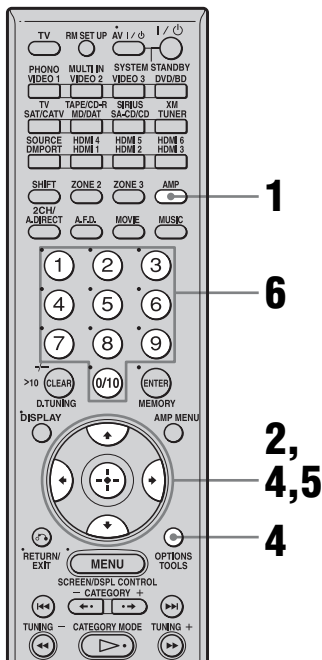

### 1 Make sure that the AMP button is lit.

If it is not lit, or “GUI MODE” is not displayed in the display window of the receiver, follow the steps given in “7: Operating the receiver using the GUI (Graphical User Interface)” (page 41).

### 2 Press $\uparrow/\downarrow$ repeatedly to select “SIRIUS,” then press $\oplus/\ominus$ or $\rightarrow$ .

### 3 Select a channel you want to lock using Category Tuning

(page 87) or Direct Tuning (page 88).

### 4 Press OPTIONS, then press $\uparrow/\downarrow$ to select “Parental Lock,” then press $\oplus/\ominus$ or $\rightarrow$ .



### 5 Press $\uparrow/\downarrow$ repeatedly to select “ON,” then press $\oplus/\ominus$ .

“Enter your 4-digit lock code.” appears.

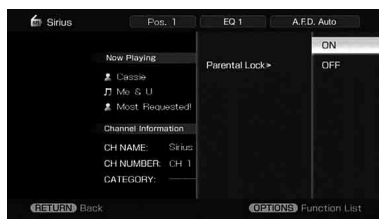

### 6 Enter your 4-digit lock code using the number buttons.

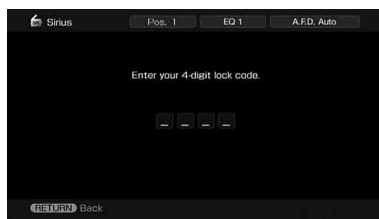

“The channel has been locked.” appears and the Parental Lock is set.

To delete the numbers you have entered, go back to step 4 by pressing RETURN/EXIT  $\leftarrow$ , and then repeat the procedure above from step 4.

## To change the lock code

- 1 Press  $\blacktriangle/\blacktriangledown$  repeatedly to select "SIRIUS," then press  $\oplus$  or  $\blacktriangleright$ .
- 2 Press OPTIONS, then press  $\blacktriangle/\blacktriangledown$  to select "Lock Code," then press  $\oplus$ .  
"Enter your 4-digit lock code." appears.
- 3 Enter your 4-digit lock code using the number buttons.  
"Enter a new lock code." appears.
- 4 Enter a new 4-digit lock code using the number buttons.  
"To confirm, enter your new lock code again." appears.
- 5 Reenter the new lock code with the number buttons.  
"The lock code has been changed." appears.

## To listen to the locked channels

- 1 Press  $\blacktriangle/\blacktriangledown$  repeatedly to select "SIRIUS," then press  $\oplus$  or  $\blacktriangleright$ .
- 2 Select a locked channel you want to listen to using "Direct Tuning" (page 88).  
"The channel is locked. Enter your 4-digit lock code." appears.
- 3 Enter your 4-digit lock code using the number buttons.  
The channel is tuned in.

## To cancel the Parental Lock

- 1 Press  $\blacktriangle/\blacktriangledown$  repeatedly to select "SIRIUS," then press  $\oplus$  or  $\blacktriangleright$ .
- 2 Tune in the channel you want to unlock using "Direct Tuning" (page 88).
- 3 Press OPTIONS, then press  $\blacktriangle/\blacktriangledown$  to select "Parental Lock," then press  $\oplus$  or  $\blacktriangleright$ .
- 4 Press  $\blacktriangle/\blacktriangledown$  repeatedly to select "OFF," then press  $\oplus$ .  
"Enter your 4-digit lock code." appears.

- 5 Enter your 4-digit lock code using the number buttons.  
"The channel has been unlocked." appears and the channel is unlocked.

### Notes

- When you select a channel using Category Tuning, locked channels are skipped.
- When the receiver is reset to the factory settings, the lock code returns to the default (0000), but the Parental Lock settings are not removed.
- You cannot preset locked channels. If you set the Parental Lock for a preset channel, the preset information for that channel returns to the default.
- You cannot set the Parental Lock for channel 0 or channel 184.

## XM Radio message list

Message appears	Explanation	Remedies
Check Antenna	The XM antenna is not connected or transmission is not being received properly.	Make sure that the antenna is securely connected. Try to disconnect the antenna, then reconnect it, or turn off the power, then it turn back on.
Updating	The encryption code is being updated.	Wait until the encryption code has been updated.
No Signal	The signal is too weak.	Adjust the antenna so that the signal is as strong as possible.
Loading	The audio channel or information is being acquired.	Wait until the audio channel or information has been acquired.
Off Air	The selected channel is off the air.	Make sure that you selected the channel properly. Try to select another channel.
(space)----	There is no characteristic information such as an artist name, song title or program title available.	—
CH---	The selected channel is not available.	—

## SIRIUS Satellite Radio message list

Message appears	Explanation	Remedies
Antenna Error	The antenna is not connected properly.	Check the connection between the SiriusConnect Home tuner and the antenna.
Acquiring Signal	The receiving condition is not good.	Try moving the antenna to another location. For details about the antenna location, see the instructions supplied with the SiriusConnect Home tuner.
Call 888-539-SIRI	You have not subscribed for the selected channel.	—
Check Sirius Tuner	The SiriusConnect Home tuner is not connected properly.	Check all the connections, and then turn the system on again. Also make sure if the AC adaptor supplied with the SiriusConnect Home tuner is connected to a wall socket.
Invalid Channel	You have entered an invalid channel number.	The channel to be tuned-in is void due to the change by the broadcast service, or the receiving condition is not good.
Locked Channel	The selected channel is locked.	—
Subscription Updated	The subscription information has been updated.	—
Updating Channels ■■% Completed (■■ are for integers)	Channel information is being updated.	—

Message appears	Explanation	Remedies
Firmware Updating	The SiriusConnect Home tuner firmware is being updated.	—
-----	There is no text information in the channel.	This is not an error. The text information may not be displayed depending on the system condition, for example, right after the system has received a channel.

## Other Operations

# Converting analog video input signals

This receiver allows you to convert the resolution of analog video input signals.



### Press SHIFT, then press RESOLUTION repeatedly.

Each time you press the button, the resolution of the output signals will be changed.

You can also use “Resolution” in the Video settings menu.

## Using the DIGITAL MEDIA PORT adapter

The DIGITAL MEDIA PORT adapter is for enjoying sound from a portable audio source or computer. By connecting a DIGITAL MEDIA PORT adapter, you can enjoy sound from the connected component on the receiver. Available DIGITAL MEDIA PORT adapters vary in each area.

For details on connecting the DIGITAL MEDIA PORT adapter, see “Connecting components with digital audio input/output jacks” (page 23).

Sony offers the following DIGITAL MEDIA PORT adapters:

- TDM-BT1 Bluetooth™ Wireless Audio Adapter
- TDM-NW1 DIGITAL MEDIA PORT Adapter
- TDM-NC1 Wireless Network Audio Client
- TDM-iP1 DIGITAL MEDIA PORT Adapter

The DIGITAL MEDIA PORT adapter is an optional product.

### Notes

- Do not connect an adapter other than the DIGITAL MEDIA PORT adapter.
- Before disconnecting the DIGITAL MEDIA PORT adapter, make sure to turn the receiver off using the remote.
- Do not connect or disconnect the DIGITAL MEDIA PORT adapter to/from the receiver while the system is turned on.
- Depending on the type of DIGITAL MEDIA PORT adapter, the images are also output.

## Selecting an operation screen to operate the component connected to the DIGITAL MEDIA PORT adapter

You can select an operation screen using the GUI menu, depending on the DIGITAL MEDIA PORT adapter you want to use. For some adapter, such as TDM-BT1 or TDM-NW1, the operation screen is fixed and you cannot change it on the GUI screen.

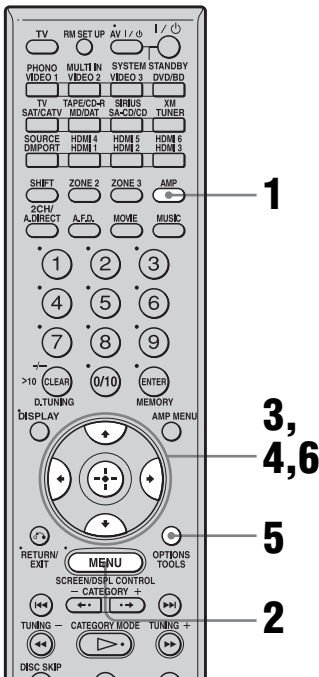

### 1 Make sure that the AMP button is lit.

If it is not lit, or “GUI MODE” is not displayed in the display window of the receiver, follow the steps given in “7: Operating the receiver using the GUI (Graphical User Interface)” (page 41).

### 2 Press MENU repeatedly to display the GUI menu on the TV screen.

### 3 Press $\uparrow/\downarrow$ repeatedly to select “Music,” then press $\oplus$ or $\rightarrow$ . “DMPORT” appears beside “Music.”

### 4 Press $\oplus$ or $\rightarrow$ .

The component connected to the DIGITAL MEDIA PORT adapter is recognized and “DMPORT” on the screen will change to each component’s name. The category of the component connected to DIGITAL MEDIA PORT adapter appears on the screen.

#### Note

An icon which shows the component recognized is displayed on the TV screen. If the adapter connected cannot be recognized, “DMPORT” is displayed on the TV screen.

### 5 Press OPTIONS to display “Function List.”

### 6 Press $\uparrow/\downarrow$ to select “DMPORT Control.”

You can select the following modes in this menu;

- System GUI  
This mode is for the TDM-iP1 and TDM-NC1. The list of tracks will be displayed on the GUI screen of the receiver. You can select a track you want and play back it on each GUI screen.
- Adapter GUI  
This mode is for the TDM-iP1 and TDM-NC1. The menu of the adapter will be displayed on the TV screen.
- iPod  
This mode can be selected only when the TDM-iP1 is connected.

If “DMPORT Control” is not displayed, see the operating instructions supplied with component for details on operating that component.

## Operating the component connected to the DIGITAL MEDIA PORT adapter

To operate the TDM-iP1 or TDM-NC1 using the GUI menu of the receiver

**1** Make sure that “System GUI” is selected in step 6 in “Selecting an operation screen to operate the component connected to the DIGITAL MEDIA PORT adapter” (page 95).

**2** Select content from the contents list displayed on the GUI screen and play it back.



<sup>a)</sup> Displayed only when M-crew Server is connected.

<sup>b)</sup> Displayed only when a DLNA server other than M-crew Server is connected.

<sup>c)</sup> Displayed as “Genre,” “Artist” or “Album,” depending on setting of “List Mode.”

## To operate the TDM-iP1 or TDM-NC1 using the adapter menu

Make sure that “Adapter GUI” is selected in step 6 in “Selecting an operation screen to operate the component connected to the DIGITAL MEDIA PORT adapter” (page 95).

For details on operating the adapter using the adapter GUI menu, refer to the operating instructions supplied with the adapter you are using.

## To operate the TDM-iP1 using the iPod menu

Make sure that “iPod” is selected in step 6 in “Selecting an operation screen to operate the component connected to the DIGITAL MEDIA PORT adapter” (page 95).

For details on operating the iPod, refer to the operating instruction supplied with the iPod.

## Playing back the track selected

During playback of the track selected, the displayed screen changes depending on the DIGITAL MEDIA PORT adapter connected.

TDM-iP1



TDM-NC1



You can also operate the components connected to the DIGITAL MEDIA PORT adapter using the play mode buttons on the remote of the receiver.



To	Do the following
Play	Press $\triangleright$ .
Pause	Press $\mathbb{I}$ . To resume play, press the button again.
Stop	Press $\blacksquare$ .*
Find the beginning of a track during playback, or find the beginning of the previous track	Press $\lll$ .
Find the beginning of the next track	Press $\ggg$ .
Skip to the previous album	Press $\ll$ .
Skip to the next album	Press $\gg$ .
Go backward/forward	Press $\lll/\ggg$ .*

\* When a TDM-iP1 is connected, the receiver enters pause mode when  $\blacksquare$  is pressed.

\*\* Fast-backward/forward while pressing and holding the  $\lll/\ggg$  button.

## Option parameters in the play modes

### ■ Repeat Mode (TDM-iP1 only)

- Off
- One
- All

### ■ Shuffle (TDM-iP1 only)

- Off
- Songs
- Albums

### ■ List Mode (TDM-NC1 only)

- All Tracks
- Disc List
- Artist List
- Genre List

### Tip

The List Mode can be used with the Function List menu even when the list is displayed.

## DIGITAL MEDIA PORT message list

Message appears	Explanation
No Adapter	The adapter is not connected.
No Device	There is no device connected to the adapter.
No Audio	No audio file was found.
Loading	The data is being read.
No Server*	There is no server connected.
No Track*	No track was found.
No Item*	No item was found.
Connecting*	Connecting to the server.
Configuring*	The network is setting up.
Warning*	Check the display of the DIGITAL MEDIA PORT adapter.
Party Mode*	The unit is currently in party mode "Guest."
Searching*	Searching the server.

\* TDM-NC1 only.

# Naming inputs

You can enter a name of up to 8 characters for inputs and display it.

This is convenient for labeling the jacks with the names of the connected components.



## 1 Choose the item you want to name.

You can name the following items.

- Auto calibration position (page 46)
- Inputs (page 53)
- Preset stations (page 84)

## 2 Press **OPTIONS**.

## 3 Select “Name Input,” then press .

The soft keyboard appears on the screen.

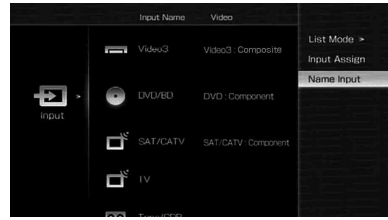

## 4 Press to select a character, then press .

## 5 Press [Finish] to enter the name.

The name you entered is registered.

## To cancel naming input

Press [Cancel].

# Switching between digital and analog audio (INPUT MODE)

When you connect components to both digital and analog audio input jacks on the receiver, you can fix the audio input mode to either of them, or switch from one to the other, depending on the type of material you intend to watch.

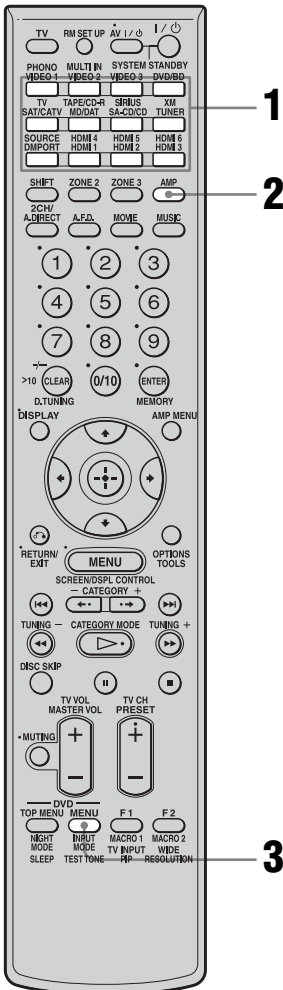

- 1 Press the input button.**  
You can also use INPUT SELECTOR on the receiver.
- 2 Press AMP.**
- 3 Press INPUT MODE repeatedly to select the audio input mode.**  
The selected audio input mode appears on the TV screen.

## Audio input modes

- Auto  
Gives priority to digital audio signals when there are both digital and analog connections.  
If there are no digital audio signals, analog audio signals are selected.
- Analog  
Specifies the analog audio signals input to the AUDIO IN (L/R) jacks.

## Notes

- Some audio input modes may not be set up depending on the input.
- When either HDMI input, satellite tuner or DIGITAL MEDIA PORT adapter is selected, “-----” appears on the display, and you cannot select other modes. Select an input mode other than the HDMI input, satellite tuner and DIGITAL MEDIA PORT adapter then set the audio input mode.
- When “2ch Analog Direct” is being used, or the multi-channel input is selected, audio input is set to “Analog.” You cannot select other modes.

# Enjoying the sound/ images from other inputs

You can reassign video and/or audio signals to another input.

Example) Connect the OPTICAL OUT jack of the DVD player to the OPTICAL VIDEO 1 IN jack of this receiver when you want to input the only digital optical audio signals from the DVD player.

Connect the component video jack of the DVD player to the COMPONENT VIDEO DVD/BD IN jack of this receiver when you want to input the video signals from the DVD player. Assign video and/or audio signals to the DVD input jack using “Input Assign” in the Input menu.

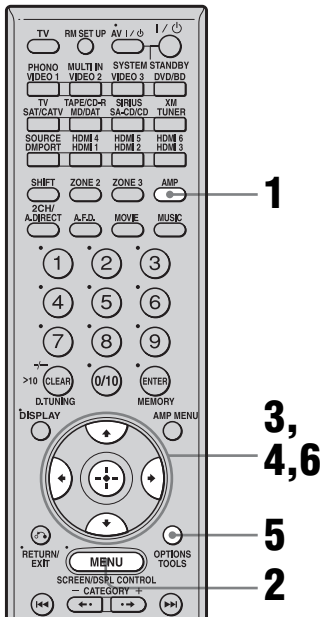

**1** Make sure that the AMP button is lit.

If it is not lit, or “GUI MODE” is not displayed in the display window of the receiver, follow the steps given in “7:

Operating the receiver using the GUI (Graphical User Interface)” (page 41).

**2** Press MENU repeatedly to display the GUI menu on the TV screen.

**3** Press  $\uparrow/\downarrow$  repeatedly to select “Input,” then press  $\odot$  or  $\rightarrow$ .



**4** Press  $\uparrow/\downarrow$  to select the input name you want to assign.

**5** Press OPTIONS, then select “Input Assign.”



**6** Select the audio and/or video signals you want to assign to the input which you selected in step 4 using  $\uparrow/\downarrow/\leftarrow/\rightarrow$ , then press  $\odot$ .

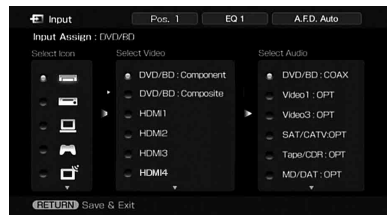

Input name		VIDEO1	VIDEO2	VIDEO3	DVD/ BD	SAT/ CATV	TAPE/ CD-R	MD/ DAT	SA-CD/ CD
Assignable video input jacks	Video1 Component	○	○	○	-	-	○	○	○
	Video1 S	○	-	-	-	-	-	-	-
	Video1 Composite	○	-	-	-	-	-	-	-
	Video2 S	-	○	-	-	-	-	-	-
	Video2 Composite	-	○	-	-	-	-	-	-
	Video3 S	-	-	○	-	-	-	-	-
	Video3 Composite	-	-	○	-	-	-	-	-
	DVD/BD Component	-	○	○	○	-	○	○	○
	DVD/BD S	-	-	-	○	-	-	-	-
	DVD/BD Composite	-	-	-	○	-	-	-	-
	SAT/CATV Component	-	○	○	-	○	○	○	○
	SAT/CATV S	-	-	-	-	○	-	-	-
	SAT/CATV Composite	-	-	-	-	○	-	-	-
	HDMI1	○	○	○	○	○	○	○	○
	HDMI2	○	○	○	○	○	○	○	○
	HDMI3	○	○	○	○	○	○	○	○
HDMI4	○	○	○	○	○	○	○	○	
HDMI5	○	○	○	○	○	○	○	○	
HDMI6	○	○	○	○	○	○	○	○	
Assignable audio input jacks	Video1 OPT	○	○	-	○	-	-	-	○
	Video3 OPT	-	○	○	○	-	-	-	○
	SAT/CATV OPT	-	○	-	○	○	-	-	○
	Tape/CD-R OPT	-	○	-	○	-	○	-	○
	MD/DAT OPT	-	○	-	○	-	-	○	○
	Video2 COAX	○	○	○	-	○	○	○	-
	DVD/BD COAX	○	-	○	○	○	○	○	-
SA-CD/CD COAX	○	-	○	-	○	○	○	○	

## Notes

- You cannot assign optical signals from an input source to the optical input jacks on the receiver, and you cannot assign coaxial signals from the input source to the coaxial input jacks on the receiver.
- When you assign the digital audio input, the INPUT MODE setting may change automatically.

- You cannot reassign more than one HDMI input to the same input.
- You cannot reassign more than one digital audio input to the same input.
- You cannot reassign more than one component video input to the same input.

# Changing the display

You can check the sound field, etc., by changing the information on the display.

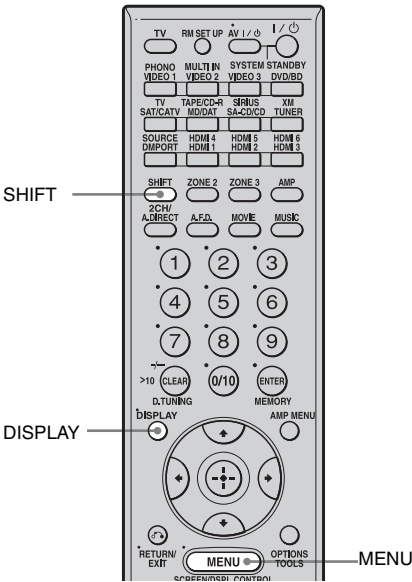

## Press DISPLAY repeatedly.

Each time you press DISPLAY, the display will change as follows.

Input name you selected → Original input name → Sound field type → Volume...

### Tip

You cannot switch the display while “GUI MODE” is shown on the display. Press SHIFT, then press MENU to cancel the GUI display mode.

## FM and AM band

Station name → Frequency → Sound field type → Volume...

Index name appears only when you have assigned one to the input or preset station.

Index name does not appear when only blank spaces have been entered.

# About the indicators on the display

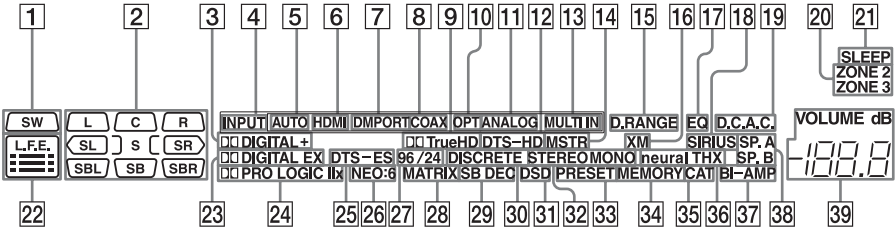

Name	Function
<b>1</b> SW	Lights up when sub woofer is connected and the audio signal is output from the SUB WOOFER jack. While this indicator lights up, the receiver creates a sub woofer signal based on the L.F.E. signal in the disc being played back or the low frequency components of the front channels.

Name	Function
<b>2</b> Playback channel indicators	The letters (L, C, R, etc.) indicate the channels being played back. The boxes around the letters vary to show how the receiver downmixes the source sound (based on the speaker settings).
L	Front Left
R	Front Right
C	Center (monaural)
SL	Surround Left
SR	Surround Right
S	Surround (monaural or the surround components obtained by Pro Logic processing)
SBL	Surround Back Left
SBR	Surround Back Right
SB	Surround Back (the surround back components obtained by 6.1 channel decoding)
<b>Example:</b>	
Recording format (Front/Surround): 3/2.1	
Output channel: Surround speakers are set to "NO."	
Sound Field: A.F.D. AUTO	

<b>3</b> Dolby Digital+	Lights up when the receiver is decoding Dolby Digital+.
-------------------------	---

<b>Name</b>	<b>Function</b>
<b>4</b> INPUT	Lights up constantly. One of the input indicators also lights up according to the current input.
<b>5</b> AUTO	Lights up when INPUT MODE is set to “Auto.”
<b>6</b> HDMI	Lights up when the receiver recognizes a component connected via an HDMI IN jack.
<b>7</b> DMPORT	Lights up when DIGITAL MEDIA PORT adapter is connected and “DMPORT” is selected.
<b>8</b> COAX	Lights up when INPUT MODE is set to “Auto” and the source signal is a digital signal being input through the COAXIAL jack.
<b>9</b> TrueHD	Lights up when the receiver is decoding Dolby TrueHD.
<b>10</b> OPT	Lights up when INPUT MODE is set to “Auto” and the source signal is a digital signal being input through the OPTICAL jack.
<b>11</b> ANALOG	Lights up when INPUT MODE is set to “Auto” and no digital signal is being input through the COAXIAL or OPTICAL jacks, or when INPUT MODE is set to “Analog,” or when the “2ch Analog Direct” is being used.
<b>12</b> DTS-HD	Lights up when the receiver is decoding DTS-HD.
<b>13</b> MULTI IN	Lights up when multi-channel input is selected.
<b>14</b> MSTR	Lights up when the receiver is decoding DTS-HD Master Audio.

<b>Name</b>	<b>Function</b>
<b>15</b> D.RANGE	Lights up when dynamic range compression is activated.
<b>16</b> XM	Lights up when XM Mini Tuner and Home Dock are connected and “XM” is selected.
<b>17</b> EQ	Lights up when the equalizer is activated.
<b>18</b> SIRIUS	Lights up when the SiriusConnect Home tuner is connected and “SIRIUS” is selected.
<b>19</b> D.C.A.C.	Lights up when auto calibration is activated.
<b>20</b> ZONE 2/ ZONE 3	Lights up while operation in zone 2/zone 3 is being enabled.
<b>21</b> SLEEP	Lights up when the sleep timer is activated.
<b>22</b> L.F.E.	Lights up when the disc being played back contains an L.F.E. (Low Frequency Effects) channel and the L.F.E. channel signal is actually being reproduced, the bars underneath the letters light up to indicate the level. Since the L.F.E. signal is not recorded in all parts of the input signal the bar indication will fluctuate (and may turn off) during playback.



Name	Function
23	<p><b>DIGITAL (EX)</b> Lights up when the receiver is decoding Dolby Digital Surround signals. When the receiver is decoding Dolby Digital Surround EX signals, “<b>DIGITAL EX</b>” also lights up. When playing a Dolby Digital format disc, be sure that you have made digital connections and that <b>INPUT MODE</b> is not set to “Analog.”</p>
24	<p><b>PRO LOGIC (II/ IIX)</b> Lights up when the receiver applies Dolby Pro Logic processing to 2 channel signals in order to output the center and surround channel signals. “<b>PRO LOGIC II</b>” also lights up when the Dolby Pro Logic II Movie/Music/Game decoder is activated. “<b>PRO LOGIC IIX</b>” also lights up when the Dolby Pro Logic IIX Movie/Music/ Game decoder is activated.</p> <p><b>Note</b> This indicator does not light when either the center speaker and surround speaker is not connected.</p>
25	<p><b>DTS (-ES)</b> Lights up when DTS signals are input. “<b>DTS-ES</b>” also lights up when DTS-ES signals are decoded. When playing a DTS format disc, be sure that you have made digital connections and that <b>INPUT MODE</b> is not set to “Analog.”</p>
26	<p><b>NEO:6</b> Lights up when DTS Neo:6 Cinema/Music decoding is activated.</p>

Name	Function
27	<p><b>96/24</b> Lights up when the receiver is decoding DTS 96/24 (96 kHz/24 bit).</p>
28	<p><b>MATRIX</b> Lights up when DTS-ES Matrix decoding is activated.</p>
29	<p><b>SB DEC</b> Lights up when surround back sound decoding is activated.</p>
30	<p><b>DISCRETE</b> Lights up when DTS-ES Discrete decoding is activated.</p>
31	<p><b>DSD</b> Lights up when the receiver is receiving DSD (Direct Stream Digital) signals (page 28).</p>
32	<p><b>Tuner indicators</b> Lights up when using the receiver to tune in radio stations, etc.</p>
33	<p><b>PRESET</b> Lights up when the tuning mode is set to the preset mode.</p>
34	<p><b>MEMORY</b> Lights up when a memory function, such as Name Input etc., is activated.</p>
35	<p><b>CAT</b> Lights up when category mode is selected during the satellite radio operation.</p>
36	<p><b>neural THX</b> Lights up when the receiver applies Neural-THX processing to input signals.</p>
37	<p><b>BI-AMP</b> Lights up when surround back speakers selection is set to “<b>BI-AMP</b>.”</p>
38	<p><b>SP.A/SP.B</b> Lights up according to the speaker system used. “<b>SP.A</b>” and “<b>SP.B</b>” turn off, when the <b>SPEAKERS</b> switch is set to <b>OFF</b> or headphones are connected.</p>
39	<p><b>VOLUME</b> Displays the current volume.</p>

# Using the sleep timer

You can set the receiver to turn off automatically at a specified time.

When sleep timer is being used, “SLEEP” lights up.

## Tip

To check the remaining time before the receiver turns off, press SLEEP. The remaining time appears on the display. If you press SLEEP again, the sleep timer will be changed.

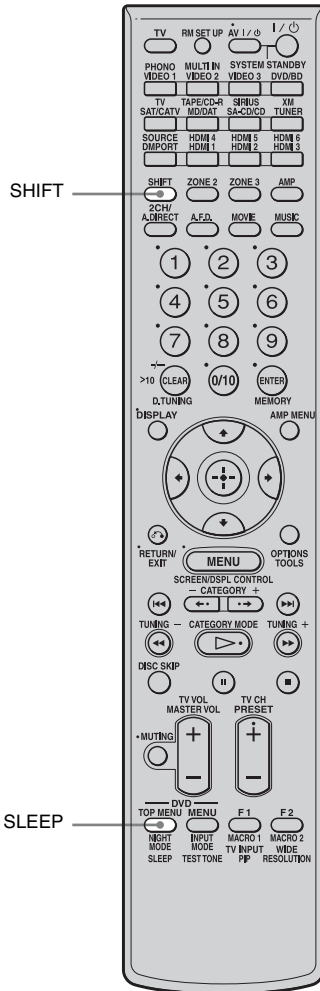

**Press SHIFT, then press SLEEP repeatedly.**

Each time you press SLEEP, the display changes cyclically as follows:

→ 2:00:00 → 1:30:00 → 1:00:00 → 0:30:00 → OFF →

# Recording using the receiver

You can record from a video/audio component using the receiver. Refer to the operating instructions supplied with your recording component.

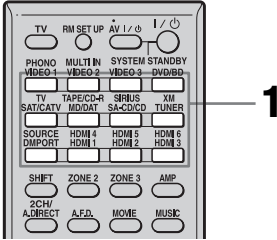

## Recording onto a MiniDisc or audio tape

You can record onto a MiniDisc or audio tape using the receiver. See the operating instructions supplied with your MD deck or tape deck.

**1 Press the input button of the playback component.**

**2 Prepare the playback component for playing.**

For example, insert a CD into the CD player.

**3 Prepare the recording component.**

Insert a blank MD or tape into the recording deck and adjust the recording level.

**4 Start recording on the recording deck, then start playback on the playback component.**

## Notes

- Sound adjustments do not affect the signal output from the MD/DAT OUT jacks.
- The audio input signals from the MULTI CHANNEL INPUT jacks are not output.

## To record digital sound

Connect a component for playback to the digital audio input (OPTICAL IN) jack, and connect the recording component to the OPTICAL MD/DAT OUT jack.

## Recording onto recording media

**1 Press the input button of the playback component.**

**2 Prepare the component for playing.**

For example, insert the video tape you want to copy into the VCR.

**3 Prepare the recording component.**

Insert a blank video tape, etc., into the recording component (VIDEO 1 or VIDEO 2) for recording.

**4 Start recording on the recording component, then start playback on the playback component.**

## Notes

- Some sources contain copy guards to prevent recording. In this case, you may not be able to record from the sources.
- The audio input signals from the MULTI CHANNEL INPUT jacks are not output.
- Only analog input signals are output from the analog output jack (for recording).
- Only digital input signals are output from the digital output jack (for recording).
- HDMI sound cannot be recorded.

## **Listening to the sound in another zone (ZONE 2/ZONE 3 operations)**

You can enjoy images and sounds from a component connected to the receiver in a zone (zone 2 or zone 3) other than the main zone. For example, you can watch the DVD in the main zone and listen to the CD in zone 2 or zone 3.

When using an IR repeater (not supplied), you can also operate both a component in the main zone and Sony receiver in zone 2 or zone 3 from zone 2 or zone 3.

- Switching the output source for the ZONE 2 or ZONE 3 OUT jacks.
- Switching the Sony receiver's power on or off in zone 2 or zone 3.

### **Before using the zone 2/zone 3 function**

It is necessary to perform connection and menu settings.

For details on the settings, refer to the following illustration or “2: Connecting speakers” (page 18).

Set “Sur Back Assign” to “ZONE 2” in the Speaker settings menu.

# 1:Zone 2 connections

- ① Outputs sound from speakers in zone 2 using the SURROUND BACK SPEAKERS terminals of the receiver.

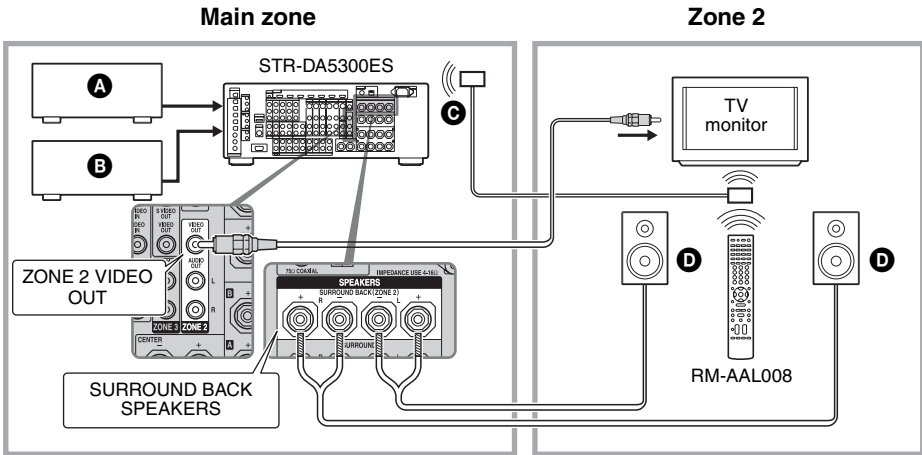

- A** Audio component
- B** Video component
- C** IR repeater (not supplied)
- D** Speakers

- ② Outputs sound from speakers in zone 2 using the receiver and another amplifier.

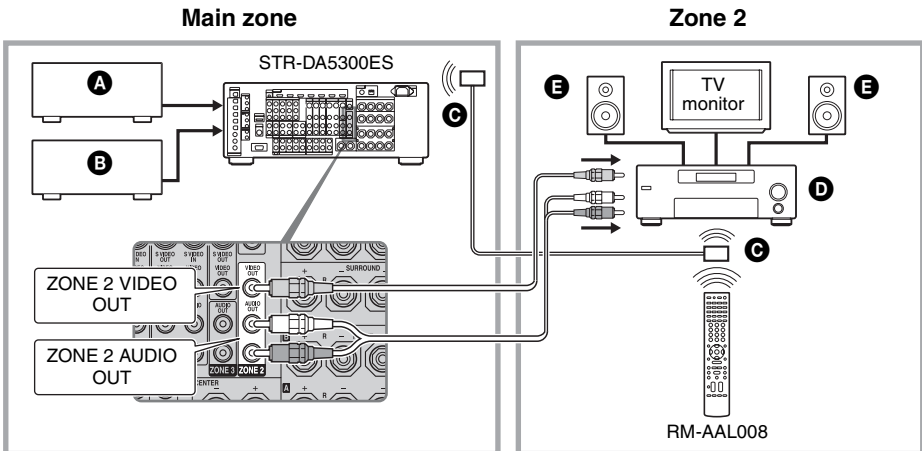

- A** Audio component
- B** Video component
- C** IR repeater (not supplied)
- D** Sony Amplifier/Receiver
- E** Speakers

## 2:Zone 3 connections

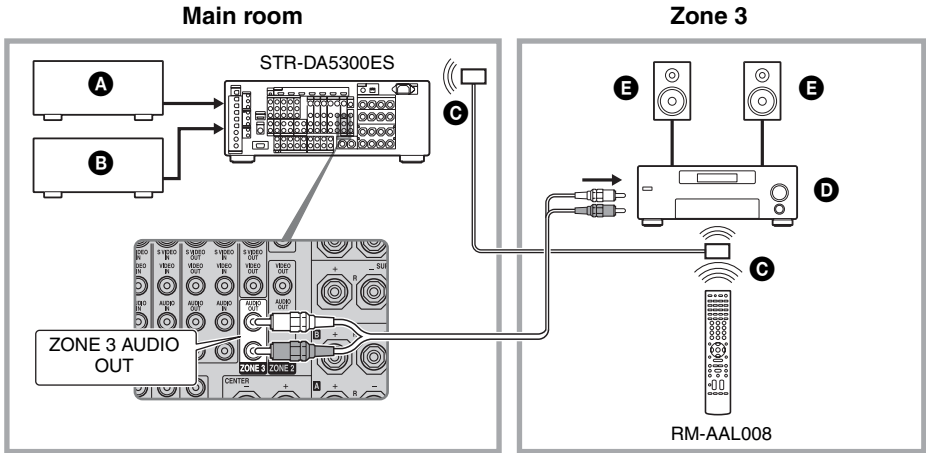

- A** Audio component
- B** Video component
- C** IR repeater (not supplied)
- D** Sony Amplifier/Receiver
- E** Speakers

## Setting audio/video output signals to the zone 2/zone 3

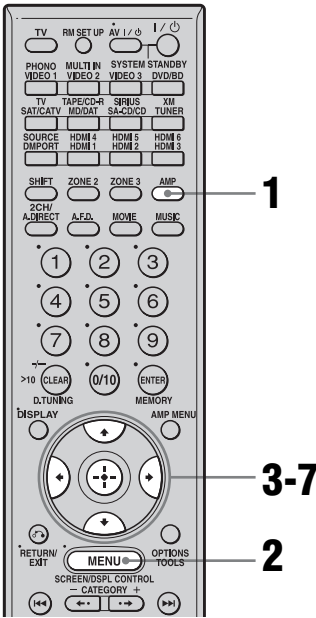

### 1 Make sure that the AMP button is lit.

If it is not lit, or “GUI MODE” is not displayed in the display window of the receiver, follow the steps given in “7: Operating the receiver using the GUI (Graphical User Interface)” (page 41).

### 2 Press MENU repeatedly to display the GUI menu on the TV screen.

### 3 Press $\uparrow/\downarrow$ repeatedly to select “Settings,” then press $\oplus$ or $\rightarrow$ .

### 4 Press $\uparrow/\downarrow$ repeatedly to select “Multi Zone,” then press $\oplus$ .

### 5 Press $\uparrow/\downarrow$ to select the zone to which you want to output

audio/video signals, then press  $\oplus$ .

“Main” (this receiver) is always selected. If you do not change the setting, proceed to step 7.

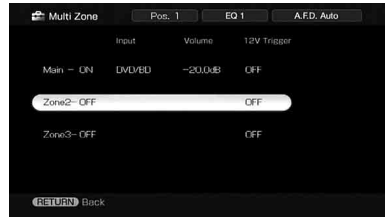

### 6 Press $\uparrow/\downarrow$ to select, “ON” or “OFF,” then press $\oplus$ .

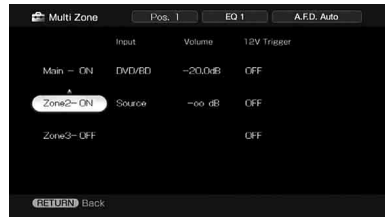

### 7 Press $\uparrow/\downarrow/\leftarrow/\rightarrow$ repeatedly to select item and parameter, then press $\oplus$ .

## Multi Zone menu parameters

#### ■ Power

Lets you turn zone operation on.

- ON
- OFF

#### ■ Input

Lets you select the source that is output to the zone. Audio and video signals are output to zone 2, only audio signals are output to zone 3.

#### ■ Volume

Lets you adjust the volume in the zone.

## ■ 12V Trigger

You can turn the receiver on/off in another zone, or select various options for use of the 12V Trigger function, as explained below.

- OFF

Lets you turn off output of 12V triggers even when the main receiver is turned on.

- ZONE

Lets you turn the output of 12V triggers on or off based on whether the selected zone is turned on or off.

- CTRL

Lets you turn the output of 12V triggers on or off manually using the CIS command of the IR remote.

- INPUT (for “Main” only)

Lets you turn on the output of 12V triggers when the preset input is selected.

When you select “Input,” the setting display which sets each input trigger to on/off appears. Press  $\uparrow/\downarrow$  to select the input, then press  $\oplus$  to check the box.

- MAIN (for “Zone 2” and “Zone 3” only)

Lets you link operation of trigger in zone 2 or zone 3 to the main receiver.

## Tips

- Even when this receiver is standby mode (press  $I/\text{OFF}$  on the remote to turned off this receiver), the receiver in zone 2 or zone 3 remains turned on. To turn off all receivers, press  $I/\text{OFF}$  and  $AV\ I/\text{OFF}$  on the RM-AAL008 remote at the same time (SYSTEM STANDBY).
- Only signals from components connected to the analog input jacks are output through the ZONE 2 OUT/ZONE 3 OUT jacks. No signals are output from components connected to only the digital input jacks.
- When SOURCE is selected, the signals input to the MULTI CHANNEL INPUT jacks are not output from the ZONE 2 OUT or ZONE 3 OUT jacks even when the multi-channel input is selected. The analog audio signals of the current function are output.
- When “Tuner” is selected; the same type of radio station (FM/AM) selected in the main zone is set in zone 2 and zone 3. However, you can select the input other than “Tuner” in zone 2 and zone 3.
- When the receiver in the main zone is turned off, or an input source other than “Tuner” is selected, you can select a radio station from AM or FM in zone

2. When the receiver in the main zone and zone 2 are turned off, you can select a radio station from AM or FM in zone 3.

When two of the receivers in the main zone, zone 2 or zone 3 are turned off, you can select a broadcast from FM/AM/XM/SIRIUS in one zone in which the receiver is turned on.

## Option menu parameter of zone 2/zone 3 operations

### ■ RS-232C Control

- ON

The receiver can receive commands from the RS-232C port.

- OFF

The receiver does not receive commands from the RS-232C port.

## About the IR REMOTE jack

You can operate the receiver without pointing the remote toward the IR repeater of the receiver if you connect an IR repeater (not supplied) to the IR REMOTE jack.

Use an IR repeater when you install the receiver in a place where signals from the remote cannot reach.

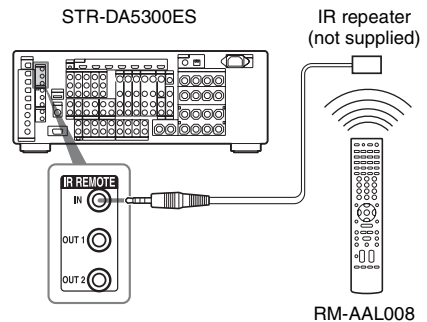



# Using a bi-amplifier connection

If you are not using surround back speakers, you can use the SURROUND BACK SPEAKERS terminals for the front speakers for use with a bi-amplifier connection.

## To connect speakers

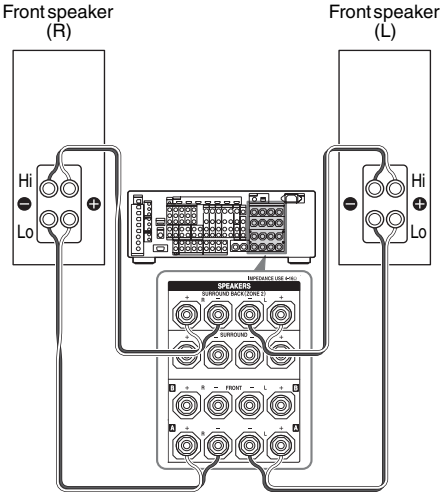

Connect the jacks on the Lo (or Hi) side of the front speakers to the FRONT SPEAKERS A jacks, and connect the jacks on the Hi (or Lo) side of the front speakers to the SURROUND BACK SPEAKERS terminals. Make sure that metal fittings of Hi/Lo attached to the speakers have been removed from the speakers. Not doing so may cause a malfunction of the receiver.

## To set up speakers

Set “Sur Back Assign” to “BI-AMP” in the Speaker settings menu. The same signals output from the FRONT SPEAKERS A jacks can be output from the SURROUND BACK SPEAKERS terminals by setting “Sur Back Assign” to “BI-AMP.”

## Notes

- You cannot use the FRONT SPEAKERS B jacks for a bi-amplifier connection.
- When you use the auto calibration function, make the bi-amplifier settings before you perform auto calibration.
- If you make the bi-amplifier settings, the speaker level, balance, and equalizer settings of the surround back speakers become invalid, and those of the front speakers are used.
- Signals output from the PRE OUT jacks are used with the same settings as those of the SPEAKERS terminals.

## Using the CONTROL S Control System

If you have a CONTROL S-compatible Sony TV, satellite tuner, monitor, DVD player or VCR, use a CONTROL S connecting cord (not supplied) to connect the CTRL S IN (for TV, satellite tuner, or monitor) or CTRL S OUT (for VCR, etc.) jack on the receiver to the appropriate CONTROL S jack on the respective component. Refer to the operating instructions supplied with your TV, satellite tuner, monitor, VCR, etc., for details.

### If you connect the CONTROL S OUT jack on another component to the CTRL S IN jack on this receiver

#### Example

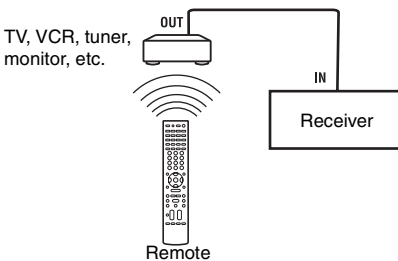

The remote sensor on the CONTROL S OUT component receives remote codes the same way as the remote sensor on this receiver. This is useful if you have placed this receiver in a rack, etc.

### If you connect the CONTROL S IN jack on another component to the CTRL S OUT jack on this receiver

#### Example

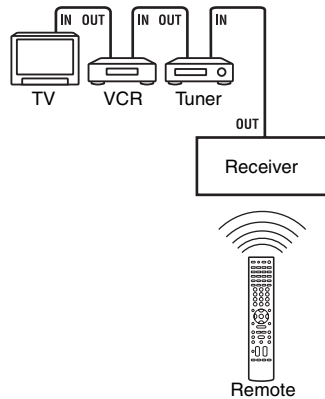

The remote sensor on this receiver receives remote codes the same way as the remote sensor on the CONTROL S IN component. This is useful if you place the other component away from this receiver.

---

## Operating without connecting to the TV

You can operate this receiver using the display even if you do not use a GUI when a TV monitor is not connected.

**Press SHIFT, then press MENU to display “DISPLAY” in the display window.**

When “GUI MODE” is displayed in the display window, the menu is set to display on the TV screen using a GUI.

## Overview of the menus

The following options are available in each menu. For details on navigating through menus, see page 43.

Menu	Item	Parameter	Initial setting
Auto Calibration	AUTO CAL START?		
	COMPLETE [■■■■■■■■■■]	RETRY, SAVE EXIT, WRN CHECK, PHASE INFO, DIST. INFO, LEVEL INFO, EXIT	SAVE EXIT
	WARNING CODE [■■■■:4■]	FL, FR, C, SL, SR, SBL, SBR : 0, 1, 2, 3, 4	
	ERROR CODE [■■■■:3■]	F, SR, SB : 0, 1, 2, 3, 4	
	CAL TYPE [■■■■■■■■■■]	FULL FLAT, ENGINEER, FRONT REF, OFF	FULL FLAT
	POSITION [■■■■■■■■■■]	POS.1, POS.2, POS.3	POS.1
	NAME IN ? [■■■■■■■■■■]		
Level Settings	TEST TONE [■■■■■■■■■■]	OFF, L to SW (AUTO), L to SW (FIX)	OFF
	PHASE NOISE [■■■■■■■■■■]	OFF, L/C, C/R, R/SL, R/SR, SR/SL, SR/SBR, SBR/SBL, SBL/SL, SL/L, L/SR	OFF
	PHASE AUDIO [■■■■■■■■■■]	OFF, L/C, C/R, R/SL, R/SR, SR/SL, SR/SBR, SBR/SBL, SBL/SL, SL/L, L/SR	OFF
	FRONT L [■■■■.■ dB]	-10.0dB to +10.0dB (0.5dB step)	0dB
	FRONT R [■■■■.■ dB]	-10.0dB to +10.0dB (0.5dB step)	0dB
	CENTER [■■■■.■ dB]	-20.0dB to +10.0dB (0.5dB step)	0dB
	SURROUND L [■■■■.■ dB]	-20.0dB to +10.0dB (0.5dB step)	0dB
	SURROUND R [■■■■.■ dB]	-20.0dB to +10.0dB (0.5dB step)	0dB
	SUR BACK [■■■■.■ dB]	-20.0dB to +10.0dB (0.5dB step)	0dB
	SUR BACK L [■■■■.■ dB]	-20.0dB to +10.0dB (0.5dB step)	0dB
	SUR BACK R [■■■■.■ dB]	-20.0dB to +10.0dB (0.5dB step)	0dB
	SUB WOOFER [■■■■.■ dB]	-20.0dB to +10.0dB (0.5dB step)	0dB
	MULTI CH SW [■■■■ dB]	0dB, +10.0dB	0dB
	D. RANGE COMP. [■■■■]	OFF, STD, MAX	OFF

Menu	Item	Parameter	Initial setting
Speaker Settings	SP PATTERN [■ ■ ■ ■ ■ ■]	2/0 to 3/4.1	3/4.1
	SUB WOOFER [■ ■ ■ ■]	NO, YES	YES
	FRONT SP [■ ■ ■ ■ ■ ■]	SMALL, LARGE	LARGE
	CENTER SP [■ ■ ■ ■ ■ ■]	NO, SMALL, LARGE	LARGE
	SURROUND SP [■ ■ ■ ■ ■ ■]	NO, SMALL, LARGE	LARGE
	SUR BACK SP [■ ■ ■ ■ ■ ■ ■ ■]	NO, SINGLE, DUAL	DUAL
	BI-AMP [■ ■ ■ ■]	OFF, ON	OFF
	ZONE 2 SP [■ ■ ■ ■]	OFF, ON	OFF
	FRONT L [■ ■ ■ ■ ■ ■ ■ ■ ■ ■]	3' 3" to 32' 9" (1 inch step)	9' 10"
	FRONT R [■ ■ ■ ■ ■ ■ ■ ■ ■ ■]	3' 3" to 32' 9" (1 inch step)	9' 10"
	CENTER [■ ■ ■ ■ ■ ■ ■ ■ ■ ■]	3' 3" to 32' 9" (1 inch step)	9' 10"
	SURROUND L [■ ■ ■ ■ ■ ■ ■ ■ ■ ■]	3' 3" to 32' 9" (1 inch step)	9' 10"
	SURROUND R [■ ■ ■ ■ ■ ■ ■ ■ ■ ■]	3' 3" to 32' 9" (1 inch step)	9' 10"
	SUR BACK [■ ■ ■ ■ ■ ■ ■ ■ ■ ■]	3' 3" to 32' 9" (1 inch step)	9' 10"
	SUR BACK L [■ ■ ■ ■ ■ ■ ■ ■ ■ ■]	3' 3" to 32' 9" (1 inch step)	9' 10"
	SUR BACK R [■ ■ ■ ■ ■ ■ ■ ■ ■ ■]	3' 3" to 32' 9" (1 inch step)	9' 10"
	SUB WOOFER [■ ■ ■ ■ ■ ■ ■ ■ ■ ■]	3' 3" to 32' 9" (1 inch step)	9' 10"
	DISTANCE UNIT [■ ■ ■ ■ ■ ■]	meter, feet	feet
	SP POSI. [■ ■ ■ ■ ■ ■ ■ ■ ■ ■]	SIDE/LOW, SIDE/HIGH, BEHD/LOW, BEHD/HIGH	SIDE/LOW
	FR CROSSOVER* [■ ■ ■ ■ Hz]	40 Hz to 200 Hz (10 Hz step)	120 Hz
	CNT CROSSOVER* [■ ■ ■ ■ Hz]	40 Hz to 200 Hz (10 Hz step)	120 Hz
	SUR CROSSOVER* [■ ■ ■ ■ Hz]	40 Hz to 200 Hz (10 Hz step)	120 Hz
	CNT A.DOWN MIX [■ ■ ■ ■]	OFF, ON	OFF
	SP IMPEDANCE [■ ohm]	4 ohm, 8 ohm	8 ohm

\* You cannot choose this setting when the speaker is set to "LARGE."

Menu	Item	Parameter	Initial setting
Sur Settings	SOUND FIELD SELECT ?		
	SB DECODING [■■■■■]	OFF, AUTO, ON	AUTO
	SB DEC MODE [■■■■■■■■■]	DDEX, PLIIx MV, PLIIx MS	PLIIx MV
	EFFECT LEVEL [■■■■%]	20% to 120% (5% step)	100%
	CENTER WIDTH [■]	0 to 3 to 7 (8 step)	3
	DIMENSION [■■■■■■■■■]	FRONT +3 to 0 to SUR +3 (7 step)	0
	PANORAMA MODE [■■■■]	OFF, ON	OFF
	SCREEN DEPTH [■■■■]	OFF, ON	ON
	VIR. SPEAKERS [■■■■]	OFF, ON	ON
	FRONT REVERB [■■■■]	WET, STD	STD
EQ Settings	EQ PRESET [■■■■]	OFF, 1, 2, 3, 4, 5	1
	FRONT BASS [■■■■ dB]	-10.0dB to +10.0dB (1dB step)	0dB
	FRONT TREBLE [■■■■ dB]	-10.0dB to +10.0dB (1dB step)	0dB
	CENTER BASS [■■■■ dB]	-10.0dB to +10.0dB (1dB step)	0dB
	CENTER TREBLE [■■■■ dB]	-10.0dB to +10.0dB (1dB step)	0dB
	SUR/SB BASS [■■■■ dB]	-10.0dB to +10.0dB (1dB step)	0dB
	SUR/SB TREBLE [■■■■ dB]	-10.0dB to +10.0dB (1dB step)	0dB
	PRESET ■ CLEAR [■■■■]	YES, NO	NO
Tuner Settings	FM MODE [■■■■■■■■■]	MONO, STEREO	STEREO
	NAME IN ? FM■■■		
	PARENTAL LOCK [■■■■]	ON, OFF	OFF
	LOCK CODE EDIT ?		0000
	XM ID DISPLAY		
	SIRIUS ID DISPLAY		

Menu	Item	Parameter	Initial setting
Audio Settings	A/V SYNC [■■■■ms]	0ms to 300ms (10 ms step)	0ms
	DUAL MONO [■■■■■■■■■■]	MAIN/SUB, MAIN, SUB, MAIN+SUB	MAIN
	DEC. PRIORITY [■■■■■]	PCM, AUTO	AUTO
	DIGITAL ASSIGN ?		
	VIDEO1 OPT → [■■■■■■■■]	NONE, VIDEO1 to 3, DVD/BD, SAT, TAPE, MD/DAT, SA-CD	VIDEO1
	VIDEO2 COAX → [■■■■■■■■]		VIDEO2
	VIDEO3 OPT → [■■■■■■■■]		VIDEO3
	DVD/BD COAX → [■■■■■■■■]		DVD/BD
	SAT OPT → [■■■■■■■■]		SAT
	TAPE OPT → [■■■■■■■■]		TAPE
	MD/DAT OPT → [■■■■■■■■]		MD
SA-CD COAX → [■■■■■■■■]		SA-CD	
Video Settings	RESOLUTION [■■■■■■■■■■]	DIRECT, AUTO, 480/576i, 480/576p, 720p, 1080i, 1080p	AUTO
	COMPONENT V. ASSIGN ?		
	VIDEO 1 → [■■■■■■■■■■]	NONE, VIDEO1 to 3, DVD/BD, SAT/CATV, TAPE/CDR, MD/DAT, SA-CD/CD, MULTI IN	VIDEO1
	DVD/BD → [■■■■■■■■■■]		DVD/BD
SAT/CATV → [■■■■■■■■■■]	SAT/CATV		
HDMI Settings	HDMI CONTROL [■■■■]	OFF, ON	OFF
	HDMI AUDIO [■■■■■■■■]	AMP, TV+AMP	AMP
	HDMI SW [■■■■ dB]	0dB, +10.0dB, AUTO	AUTO
	HDMI VIDEO ASSIGN ?		
	HDMI 1 → [■■■■■■■■■■]	HDMI1 to 6, VIDEO1 to 3, DVD/BD, SAT/CATV, TAPE/CDR, MD/DAT, SA-CD/CD, MULTI IN	HDMI1
	HDMI 2 → [■■■■■■■■■■]		HDMI2
	HDMI 3 → [■■■■■■■■■■]		HDMI3
	HDMI 4 → [■■■■■■■■■■]		HDMI4
HDMI 5 → [■■■■■■■■■■]	HDMI5		
HDMI 6 → [■■■■■■■■■■]	HDMI6		
System Settings	NAME IN ? [■■■■■■■■■■]		
	12V TRIG. MAIN [■■■■■■■]	OFF, CTRL, ZONE, INPUT	OFF
	12V TRIG. ZONE 2 [■■■■■■■]	OFF, CTRL, ZONE, MAIN	OFF
	12V TRIG. ZONE 3 [■■■■■■■]	OFF, CTRL, ZONE, MAIN	OFF
	RS-232C CONTROL [■■■■]	OFF, ON	ON

## Performing auto calibration

For details on the auto calibration, see “9: Calibrating the appropriate speaker settings automatically (Auto Calibration)” (page 46). Refer to “Before you perform the auto calibration” (page 46) before performing the auto calibration.

### To operate on the receiver

- 1 Press **SHIFT**, then press **MENU** to set the GUI display mode to off.  
The menu appears on the TV screen when “GUI MODE” appears on the display.
- 2 Press **AMP**.  
Receiver operation is enabled.
- 3 Press **MENU**.  
“Auto Calibration” is displayed.
- 4 Press **+**.
- 5 Press **▲/▼** repeatedly to select “AUTO CAL START?,” then press **+** to start the measurement.  
Measurement starts in five seconds. A count down is displayed.

#### Note

While the time is counting down, stand away from the measurement area to avoid measurement error.

- 6 Measurement starts.  
The measurement process will take approximately 30 seconds. Wait until the measurement process completes.

To cancel auto calibration, change the volume, activate the **MUTING** function, switch functions, change the setting of the **SPEAKERS** switch of the receiver, or connect headphones.

#### Note

You cannot measure the speaker height of the surround speakers and the surround back speakers. Set this value from “SP POSI.” settings in the Speaker settings menu.

### Tips

- Operations other than turning the receiver on or off are deactivated during auto calibration.
- In the following situations, the measurements may not be performed correctly or auto calibration cannot be performed.
  - when special speakers, such as dipole speakers are used.
  - when the multi zone function is used in zone 2.

### To confirm/save auto calibration when GUI function is turned off

- 1 Confirm the measurement result.  
When the measurement ends, a beep sounds and the measurement result appears on the display.

Measurement result	Display	Explanation
When the measurement process completes properly	COMPLETE	Proceed to step 2.
When the measurement process fails	ERROR CODE 3■	See “Message list after auto calibration measurement” (page 51).

- 2 Press **▲/▼** repeatedly to select the item, then press **+**.  
The measurement results are saved.

Item	Explanation
RETRY	Re-performs the auto calibration.
SAVE EXIT	Saves the measurement results and exits the setting process.
WRN CHECK	Displays a warning concerning the measurement results. See “When you select “WRN CHECK”” (page 51).
PHASE INFO	Displays the phase of each speaker (in phase/out of phase). See “When you select “PHASE INFO””.
DIST.INFO	Displays the measurement result for speaker distance.



Item	Explanation
LEVEL INFO	Displays the measurement result for speaker level.
EXIT	Exits the setting process without saving the measurement results.

- 3 Press  $\uparrow/\downarrow$  repeatedly to select the parameter, then press  $\oplus$ .

AUTO EQ type	Explanation
FULL FLAT	Makes the measurement of frequency from each speaker flat.
ENGINEER	Sets the frequency characteristics to a set that matches that of the Sony listening room standard.
FRONT REF	Adjusts the characteristics of all the speakers to match the characteristics of the front speaker.
OFF	Set the auto calibration type to off.

### Tip

The size of a speaker (LARGE/SMALL) is determined by the low characteristics. The measurement results may vary, depending on the position of the optimizer microphone and speakers, and the shape of the room. It is recommended that you follow the measurement results. However, you can change those settings in the Speaker settings menu. Save the measurement results first, then try to change the settings if you want.

### When you select “PHASE INFO”

You can check the phase of each speaker (in phase/out of phase).

Press  $\uparrow/\downarrow$  repeatedly to select a speaker, then press  $\oplus$  to return to step 1 in “To confirm/save auto calibration when GUI function is turned off.”

Display	Explanation
IN	The speaker is in phase.

Display	Explanation
OUT	The speaker is out of phase. The “+” and “-” terminals of the speaker may be connected the other way around. However, depending on the speakers, “OUT” appears on the display even though the speakers are connected properly. This is because of the speakers’ specifications. In this case, you can continue to use the receiver.
---	No speakers are connected.

### Tip

Depending on the position of the sub woofer, the measurement results for polarity may vary. However, there will be no problems even if you continue to use the receiver with that value.

## Selecting a sound field type

For details on each sound field type, see “Enjoying a pre-programmed sound field” (page 62).

### Press 2CH/A.DIRECT, A.F.D., MOVIE, or MUSIC repeatedly.

The selected sound field type appears on the display.

You can also use the 2CH/A.DIRECT, A.F.D., MOVIE, or MUSIC buttons on the receiver.

## Listening to the sound without any adjustment (ANALOG DIRECT)

### Press 2CH/A.DIRECT.

You can also use 2CH/A.DIRECT on the receiver.

## Listening to the FM/AM radio

For details on the tuner function, see “Tuner Operations” (page 82).

## Tuning radio stations

- 1 Press TUNER repeatedly to select the FM or AM band.  
You can also use INPUT SELECTOR on the receiver.
- 2 Press TUNING + or TUNING –.  
Press TUNING + to scan from low to high frequencies, press TUNING – to scan from high to low frequencies. The receiver stops scanning whenever a station is received.  
You can also press TUNING MODE on the receiver to select “AUTO,” and then turn TUNING to select stations.

## Selecting a frequency directly (Direct Tuning)

- 1 After selecting the FM or AM band, press D.TUNING.
- 2 Press the numeric buttons to enter the frequencies, then press  $\oplus$  to enter.

## Presetting radio stations

- 1 **Tune in the station that you want to preset.**  
For details on the operation, refer to “Tuning radio stations.”
- 2 **Press MEMORY.**  
“MEMORY” appears on the display for a few seconds. Perform steps 3 and 4 before the display changes.
- 3 **Press PRESET + or PRESET – to select a preset number.**  
30 FM and 30 AM preset numbers are available. If “MEMORY” disappears before you select the preset number, start again from step 2.
- 4 **Press ENTER.**  
The station is stored as the selected preset number. If “MEMORY” disappears

before you select the preset number, start again from step 2.

## 5 Repeat steps 1 to 4 to preset another station.

## Selecting a preset station

- 1 Press TUNER repeatedly to select the FM or AM band.
- 2 Press PRESET+ or PRESET – repeatedly to select the preset station you want.  
You can also press the numeric buttons to select the preset station you want. Then, press ENTER to enter the selection.  
You can also press TUNING MODE on the receiver repeatedly to select “PRESET,” then use TUNING to select the preset stations you want.

## Listening to satellite tuner

For details on XM/SIRIUS Radio service, refer to “Listening to satellite radio” (page 85) in “Tuner Operations.”

## Checking the Satellite Tuner ID

- 1 Press SHIFT, then press XM to select “XM RADIO,” or press SIRIUS to select “SIRIUS.”  
You can also use INPUT SELECTOR on the receiver.
- 2 Press TUNING + or TUNING – to select channel 0.  
You can also press TUNING MODE on the receiver to select “AUTO,” then turn TUNING to select channel 0.
- 3 Check the XM ID or SIRIUS ID on the display and write it in the space provided here.  
XM ID: \_\_\_\_\_  
SIRIUS ID: \_\_\_\_\_

## Selecting channels from a category (CATEGORY TUNING)

- 1 Press SHIFT, then press XM to select “XM RADIO,” or press SIRIUS to select “SIRIUS.”

You can also use INPUT SELECTOR on the receiver.

- 2 Press CATEGORY MODE repeatedly to select “ONE CATEGORY.”
  - All Categories: You can select a channel from all the categories. The initial setting is “All Categories.”
  - One Category: You can select a channel from one category. “CAT” is displayed on the display when you set to “ONE CATEGORY” mode.
- 3 Press CATEGORY + or CATEGORY – to select the category you want.

The category is selected and the channel with the lowest number in the specified category is selected.
- 4 Press TUNING + or TUNING – to select the channel.

You can also press TUNING MODE on the receiver to select “AUTO,” then turn TUNING to select the channel.

## Selecting a channel number directly (Direct tuning)

- 1 After selecting satellite tuner, press D.TUNING.
- 2 Press the numeric buttons to enter the channel number, then press  $\oplus$  to enter.

## Displaying the satellite tuner information

Press DISPLAY repeatedly.

Each time you press DISPLAY while tuning in the channel, the display changes cyclically as follows:

Channel name → Channel number →

Category → Artist name → Song title →

Composer name (SIRIUS only) → Sound field type

## Presetting satellite tuner channels

- 1 **Select a channel you want to preset.**

For details on this operation, refer to “Selecting channels from a category (CATEGORY TUNING).”

- 2 **Press MEMORY.**

- 3 **Press PRESET + or PRESET – to select a preset number.**

You can also select the number by pressing the numeric buttons. Preset numbers from 1 to 30 are available. Channel 1 is preset for the preset numbers when you purchase the receiver.

- 4 **Press ENTER.**

- 5 **Repeat steps 1 to 4 to preset another station.**

## Selecting a preset channel

- 1 Press SHIFT, then press XM to select “XM RADIO,” or press SIRIUS to select “SIRIUS.”
- 2 Press PRESET+ or PRESET – repeatedly to select the preset station you want.

You can also press the numeric buttons to select the preset station you want. Then, press ENTER to enter the selection. You can also press TUNING MODE on the receiver repeatedly to select “PRESET” then use TUNING to select the preset stations you want.

## Operating the output to zone 2/ zone 3

For details on the connections and settings of zone 2/zone 3, see “Listening to the sound in another zone (ZONE 2/ZONE 3 operations)” (page 108).

The following operations are described for connecting an IR repeater and operating the receiver in zone 2 or zone 3. When an IR repeater is not connected, use this receiver in the main zone.



**1** Turn on the main receiver (this receiver).

**2** Press ZONE 2 or ZONE 3.

The remote switches to zone 2 mode or zone 3 mode.

**3** Turn on the amplifier in zone 2 or zone 3.

**4** Press INPUT SELECTOR on the remote to select the source signals you want to output.

For zone 2, analog video and audio signals are output. For the zone 3, only analog audio signals are output. When you select SOURCE, the signals of the current input are output.

**5** Adjust to a suitable volume.

- In the case of illustration 1-① or 2 (page 109), you can only adjust the surround back speaker volume in zone 2.

**1** Set “SUR BACK SP” to “NO” in the Speaker settings menu.

**2** Set “ZONE 2 SP” to “ON” in the Speaker settings menu.

**3** Adjust the volume using MASTER VOL +/- on the remote.

- In the case of illustration 1-② (page 109), adjust the volume using the receiver of zone 2.

### Tips

- Even when this receiver is standby mode (press I/⏻ on the remote to turned off this receiver), the receiver in zone 2 or zone 3 remains turned on. To turn off all receivers, press I/⏻ and AV I/⏻ on the RM-AAL008 remote at the same time (SYSTEM STANDBY).

- Only signals from components connected to the analog input jacks are output through the ZONE 2 or ZONE 3 jacks. No signals are output from components connected to only the digital input jacks.

- When SOURCE is selected, the signals input to the MULTI CHANNEL INPUT jacks are not output from the ZONE 2 OUT or ZONE 3 OUT jacks even when the multi-channel input is selected. The analog audio signals of the current function are output.

# Operating each component using the remote

When you program the remote to control the following Sony or non-Sony components, you can use the buttons on the remote that are marked with circles. Note, however, that some buttons may not operate your component.

If you want to change the contents of the input list to match your particular components, see “Programming the remote” (page 127).

## Table of buttons used to control each component

Component	TV	VCR	DVD player, DVD/VHS combo	Blu-ray Disc Player	PSX	Video CD player, LD player	Digital CATV terminal (UC)	Digital satellite/terrestrial receiver (EURO)	DSS, Tape deck A/B	DAT deck	CD player, MD deck	Tuner Receiver	DIGITAL MEDIA PORT device
Button													
AV I/O, I/O (after pressing TV)	●	●	●	●	●	●	●	●		●	●		
Numeric buttons	●	●	●	●	●	●	●	●	●	●	●	●	●
MEMORY/ENTER	●	●	●	●	●	*	●		●	●	●	●	●
CLEAR/D.TUNING/ >10/-/-	●	●	●	●	●	●	●		●	●		●	●
DISPLAY	●	●	●	●	●	●	●		●		●	●	●
OPTIONS/TOOLS	●		●				●					●	●
RETURN/EXIT	●	●	●	●	●	●	●	●	**			●	●
↔/↔/↔	●	●	●	●	●		●	●				●	●
⊕		●	●	●	●		●	●				●	●
MENU		●	●	●	●		●	●				●	●
⏮/⏭		●	●	●	●	●	●		●***	●	●		●
CATEGORY +/-, ↔			●	●			●					●	●
⏪/TUNING -, ⏩/TUNING +		●	●	●	●	●	●		●	●	●	●	●
II, ■		●	●	●	●	●	●		●	●	●		●
▷		●	●	●	●	●	●		●	●	●	●	●
DISC SKIP			●	●		●	●				●		
MUTING, MASTER VOL +/-, TV VOL +/-	●	●	●	●	●	●	●	●	●	●	●	●	●
PRESET +/-, TV CH +/-	●	●	●	●		*	●	●				●	
DVD TOP MENU/ NIGHT MODE/ SLEEP, DVD MENU/ INPUT MODE/TEST TONE			●	●	●								●
F1/PIP/TV INPUT/ MACRO 1	●		●	●					●**				●
F2/RESOLUTION/ WIDE/MACRO 2	●		●	●									●

\* LD player only.

\*\* DSS only.

\*\*\* Deck B only.

# Programming the remote

You can customize the remote to match the components connected to your receiver. You can even program the remote to control non-Sony components and also Sony components that the remote is normally unable to control. The procedure below uses as an example a case in which a VCR made by a company other than Sony is connected to the VIDEO 2 IN jacks on the receiver.

Before you begin, note that:

- You cannot change the settings of PHONO.
- The remote can control only components that accept infrared wireless control signals.

**Be sure to turn on the receiver and point the remote towards the receiver when performing the following procedure.**

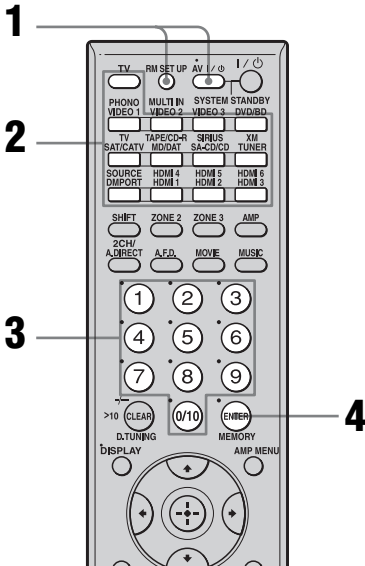

## 1 Press AV I/O while pressing RM SET UP.

The RM SET UP button flashes.

### Tip

When you press RM SET UP, use a thin wire, such as a paper clip.

## 2 While the RM SET UP button is flashing, press the input button (including TV) for the component you want to control.

For example, if you are going to control a VCR connected to VIDEO 2, press VIDEO 2.

RM SET UP and the input button light up. If you press the button for a component of which you cannot program the remote, such as DMPORT, XM or SIRIUS, etc., the RM SET UP button keeps flashing.

## 3 Press the numeric buttons to enter the numeric code (or one of the codes if more than one code exists) corresponding to the component and the maker of the component you want to control.

RM SET UP and the input button light up.

### Note

For a TV remote code value, only numbers in the 500's are valid.

## 4 Press ENTER.

Once the numeric code has been verified, the RM SET UP button flashes twice and the remote automatically exits the programming mode. The input button also turns off.

## To cancel programming

Press RM SET UP during any step.

## The numeric codes corresponding to the component and the maker of the component

Use the numeric codes in the tables below to control non-Sony components and also Sony components that the remote is normally unable to control. Since the remote signal that a component accepts differs depending on the model and year of the component, more than

one numeric code may be assigned to a component. If you fail to program your remote using one of the codes, try using other codes.

### Notes

- The numeric codes are based on the latest information available for each brand. There is a chance, however, that your component will not respond to some or all of the codes.
- All of the input buttons on this remote may not be available when used with your particular component.

## To control a CD player

Maker	Code(s)
SONY	101, 102, 103
DENON	104, 123
JVC	105, 106, 107
KENWOOD	108, 109, 110
MAGNAVOX	111, 116
MARANTZ	116
ONKYO	112, 113, 114
PANASONIC	115
PHILIPS	116
PIONEER	117
TECHNICS	115, 118, 119
YAMAHA	120, 121, 122

## To control a DAT deck

Maker	Code(s)
SONY	203
PIONEER	219

## To control an MD deck

Maker	Code(s)
SONY	301
DENON	302
JVC	303
KENWOOD	304

## To control a tape deck

Maker	Code(s)
SONY	201, 202
DENON	204, 205
KENWOOD	206, 207, 208, 209
NAKAMICHI	210
PANASONIC	216
PHILIPS	211, 212
PIONEER	213, 214
TECHNICS	215, 216
YAMAHA	217, 218

## To control an LD player

Maker	Code(s)
SONY	601, 602, 603
PIONEER	606

## To control a video CD player

Maker	Code(s)
SONY	605

## To control a VCR

Maker	Code(s)
SONY	701, 702, 703, 704, 705, 706
AIWA*	710, 750, 757, 758
AKAI	707, 708, 709, 759
BLAUPUNKT	740
EMERSON	711, 712, 713, 714, 715, 716, 750
FISHER	717, 718, 719, 720
GENERAL ELECTRIC	721, 722, 730
GOLDSTAR/LG	723, 753
GRUNDIG	724
HITACHI	722, 725, 729, 741
ITT/NOKIA	717
JVC	726, 727, 728, 736
MAGNAVOX	730, 731, 738
MITSUBISHI/MGA	732, 733, 734, 735
NEC	736



<b>Maker</b>	<b>Code(s)</b>
PANASONIC	729, 730, 737, 738, 739, 740
PHILIPS	729, 730, 731
PIONEER	729
RCA/PROSCAN	722, 729, 730, 731, 741, 747
SAMSUNG	742, 743, 744, 745
SANYO	717, 720, 746
SHARP	748, 749
TELEFUNKEN	751, 752
TOSHIBA	747, 755, 756
ZENITH	754

\* If an AIWA VCR does not work even though you enter the code for AIWA, enter the code for Sony instead.

## To control a DVD player

<b>Maker</b>	<b>Code(s)</b>
SONY	401, 402, 403
PANASONIC	406, 408
PHILIPS	407
PIONEER	409
TOSHIBA	404
DENON	405

## To control a DVD recorder

<b>Maker</b>	<b>Code(s)</b>
SONY	403

## To control a TV

<b>Maker</b>	<b>Code(s)</b>
SONY	501, 502
DAEWOO	504, 505, 506, 507, 515, 544
FISHER	508
GOLDSTAR/LG	503, 511, 512, 515, 534, 544
GRUNDIG	517, 534
HITACHI	513, 514, 515, 544
ITT/NOKIA	521, 522
JVC	516

<b>Maker</b>	<b>Code(s)</b>
MAGNAVOX	503, 518, 544
MITSUBISHI/MGA	503, 519, 544
NEC	503, 520, 544
PANASONIC	509, 524
PHILIPS	515, 518
PIONEER	509, 525, 526, 540
RCA/PROSCAN	510, 527, 528, 529, 544
SAMSUNG	503, 515, 531, 532, 533, 534, 544
SANYO	508, 545, 546, 547
SHARP	535
TELEFUNKEN	523, 536, 537, 538
THOMSON	530, 537, 539
TOSHIBA	535, 540, 541
ZENITH	542, 543

## To control a satellite tuner or cable box

<b>Maker</b>	<b>Code(s)</b>
SONY	801, 802, 803, 804
JERROLD/G.I.	806, 807, 808, 809, 810, 811, 812, 813, 814
PANASONIC	818
RCA	805, 819
S. ATLANTA	815, 816, 817

## To control a tuner

<b>Maker</b>	<b>Code(s)</b>
SONY	002, 003, 004, 005

## To control a hard disc recorder

<b>Maker</b>	<b>Code(s)</b>
SONY	307, 308, 309

## To control a Blu-ray Disc Player

<b>Maker</b>	<b>Code(s)</b>
SONY	310, 311, 312

## To control a PSX

Maker	Code(s)
SONY	313, 314, 315

## Performing several commands in sequence automatically

### (Macro Play)

The Macro Play function lets you link several commands in a sequential order as a single command.

The remote provides 2 macro lists (MACRO 1 and MACRO 2). You can specify up to 20 commands for each macro list.

#### **Note**

When setting up Macro Play, replace the batteries with new ones.

## Program the sequence of the operation

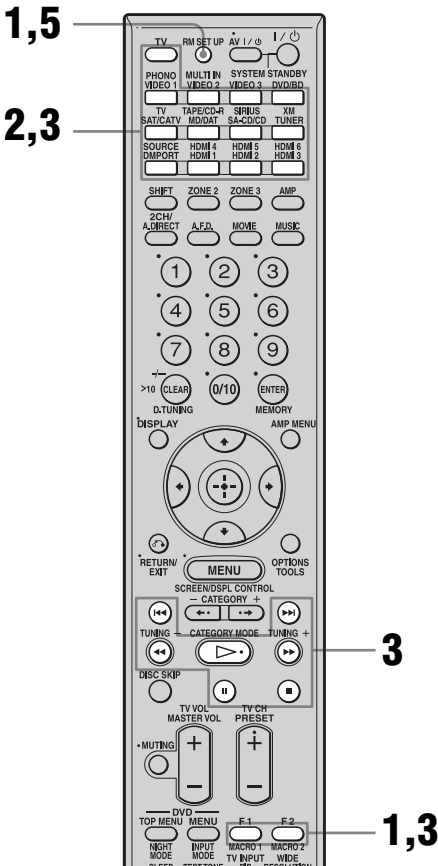

**1** Press **MACRO 1** or **MACRO 2** for more than 1 second while pressing **RM SET UP**.

The **RM SET UP** button flashes.

### Tip

When you press **RM SET UP**, use a thin wire, such as a paper clip.

**2** Press the input button of the component that you want to

assign one of the following operations.

The selected input button lights up.

**3** Press the button for the operation you want to perform to learn the function as follows.

Press	Operations to be programmed
-------	-----------------------------

▷, ■, II, ◀, ◀◀, ▶▶, ▶	Performs the operation of the button.
------------------------	---------------------------------------

The input button for more than 1 second	Switches inputs.
---	------------------

MACRO 1 or MACRO 2	Make a one second interval. When you want to make a longer interval, press <b>MACRO 1</b> or <b>MACRO 2</b> repeatedly.
--------------------	---

The input button selected in step 2 flashes twice, then lights up again.

**4** Repeat steps 2 and 3. When you want to assign another command for the same component, repeat step 3.

**5** Press **RM SET UP** to finish the programming process.

### Tip

If the **RM SET UP** button flashes five times in step 1, and the macro programming process does not start, replace the batteries with new ones.

## To cancel programming

Press **RM SET UP**. Also, not pressing any button for 60 seconds cancels the settings. The previous command remains valid.

## Starting macro play

- 1 Press AMP.  
The AMP button lights up, and then turns off.
- 2 Press MACRO 1 or MACRO 2 to start the macro.  
The macro starts and execute the commands in the order you assigned them. While the commands are being sent, the RM SET UP button flashes and the AMP button lights up. When the commands have been sent, the RM SET UP and AMP buttons turn off.

## To erase a programmed macro

- 1 Press MACRO 1 or MACRO 2 for more than 1 second while pressing RM SET UP to clear the stored macro.  
The RM SET UP button flashes, repeatedly.
- 2 Press RM SET UP.  
Settings stored as macro are cleared.

## Setting remote control codes that are not stored in the remote

Even if a remote control code is not one of the presets stored in the remote, it is possible for the remote to learn the code using the learning function.

### Note

When setting up the receiver to learn the remote command modes, replace the batteries with new ones.

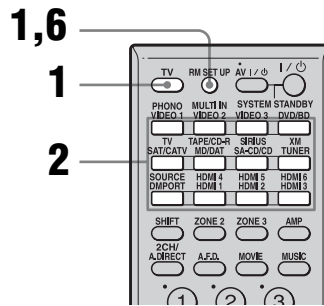

**Example for assigning numeric button 1 to VIDEO 1 of the remote:**

- 1 Press TV while pressing RM SET UP.  
The RM SET UP button lights up.  
**Tip**  
When you press RM SET UP, use a thin wire, such as a paper clip.
- 2 Press the input button (VIDEO 1 in the example) for which you want to use the Learning input function.  
The input button flashes. (The RM SET UP button remains lit.)

### 3 Press the numeric button (button 1 in the example) you want to use as the VIDEO 1 button.

The input button you selected in step 2 lights up. (The RM SET UP button remains lit.)

### 4 Point the remote code receiver section of the remote toward the receiver/transmitter on the remote control to be learned from.

While the second remote is receiving the signal, the input button selected in step 2 turns off.

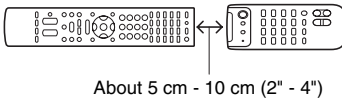

### 5 The RM SET UP button flashes twice, then the learning process is completed.

When the learning process fails, the RM SET UP button flashes five times. Try to perform process again from step 2.

### 6 Press RM SET UP to finish the Learning function process.

#### Tips

- When the memory capacity for storing remote control codes reaches a certain limit, the RM SET UP button flashes 10 times, and then the learning process ends.
- If the RM SET UP button flashes five times in step 1, and the learning process does not start, replace the batteries with new ones.

### To cancel learning

Press RM SET UP. Also, not pressing any button for 60 seconds cancels the settings.

### Using a command that has been learned

When selecting a learned input, press the button used to learn that function.

### To erase the learned code

- 1 Press TV while pressing RM SET UP.
- 2 Press the input button (VIDEO 1 in the example) for which you want to clear the setting.  
The input button flashes. (The RM SET UP button remains lit.)
- 3 Press I/⏻ for more than 1 second.  
The input button flashes twice, repeatedly.
- 4 Press the input button to clear the stored setting.  
The RM SET UP button flashes twice, then the clearing process is completed.  
When the clearing process fails, the RM SET UP button flashes five times. Try to perform process again from step 2.

# Clearing all the contents of the remote's memory

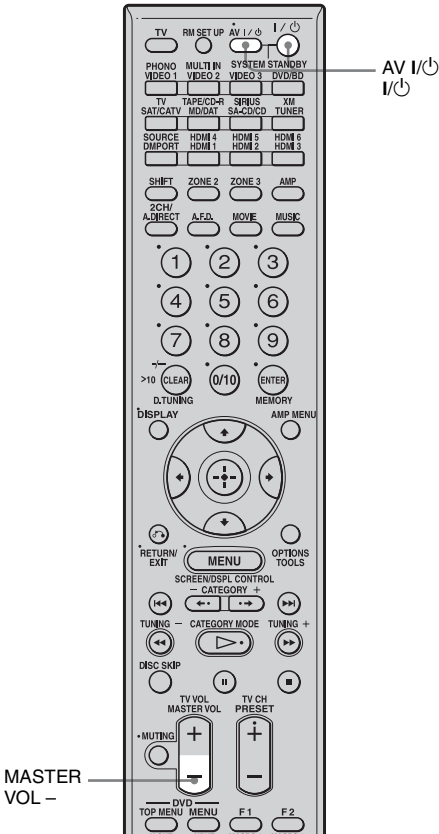

- 1 Press and hold MASTER VOL – first, then press I/II, then press AV I/II.**

The RM SET UP button flashes three times.

- 2 Release MASTER VOL –.**

All the contents of the remote's memory (i.e., all the programmed data) are cleared.

# Glossary

### ■ Cinema Studio EX

A surround sound mode that can be regarded as the compilation of Digital Cinema Sound technology, delivers the sound of a dubbing theater using three technologies: “Virtual Multi Dimensions,” “Screen Depth Matching,” and “Cinema Studio Reverberation.”

“Virtual Multi Dimensions,” the virtual speaker technology, creates a virtual multi-surround environment with actual speakers up to 7.1 channels, and brings the surround sound experience of a theater with the latest facilities into your home.

“Screen Depth Matching” reproduces treble attenuation, fullness, and depth of sound usually created in a theater using sound emission from behind the screen. This is then added to the front and center channels.

“Cinema Studio Reverberation” reproduces the sound characteristics of state-of-the-art dubbing theaters and recording studios, including Sony Pictures Entertainment’s dubbing studios. There are three modes, A/B/C, available according to the studio type.

### ■ Component video

A format for transmitting video signal information consisting of three separate signals: luminance Y, chrominance Pb, and chrominance Pr. High quality pictures, such as DVD video or HDTV pictures, are transmitted more faithfully. The three jacks are color-coded green, blue, and red.

### ■ Composite video

A standard format for transmitting video signal information. The luminance signal Y and chrominance signal C are combined and transmitted together.

### ■ Crossover frequency

The frequency at which two speaker’s frequencies intersect.

### ■ DeepColor

Video signals for which the color depth of signals passing through an HDMI jack have been raised.

The number of colors that could be expressed by 1 pixel was 24 bits (16,777,216 colors) with the current HDMI jack. However, the number of colors which can be expressed by 1 pixel will be 36, etc., bits when the receiver corresponds to DeepColor.

Since the gradation of the depth of a color can be expressed more finely with more bits, continuous color changes can be more smoothly expressed.

### ■ Digital Cinema Sound (DCS)

Unique sound reproduction technology for home theater developed by Sony, in cooperation with Sony Pictures Entertainment, for enjoying the exciting and powerful sound of movie theaters at home. With this “Digital Cinema Sound” developed by integrating a DSP (Digital Signal Processor) and measured data, the ideal sound field intended by filmmakers can be experienced at home.

### ■ Digital Concert Hall

“Digital Concert Hall” delivers richer sound for 2ch stereo sources such as CDs, etc. With the use of 5.1ch or 7.1ch speakers and virtual speaker technology, stereoscopic reverberation and reflected sound are reproduced, and music software can be enjoyed with richer sound and presence. The sound field in a concert hall is recreated by a geometrical analysis of the concert hall and precise modeling of reflected and reverberant sounds based on actual measured data. Tonal qualities such as sound strength and frequency response are taken into account and calculated on the DSP (Digital Signal Processor) to bring reverberation in. Sound is enjoyed with natural and comfortable resonance, as if listening to music in a concert hall.

## ■ Dolby Digital

Digital audio encoding/decoding technology developed by Dolby Laboratories, Inc. It consists of front (left/right), center, surround (left/right) and sub woofer channels. It is a designated audio standard for DVD-video and also known as 5.1 channels surround.

## ■ Dolby Digital Plus

Dolby Digital Plus provides the flexibility and efficiency to deliver more channels of compelling surround sound for high-definition video media. Its superior coding efficiencies enable up to 7.1ch of high-quality multichannel audio without negatively impacting bit budgets allocated for video performance or additional feature sets.

## ■ Dolby Digital Surround EX

Acoustic technology developed by Dolby Laboratories, Inc. Surround back information is matrixed into regular left and right surround channels so that the sound can be reproduced in 6.1 channels. Active scenes, especially, are recreated with a more dynamic and realistic sound field.

## ■ Dolby Pro Logic II

This technology converts 2 channels stereo recorded audio into 5.1 channels for playback. There is a MOVIE mode for movies and MUSIC mode for stereo sources such as music. Old movies encoded in the traditional stereo format can be enhanced with 5.1 channels surround sound. The GAME mode is suitable for video games.

## ■ Dolby Pro Logic IIx

Technology for 7.1 channels (or 6.1 channels) playback. Along with audio encoded in Dolby Digital Surround EX, 5.1 channels Dolby Digital encoded audio can be reproduced in 7.1 channels (or 6.1 channels). Furthermore, existing stereo recorded content can also be reproduced in 7.1 channels (or 6.1 channels).

## ■ Dolby Surround (Dolby Pro Logic)

Audio processing technology developed by Dolby Laboratories, Inc. Center and mono surround information is matrixed into two stereo channels. When reproduced, audio is decoded and output in 4 channels surround sound. This is the most common audio processing method for DVD-video.

## ■ Dolby TrueHD

Dolby TrueHD is Dolby's lossless audio technology developed for high-definition optical discs. Dolby TrueHD audio is bit-for-bit identical to the original studio masters and provides supreme-quality audio up to 8ch at 96 kHz/24 bit and up to 6ch at 192 kHz/24 bit. Together with high-definition video, it offers an unprecedented home theater experience.

## ■ DSD

Audio format used for a Super Audio CD. DSD converts analog signals to digital and records them directly, without adding any processing, so that no information is omitted. Recording and playback of high fidelity, quality sound is achieved.

## ■ DTS 96/24

A high sound quality digital signal format. It records audio at a sampling frequency and bit rate of 96 kHz/24 bit which is the highest possible for DVD-video. The number of playback channels varies depending on the software.

## ■ DTS Digital Surround

Digital audio encoding/decoding technology for theaters developed by DTS, Inc. It compresses audio less than Dolby Digital, delivering a higher quality sound reproduction.

## ■ DTS-ES

Format for 6.1 channels playback with surround back information. There are two modes, "Discrete 6.1" which records all channels independently, and "Matrix 6.1" which matrixes surround back channel into



surround left and surround right channels. It is ideal for playback of motion picture soundtracks.

### ■ DTS-HD

Audio format which extends the conventional DTS Digital Surround format.

This format consists of a core and an extension, and the core part has DTS Digital Surround compatibility. There are two kinds of DTS-HD, DTS-HD High Resolution Audio and DTS-HD Master Audio. DTS-HD High Resolution Audio has a maximum transmission rate of 6 Mbps, with lossy compression (Lossy), and DTS-HD High Resolution Audio corresponds to a maximum sampling frequency of 96 kHz, and a maximum of 7.1 ch. DTS-HD Master Audio has a the maximum transmission rate of 24.5 Mbps, and uses lossless compression(Lossless), and DTS-HD Master Audio corresponds to a maximum sampling frequency of 192 kHz, and a maximum of 7.1 ch.

### ■ DTS Neo:6

This technology converts 2 channels stereo recorded audio for 6.1 channels playback. There are two modes to select according to the playback source or your preference, CINEMA for movies, and MUSIC for stereo sources such as music.

### ■ HDMI (High-Definition Multimedia Interface)

HDMI (High-Definition Multimedia Interface) is an interface that supports both video and audio on a single digital connection, allowing you to enjoy high quality digital picture and sound. The HDMI specification supports HDCP (High-bandwidth Digital Contents Protection), a copy protection technology that incorporates coding technology for digital video signals.

### ■ High Bitrate Audio

It refers to the audio formats of the compression method (DTS-HD Master Audio,

Dolby TrueHD, etc.) which is a high bitrate format recorded mainly on Blu-ray Disc etc.

### ■ Interlace

A scanning method which completes a picture by displaying half of the lines on a tube surface of a TV or monitor each 1/60 second. First, all the odd-numbered lines are drawn, leaving spaces between each line, then all the even-numbered lines are drawn to fill the spaces. “i” of “480i” stands for “Interlace.”

### ■ L.F.E. (Low Frequency Effects)

Sound effects of low frequencies which are output from a sub woofer in Dolby Digital or DTS, etc. By adding a deep bass with a frequency between 20 to 120 Hz, audio becomes more powerful.

### ■ Neural THX

Neural Surround™, THX® Technologies has been chosen as the official surround sound broadcast format for XM Satellite Radio’s “XM HD Surround” and other leading FM/HD radio stations in the USA and worldwide. Neural Surround, THX Technologies delivers the rich envelopment and discrete image detail of surround sound in a format 100% compatible with stereo.

### ■ PCM (Pulse Code Modulation)

A method of converting analog audio to digital audio for easy enjoyment of digital sound.

### ■ Progressive

A scanning method that draws all scanning lines sequentially, as opposed to interlaced scanning where all the odd and then all the even lines are drawn.

“p” of “480p” stands for “Progressive.”

### ■ S video signal

A format for transmitting video signal information. S video uses a single cable and two channels, one for the Luminance signal Y and another for the chrominance signal C. Better picture quality for recording and playback than that of Composite signal is achieved.

## ■ x.v.Color

x.v.Color is a more familiar term for the xvYCC standard proposed by Sony, and is a trademark of Sony. xvYCC is an international standard for color space in video.

This standard can express a wider color range than the currently used broadcast standard.

# Precautions

## On safety

Should any solid object or liquid fall into the cabinet, unplug the receiver and have it checked by qualified personnel before operating it any further.

## On power sources

- Before operating the receiver, check that the operating voltage is identical with your local power supply.  
The operating voltage is indicated on the nameplate on the back of the receiver.
- The unit is not disconnected from the AC power source (mains) as long as it is connected to the wall outlet, even if the unit itself has been turned off.
- If you are not going to use the receiver for a long time, be sure to disconnect the receiver from the wall outlet. To disconnect the AC power cord (mains lead), grasp the plug itself; never pull the cord.
- One blade of the plug is wider than the other for the purpose of safety and will fit into the wall outlet only one way. If you are unable to insert the plug fully into the outlet, contact your dealer.
- AC power cord (mains lead) must be changed only at a qualified service shop.

## On heat buildup

Although the receiver heats up during operation, this is not a malfunction. If you continuously use this receiver at a large volume, the cabinet temperature of the top, side and bottom rises considerably. To avoid burning yourself, do not touch the cabinet.

## On placement

- Place the receiver in a location with adequate ventilation to prevent heat buildup and prolong the life of the receiver.

- Do not place the receiver near heat sources, or in a place subject to direct sunlight, excessive dust, or mechanical shock.
- Do not place anything on top of the cabinet that might block the ventilation holes and cause malfunctions.
- Do not place the receiver near equipment such as a television, VCR, or tape deck. (If the receiver is being used in combination with a television, VCR, or tape deck, and is placed too close to that equipment, noise may result, and picture quality may suffer. This is especially likely when using an indoor antenna (aerial). Therefore, we recommend using an outdoor antenna (aerial).)

## On operation

Before connecting other components, be sure to turn off and unplug the receiver.

## On cleaning

Clean the cabinet, panel, and controls with a soft cloth slightly moistened with a mild detergent solution. Do not use any type of abrasive pad, scouring powder, or solvent, such as alcohol or benzine.

If you have any questions or problems concerning your receiver, please consult your nearest Sony dealer.

# Troubleshooting

If you experience any of the following difficulties while using the receiver, use this troubleshooting guide to help you remedy the problem. Should any problem persist, consult your nearest Sony dealer.

## Audio

### **There is no sound, no matter which component is selected, or only a very low-level sound is heard.**

- Check that the speakers and components are connected securely.
- Check that all speaker cords are connected correctly.
- Check that both the receiver and all components are turned on.
- Check that MASTER VOLUME control is not set at  $-\infty$  dB. Try to set it at about  $-40$  dB.
- Check that SPEAKERS (OFF/A/B/A+B) is not set to OFF (page 46).
- Press MUTING on the remote to cancel the muting function.
- Check that you have selected the correct component with INPUT SELECTOR.
- Check that headphones are not connected.
- When only a very low-level sound is heard, check to see if NIGHT MODE is activated (page 73).
- The protective device on the receiver has been activated. Turn off the receiver, eliminate the short-circuit problem, and turn on the power again.

### **There is no sound from a specific component.**

- Check that the component is connected correctly to the audio input jacks for that component.
- Check that the cord(s) used for the connection is (are) fully inserted into the jacks on both the receiver and the component.

---

**There is no sound from one of the front speakers.**

- Connect a pair of headphones to the PHONES jack to verify that sound is output from the headphones. If only one channel is output from the headphones, the component may not be connected to the receiver correctly. Check that all the cords are fully inserted into the jacks on both the receiver and the component. If both channels are output from the headphones, the front speaker may not be connected to the receiver correctly. Check the connection of the front speaker which is not outputting any sound.
- Make sure you have connected both the L or R jack to an analog component and not just to either the L or R jack. Use a monaural-stereo cable (not supplied). However, there will be no sound from the center speaker when a sound field (Pro Logic, etc.) is selected. When the center speaker is not connected, sound is output only from the front left/right speakers.

---

**There is no sound from analog 2 channel sources.**

- Check to make sure the selected audio (digital) input jack is not assigned to other inputs in “Input Assign” in the Input menu (page 100).

---

**There is no sound from digital sources (from COAXIAL or OPTICAL input jack).**

- Check that the INPUT MODE is not set to “Analog” (page 99).
- Check that the “2ch Analog Direct” is not being used.
- Check to make sure the selected audio (digital) input jack is not assigned to other inputs in “Input Assign” in the Input menu (page 100).

---

**The source sound input from the HDMI jack is not output from an amplifier or the TV speaker connected to the receiver.**

- Check that the component is connected correctly to the HDMI jack for that component.
- The sound is not output when you display the receiver’s menu on the TV monitor. Press AMP MENU to turn off the display.
- Depending on the playback component, component may need to be set up. Refer to the operating instructions supplied with the each component.
- Be sure to use a connecting cable for the HDMI jack corresponding to high speed (an HDMI version 1.3a, category 2 cable) when you view images or listen to sound during a DeepColor transmission.

---

**The left and right sounds are unbalanced or reversed.**

- Check that the speakers and components are connected correctly and securely.
- Adjust the balance parameters using the Auto Calibration settings menu.

---

**There is severe hum or noise.**

- Check that the speakers and components are connected securely.
- Check that the connecting cords are away from a transformer or motor, and at least 3 meters (10 feet) away from a TV set or fluorescent light.
- Move your TV away from the audio components.
- Make sure you have grounded the  $\perp$  SIGNAL GND terminal (only when a turntable is connected).
- The plugs and jacks are dirty. Wipe them with a cloth slightly moistened with alcohol.

---

**There is no sound, or only a very low-level sound is heard from the center/surround/surround back speakers.**

- Select a “Cinema Studio EX” mode (page 67).

- Adjust the speaker level (page 74).
- Make sure the center/surround speaker (s) is (are) set to either “SMALL” or “LARGE” (page 74).

---

**There is no sound from the surround back speakers.**

- Some discs have no Dolby Digital Surround EX flag even though the packages have Dolby Digital Surround EX logos. In this case, select “ON” in the “SB Dec Mode” (page 71).

---

**There is no sound from the sub woofer.**

- Check that the sub woofer is connected correctly and securely.
- Make sure you have turned on your speaker.
- When all speakers are set to “LARGE” and “Neo:6 Cinema,” or “Neo:6 Music” is selected, there is no sound from the sub woofer.

---

**The surround effect cannot be obtained.**

- Make sure the sound field function is on (press MOVIE or MUSIC).
- Sound fields do not function for signals with a sampling frequency of more than 48 kHz.

---

**Dolby Digital or DTS multi-channel sound is not reproduced.**

- Check that the DVD, etc. you are playing is recorded in Dolby Digital or DTS format.
- When connecting the DVD player, etc., to the digital input jacks of this receiver, make sure the setting for the digital audio output of the connected component is available.

---

**Recording cannot be carried out.**

- Check that the components are connected correctly (page 22).
- Select the source component using INPUT SELECTOR (page 53).

---

**The MULTI CHANNEL DECODING lamp does not light up in blue.**

- Check that the playback component is connected on a digital jack and the input is selected properly on this receiver.
- Check whether the input source of the software being played back corresponds to the multi-channel format.
- Check whether the setup on the playback component is set to multi-channel sound.
- Check to make sure the selected audio (digital) input jack is not assigned to other inputs in “Input Assign” in the Input menu (page 100).

---

**There is no sound from the component connected to the DIGITAL MEDIA PORT adapter.**

- Adjust the volume of this receiver.
- The DIGITAL MEDIA PORT adapter and/or component is not connected correctly. Turn off the receiver, then reconnect the DIGITAL MEDIA PORT adapter and/or component.
- Check the DIGITAL MEDIA PORT adapter and/or component device to make sure it supports this receiver.

---

**Video**

---

**There is no picture or an unclear picture appears on the TV screen or monitor.**

- Select the appropriate input on the receiver (page 53).
- Set your TV to the appropriate input mode.
- Move your TV away from the audio components.
- Assign the component video input correctly.
- The input signal should be same as input when you are up-converting an input signal with this receiver (page 34).

---

**The image of the COMPONENT VIDEO OUT is corrupted.**

- Video input signals other than 480p component are not received when signals

are output from the VIDEO jack. Input 480i component video signals.

- When component input signals other than 480p are output, use the COMPONENT VIDEO OUT jack and set “Resolution” to “DIRECT.”

---

### Images of the source with HDMI connection is not output to the TV.

- Make sure that cables are correctly and securely connected to components.
- Depending on the playback component, component may need to be set up. Refer to the operating instructions supplied with the each component.
- Be sure to use a connecting cable for the HDMI jack corresponding to high speed (an HDMI version 1.3a, category 2 cable) when you view images or listen to sound during a DeepColor transmission.

---

### Recording cannot be carried out.

- Check that the components are connected correctly (page 27).
- Select the source component using INPUT SELECTOR (page 53).

---

### The GUI does not appear on the TV screen.

- Press SHIFT, then press MENU to show “GUI MODE” on the display.
- Check the TV is connected correctly.

## Tuner

---

### The FM reception is poor.

- Use a 75-ohm coaxial cable (not supplied) to connect the receiver to an outdoor FM antenna (aerial) as shown below. If you connect the receiver to an outdoor antenna (aerial), ground it against lightning. To prevent a gas explosion, do not connect the ground (earth) wire to a gas pipe.

Outdoor FM antenna (aerial)

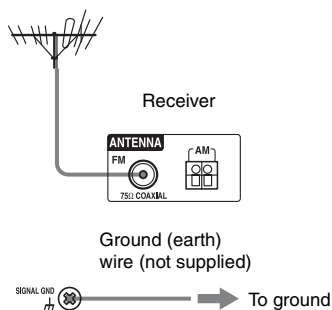

---

### Radio stations cannot be tuned in.

- Check that the antennas (aerials) are connected securely. Adjust the antennas (aerials) and connect an external antenna (aerial), if necessary.
- Keep the satellite radio antenna, away from the speaker cords and the power cord to avoid picking up noise.
- The signal strength of the stations is too weak (when tuning in with automatic tuning). Use direct tuning.
- Make sure you set the tuning interval correctly (when tuning in AM stations with direct tuning).
- No stations have been preset or the preset stations have been cleared (when tuning by scanning preset stations). Preset the stations (page 84).
- Press DISPLAY so that the frequency appears on the display.

---

### The system cannot receive satellite channels at all.

- The receiving condition is not good. Move the antenna to the place where the condition is good.
- Check that you subscribed to the desired satellite radio service (see page 85).

## Remote control

---

### The remote does not function.

- Point the remote at the remote sensor on the receiver.

- Remove any obstacles in the path between the remote and the receiver.
- Replace all the batteries in the remote with new ones, if they are weak.
- Make sure that the command modes of the receiver and the remote are the same. If the command mode of the receiver and the remote are different, you cannot operate the receiver with the remote (page 40).
- Make sure you select the correct input on the remote.
- When you operate a programmed non-Sony component, the remote may not function properly depending on the model and the maker of the component.

## Error messages

If there is a malfunction, the display shows a code of two numbers and a message. You can check the condition of the system by the message. Refer to the following table to solve the problem. If any problem persists, consult your nearest Sony dealer.

## PROTECTOR

Irregular current is output to the speakers, or the upper panel of the receiver is covered with something. The receiver will automatically turn off after a few seconds. Check the connection of speakers and turn on the power again.

For other messages, refer to “Message list after auto calibration measurement” (page 51), “XM Radio message list” (page 92), “SIRIUS Satellite Radio message list” (page 92) and “DIGITAL MEDIA PORT message list” (page 97).

## Reference sections for clearing the memory

To clear	See
All memorized settings	page 39

# Specifications

## AUDIO POWER SPECIFICATIONS

### POWER OUTPUT AND TOTAL HARMONIC DISTORTION:

With 8 ohm loads, both channels driven, from 20 – 20,000 Hz; rated 120 watts per channel minimum RMS power, with no more than 0.09% total harmonic distortion from 250 milliwatts to rated output.

### Amplifier section

#### POWER OUTPUT

Rated Power Output at Stereo Mode<sup>1) 2)</sup>

(8 ohms 20 Hz – 20 kHz,  
THD 0.09%);  
120 W + 120 W

Reference Power Output at Stereo Mode

(4 ohms 20 Hz – 20 kHz,  
THD 0.15%);  
120 W + 120 W

Reference Power Output

(8 ohms 1 kHz, THD 0.7%)  
FRONT<sup>2)</sup>:  
130 W + 130 W  
CENTER<sup>2)</sup>: 130 W  
SURROUND<sup>2)</sup>:  
130 W + 130 W  
SURROUND BACK<sup>2)</sup>:  
130 W + 130 W

Reference Power Output

(4 ohms 1 kHz, THD 0.7%)  
FRONT<sup>2)</sup>:  
120 W + 120 W  
CENTER<sup>2)</sup>: 120 W  
SURROUND<sup>2)</sup>:  
120 W + 120 W  
SURROUND BACK<sup>2)</sup>:  
120 W + 120 W

<sup>1)</sup>Depending on the sound field settings and the source, there may be no sound output.

<sup>2)</sup>Measured under the following conditions:  
Power requirements: 120 V AC, 60 Hz

## Frequency response

PHONO	RIAA equalization curve $\pm 0.5$ dB
MULTI CHANNEL INPUT, SA-CD/CD, MD/DAT, DVD/BD, TV, SAT/CATV, VIDEO 1/2/3	10 Hz – 100 kHz $\pm 3$ dB

## Inputs (Analog)

PHONO	Sensitivity: 2.5mV Impedance: 50kohms S/N: 90dB (A, 20 kHz LPF)
MULTI CHANNEL INPUT, SA-CD/CD, MD/DAT, DVD/BD, TV, SAT/CATV, VIDEO 1/2/3	Sensitivity: 150mV Impedance: 50kohms S/N: 100dB (A, 20 kHz LPF)

## Inputs (Digital)

DVD/BD, VIDEO 2, SA-CD/CD (Coaxial)	Impedance: 75ohms S/N: 96dB (A, 20 kHz LPF)
VIDEO 1, TV, SAT/CATV, TAPE/CDR, MD/DAT (Optical)	S/N: 96 dB (A, 20 kHz LPF)

## Outputs

MD/DAT (REC OUT), VIDEO 1, ZONE 2, ZONE 3 (AUDIO OUT)	Voltage: 150mV Impedance: 1kohm
FRONT L/R, CENTER, SURROUND L/R, SURROUND BACK L/R, SUB WOOFER	Voltage: 2V Impedance: 1kohm

## EQUALIZER

Gain levels	$\pm 10$ dB, 1 dB step
-------------	------------------------

## FM tuner section

Tuning range	87.5 – 108.0 MHz
Antenna (aerial)	FM wire antenna (aerial)
Antenna (aerial) terminals	75 ohms, unbalanced

## AM tuner section

Tuning range	With 10-kHz tuning scale 530 – 1,710 kHz <sup>3)</sup> With 9-kHz tuning scale 531 – 1,710 kHz <sup>3)</sup>
Antenna (aerial)	Loop antenna (aerial)

<sup>3)</sup>You can change the AM tuning scale to either 9 kHz or 10 kHz. After tuning in any AM station, turn off the receiver. While holding down TUNING MODE, press POWER on the receiver. All preset stations will be erased when you change the tuning scale. To reset the scale to 10 kHz (or 9 kHz), repeat the procedure.

## Video section

Inputs/Outputs	Video: 1 Vp-p, 75 ohms COMPONENT VIDEO: Y: 1 Vp-p, 75 ohms P <sub>B</sub> /C <sub>B</sub> : 0.7 Vp-p, 75 ohms P <sub>R</sub> /C <sub>R</sub> : 0.7 Vp-p, 75 ohms 80 MHz HD Pass Through
----------------	--

## HDMI Video

Input/Output (HDMI Repeater block)	640 × 480p@60 Hz 720 × 480p@59.94/60 Hz 1440 × 480p@59.94/60 Hz (pixel sent 2times) 1280 × 720p@59.94/60 Hz 1920 × 1080i@59.94/60 Hz 1920 × 1080p@59.94/60 Hz 720 × 576p@50 Hz 1440 × 576p@50 Hz (pixel sent 2times) 1280 × 720p@50 Hz 1920 × 1080i@50 Hz 1920 × 1080p@50 Hz 1920 × 1080p@24 Hz
------------------------------------	--



## General

Power requirements	120 V AC, 60 Hz
Power output (DIGITAL MEDIA PORT)	DC OUT:5 V, 700 mA
Power consumption	480 W/580 VA (US/ Canada)
Power consumption (during standby mode)	0.7 W (when “HDMI Control” and “RS-232C Control” is set to “OFF”)
Dimensions	430 × 175 × 430 mm (width/height/depth) including projecting parts and controls
Mass (Approx.)	16.0 kg

## Supplied accessories

- Operating Instructions (this manual)
- Quick Setup Guide (1)
- HDMI CONTROL Guide (1)
- GUI Menu List (1)
- Optimizer microphone ECM-AC1 (1)
- FM wire antenna (aerial) (1)
- AM loop antenna (aerial) (1)
- AC power cord (mains lead) (1)
- Remote commander RM-AAL008 (1)
- Remote commander RM-AAU016 (1)
- R6 (size-AA) batteries (4)

Design and specifications are subject to change without notice.



- Standby power consumption 0.7 W.
- Halogenated flame retardants are not used in the printed wiring boards.

# Index

## Symbols

⌚ SIGNAL GND terminal 26

## Numerics

2 channel 62  
2ch Analog Direct 62, 121  
2ch Stereo Mode 62  
4 Ω 45  
5.1 channel 16  
7.1 channel 16  
8 Ω 45

## A

A.F.D. (mode) 65  
A/V Sync 59, 119  
AC power cord 39  
AM 82, 102, 121  
Audio (Settings) 59, 119  
Auto Calibration 46, 116, 120  
Auto Tuning 82, 122

## B

Bass 7, 80, 118  
BI-AMP 79, 117  
Bi-amplifier connection 113  
Blu-ray Disc Player 29, 31, 56

## C

Calibration Type Select 50, 116  
Category Mode 87, 123  
CD player 23, 26, 55  
Center Mix 78, 117  
Center Width Control 69, 118  
Changing the display 102  
Cinema Studio EX (mode) 67  
Clear  
    EQ 81, 118  
    memory 39  
    remote 134  
Command mode 40  
Connections  
    antennas 38  
    audio components 22

monitor 20  
speakers 18  
video components 27

Control S 9, 114  
Crossover Freq 79, 117  
Custom Settings 69

## D

D.Range Comp (Dynamic range compressor)  
    79, 116  
DCAC (Digital Cinema Auto Calibration) 46  
DCS 67  
Decode Priority 59, 119  
DIGITAL MEDIA PORT 7, 9, 15, 23, 94  
Dimension Control 70, 118  
Direct Tuning 83, 88, 122, 123  
Display 103  
Distance 75  
Distance Unit 79, 117  
Dolby Digital EX 63, 72  
DTS Neo:6 (Cinema, Music) 65  
DTS-ES Discrete 72  
Dual Mono 59, 119  
DVD player 29, 31, 56  
DVD recorder 33

## E

Effect Level 69, 118  
Enhanced Setup 52  
EQ (Settings) 80, 118  
EQ Curve 52  
EQ Preset Change 118  
Equalizer 80

## F

FM 82, 102, 121  
FM Mode 82, 118  
Front Reverb 70, 118

## G

Gain Adjusting (Bass/Treble) 80  
GUI (Graphical User Interface) 20, 41

## H

HDMI (Settings) 60, 119  
HDMI Audio 60, 119  
HDMI button 7  
HDMI Control 60  
HDMI jacks 9, 28  
HDMI SW Level 61, 119  
Headphone (Settings) 68

## I

Input 53  
Input Assign 100  
INPUT MODE 99  
INPUT SELECTOR 55, 56, 57, 58  
iPod 95, 96

## L

L.F.E. (Low Frequency Effect) 104  
LARGE 75  
Level 74, 80  
List Mode 97  
Lock Code 91, 118

## M

Manual Setup 74  
MASTER VOLUME 8, 55, 56, 57, 58  
Messages  
    Auto Calibration 51  
    DIGITAL MEDIA PORT 97  
    error 143  
    SIRIUS 92  
    XM 92  
Movie 67  
Multi Ch SW Level 79, 116  
MULTI CHANNEL DECODING lamp 56  
Multi Zone 108  
Music 67  
Muting 54

## N

Name Input 98  
Network Client 96  
Neural-THX 65  
NIGHT MODE 73

## P

Panorama Mode 70, 118  
Parental Lock 90, 118  
Phase Audio 78, 116  
Phase Noise 78, 116  
PHONES 7  
PIP (Picture in Picture) 10, 13, 15  
PLII (Game, Movie, Music) 65  
PLIIx (Game, Movie, Music) 65  
Position (Auto Calibration) 52, 116  
Position (Surround Speakers) 75  
Preset channels 89, 123  
Preset Mode 89  
Preset stations 84, 122  
PROTECTOR 143

## Q

Quick Setup 48

## R

Radio ID 86, 118, 122  
Recording 107  
Remote 11–15, 40, 125–134  
Resetting 39  
Resolution 60, 94, 119  
RS-232C Control 61, 112, 119

## S

Satellite radio 85  
SB Dec Mode 72, 118  
SB Decoding 71, 118  
Screen Depth 70, 118  
Screen Saver 61  
SIRIUS Satellite Radio 85  
Size 75  
Sleep timer 106  
SMALL 75  
Sound Field Select 62, 121  
Sound Field Setup 62  
Speaker (Settings) 44, 78, 117  
Speaker Impedance 44, 117  
Speaker Pattern 76, 117  
SPEAKERS (OFF/A/B/A+B) 7, 46  
Super Audio CD player 23, 25, 26, 55  
Sur Back Assign 79  
Sur Settings 118  
Surround 62

System (Settings) 61, 119

## **T**

Test Tone 77, 78, 116

TONE 7

TONE MODE 7, 39

Treble 7, 80, 118

Tuner 82

Tuner (Settings) 118

Tuning 82, 83, 84

## **U**

Up converting 34

## **V**

VCR 33, 58

Video (Settings) 60, 119

VIDEO 3 IN/PORTABLE AV IN jacks 33, 57

Video game 57

Virtual Speakers 70, 118

## **X**

XM Radio 85

## **Z**

Zone 12V Trigger 112, 119

ZONE 2 79, 108

ZONE 3 108

Zone Input Change 111

Zone Power ON/OFF 111

Zone Volume Adjust 111



## AVERTISSEMENT

**Afin de réduire les risques d'incendie ou d' choc électrique, n'exposez pas cet appareil à la pluie ni à l'humidité.**

N'installez pas l'appareil dans un endroit exigu tel qu'une bibliothèque ou un meuble encastré.

Ne placez pas de récipients remplis de liquides (vases, etc.) sur l'appareil. Ceci ferait courir un risque d'incendie ou d'électrocution.

Installez cette chaîne afin de pouvoir débrancher immédiatement le cordon d'alimentation de la prise secteur en cas de problème.

Les piles ou les appareils qui fonctionnent à partir de piles installées ne devront pas être exposés à une chaleur excessive telle qu'un ensoleillement direct, un incendie ou autre similaire.



Ne jetez pas les piles avec les ordures ménagères. Débarassez-vous en correctement comme des déchets chimiques.

## Notes sur le mode d'emploi

- Les instructions de ce manuel couvrent le modèle STR-DA5300ES. Vérifiez le numéro de votre modèle en bas et à droite du panneau avant.
- Dans ce manuel, les opérations sont décrites en utilisant les commandes de la télécommande fournie. Vous pouvez également utiliser les commandes sur l'ampli-tuner si elles portent des noms identiques ou similaires à ceux de la télécommande.
- « Neural-THX » et « neural THX » présentés dans le mode d'emploi et affichés sur l'afficheur et dans l'écran du menu GUI signifient Surround Neural-THX.

Cet ampli-tuner est doté du système Dolby\* Digital, du système Pro Logic Surround et du système DTS\*\* Digital Surround.

\* Fabriqué sous licence de Dolby Laboratories. Les termes Dolby, Pro Logic et Surround EX, ainsi que le sigle double D sont des marques commerciales de Dolby Laboratories.

\*\* Fabriqué sous licence de DTS, Inc. « DTS », « DTS-ES » et « Neo:6 » sont des marques déposées de DTS, Inc., et « DTS-HD Master Audio », « DTS-HD High Resolution Audio » et « DTS 96/24 » sont des marques commerciales de DTS, Inc.

Cet ampli-tuner intègre la technologie HDMI™ (High-Definition Multimedia Interface).

HDMI, le logo HDMI et High-Definition Multimedia Interface sont des marques commerciales ou déposées de HDMI Licensing LLC.

Le nom XM et les logos relatifs sont des marques déposées de XM Satellite Radio Inc.

©2006 SIRIUS Satellite Radio Inc. « SIRIUS » et le logo du chien SIRIUS sont des marques déposées de SIRIUS Satellite Radio Inc.

Cet appareil utilisant Neural Surround, THX Technologies est fabriqué sous licence par Neural Audio Corporation et THX Ltd. Par la présente Sony Corporation concède à l'utilisateur le droit limité, non exclusif, non transférable d'utiliser ce produit et d'autres technologies y attendant dûment autorisées sous la propriété de Neural Audio Corporation et/ou THX Ltd., en conformité avec la loi sur les brevets et les brevets en instance des États-Unis et étrangers. Neural Surround est une marque de Neural Audio Corporation, THX est une marque de THX Ltd., qui peut être déposée dans certaines juridictions.

Le type de police de caractères (Shin Go R) installé sur cet ampli-tuner est fourni par MORISAWA & COMPANY LTD.

Ces noms sont des marques commerciales de MORISAWA & COMPANY LTD. et les droits d'auteur de la police appartiennent aussi à MORISAWA & COMPANY LTD.

iPod est une marque de Apple Inc., déposée aux États-Unis et dans d'autres pays. Toutes les autres marques et marques déposées appartiennent à leurs détenteurs respectifs. Dans ce manuel, les sigles <sup>TM</sup> et ® ne sont pas spécifiés.

Par la présente Sony Corporation déclare que l'ampli-tuner multicanal AV STR-DA5300ES est conforme aux exigences essentielles et aux autres dispositions pertinentes de la directive 1999/5/CE. Pour toute information complémentaire, veuillez consulter l'URL suivante : <http://www.compliance.sony.de/>

La marque Bluetooth et les logos appartiennent à Bluetooth SIG, Inc. et sont utilisés sous licence uniquement par Sony Corporation. Les autres marques commerciales et noms commerciaux appartiennent à leurs propriétaires respectifs.

« M-crew Server » est une marque de Sony Corporation.

« x.v.Color » est une marque de Sony Corporation.

# Table des matières

---

## Mise en service

Description et emplacement des pièces .....	6
1: Installation des enceintes .....	17
2: Raccordement des enceintes .....	19
3: Raccordement de l'écran .....	21
4a: Raccordement des appareils audio .....	23
4b: Raccordement des appareils vidéo .....	29
5: Raccordement des antennes .....	40
6: Préparation de l'ampli-tuner et de la télécommande .....	41
7: Utilisation de l'ampli-tuner à l'aide de GUI (Graphical User Interface) .....	44
8: Réglage des enceintes .....	47
9: Calibrage automatique aux réglages appropriés (Auto Calibration) .....	49

---

## Lecture

Sélection d'un appareil .....	56
Écoute d'un Super Audio CD/CD .....	58
Lecture d'un DVD/Blu-ray Disc .....	59
Utilisation d'une console de jeux vidéo .....	60
Lecture d'une cassette vidéo .....	61

---

## Opérations de l'amplificateur

Paramètres pour l'audio (Menu de paramétrage Audio) .....	62
Paramètres pour la vidéo (Menu de paramétrage Video) .....	63
Paramètres pour HDMI (Menu HDMI) .....	63
Paramètres pour le système (Menu de paramétrage System) .....	64

---

## Écoute du son surround

Écoute d'un champ sonore préprogrammé .....	65
Sélection de l'effet sonore .....	73
Utilisation du mode de décodage du son surround arrière .....	75

Écoute du son surround à faible volume (NIGHT MODE) .....	77
--	----

---

## Paramétrage avancé des enceintes

Réglage manuel des paramètres d'enceintes .....	79
Réglages de l'égaliseur .....	86

---

## Opérations du tuner

Écoute de stations de radio FM/AM .....	88
Écoute de la radio satellite .....	92

---

## Autres opérations

Conversion de signaux d'entrée vidéo analogiques .....	103
Utilisation de l'adaptateur DIGITAL MEDIA PORT .....	104
Attribution de noms à des entrées .....	108
Passage entre son numérique et analogique (INPUT MODE) .....	109
Écoute du son/visionnage d'images d'autres entrées .....	110
Changement des informations sur l'affichage .....	113
Utilisation de la minuterie d'arrêt .....	118
Enregistrement à l'aide de l'ampli-tuner .....	119
Écoute du son dans une autre zone (opération ZONE 2/ZONE 3) .....	120
Utilisation d'un raccordement bi-amplificateur .....	125
Utilisation du système de commande CONTROL S .....	126
Utilisation sans raccordement au téléviseur .....	127



---

## Utilisation de la télécommande

Commande de chaque appareil à l'aide de la télécommande .....	138
Programmation de la télécommande .....	140
Exécution automatique d'une séquence de plusieurs commandes (Exécution de macro-commandes) .....	143
Mémorisation de codes de télécommande n'ayant pas été préprogrammés dans la télécommande .....	145
Effacement de tout le contenu de la mémoire de la télécommande .....	147

---

## Informations complémentaires

Glossaire .....	148
Précautions .....	151
Guide de dépannage .....	152
Spécifications .....	157
Index .....	159

## Description et emplacement des pièces

### Panneau avant

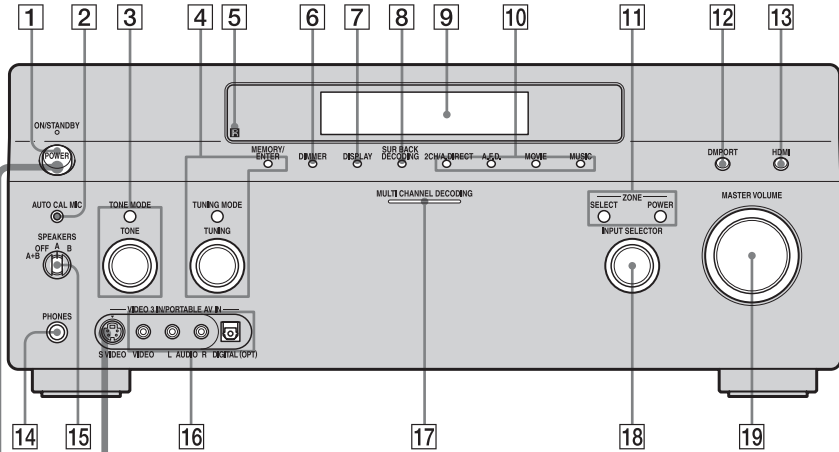

#### Pour retirer le cache

Appuyez sur PUSH.

Après avoir retiré le cache, gardez-le hors de portée des enfants.

#### État de la touche POWER

Arrêt

L'ampli-tuner est éteint (réglage par défaut).

Appuyez sur POWER pour allumer l'ampli-tuner. Vous ne pouvez pas allumer l'ampli-tuner avec la télécommande.

Marche/Veille

Appuyez sur I/O de la télécommande pour allumer l'ampli-tuner ou pour sélectionner le mode de veille.

Lorsque vous appuyez sur POWER sur l'ampli-tuner, il s'éteint.

Désignation	Fonction
<b>1 POWER</b>	Appuyez sur cette touche pour allumer ou éteindre l'ampli-tuner.
<b>2 Prise AUTO CAL MIC</b>	Permet de brancher le microphone d'optimisation pour la fonction Digital Cinema Auto Calibration (page 49).
<b>3 TONE MODE TONE</b>	Permet de régler FRONT/CENTER/SURROUND/SURROUND BACK BASS et TREBLE. Appuyez plusieurs fois sur TONE MODE pour sélectionner BASS ou TREBLE, puis tournez TONE pour régler le niveau.
<b>4 MEMORY/ ENTER TUNING MODE TUNING</b>	Appuyez sur cette touche pour commander un tuner (FM/AM) et une radio satellite (XM/SIRIUS) (page 134-136).
<b>5 Capteur de télécommande</b>	Capte les signaux de la télécommande.
<b>6 DIMMER</b>	Appuyez plusieurs fois pour régler la luminosité de l'affichage.
<b>7 DISPLAY</b>	Appuyez plusieurs fois pour sélectionner les informations apparaissant sur l'affichage.
<b>8 SUR BACK DECODING</b>	Appuyez pour activer SB DECODING (page 76).



Désignation	Fonction
<b>9 Afficheur</b>	Affiche l'état actuel de l'appareil sélectionné ou la liste des paramètres du menu pouvant être sélectionnés (page 114).
<b>10 2CH/A.DIRECT A.F.D. MOVIE MUSIC</b>	Appuyez sur cette touche pour sélectionner le champ sonore (page 65).
<b>11 ZONE/ POWER, SELECT</b>	Appuyez plusieurs fois sur SELECT pour sélectionner la zone 2, la zone 3 ou la zone principale. A chaque pression sur POWER, les signaux de sortie pour la zone sélectionnée sont activés ou désactivés (page 120).
<b>12 DMPORT</b>	Appuyez sur cette touche pour sélectionner le signal d'entrée audio/vidéo de l'appareil raccordé à l'adaptateur DIGITAL MEDIA PORT (pages 24, 104).
<b>13 HDMI</b>	Appuyez sur cette touche pour sélectionner la source d'entrée de l'appareil raccordé à la prise HDMI IN.
<b>14 Prise PHONES</b>	Permet de raccorder un casque.
<b>15 SPEAKERS (OFF/A/B/A+B)</b>	Permet de commuter les enceintes avant (page 48) sur OFF, A, B, A+B.

<b>Désignation</b>	<b>Fonction</b>
<b>16 Prises VIDEO 3 IN/PORTABLE AV IN</b>	Permet de raccorder un appareil audio/vidéo portable tel qu'un caméscope ou une console de jeux vidéo.
<b>17 Témoin MULTI CHANNEL DECODING</b>	S'allume lors du décodage de signaux audio multicanal.
<b>18 INPUT SELECTOR</b>	Tournez ce bouton pour sélectionner la source d'entrée que vous désirez écouter. Pour sélectionner la source d'entrée pour la zone 2 ou la zone 3, appuyez sur ZONE/SELECT ( <b>11</b> ) pour sélectionner d'abord la zone 2 ou la zone 3 (« ZONE 2 INPUT » ou « ZONE 3 INPUT » s'affiche), puis tournez INPUT SELECTOR pour sélectionner la source d'entrée.
<b>19 MASTER VOLUME</b>	Tournez ce bouton pour régler le volume du son de toutes les enceintes en même temps.

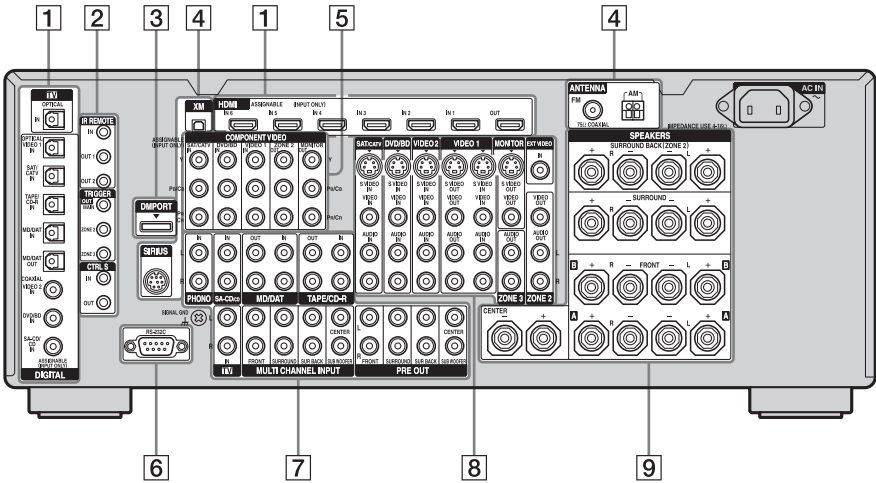

# Panneau arrière



## 1 Section DIGITAL INPUT/OUTPUT

	Prises OPTICAL IN/OUT	Permet de raccorder un lecteur DVD, un lecteur Super Audio CD, etc. La prise COAXIAL offre une meilleure qualité du son (pages 21, 23, 24, 33, 34).
	Prises COAXIAL IN	
	Prises HDMI IN/OUT*	Permettent de raccorder un lecteur DVD, un lecteur Blu-ray Disc, et un tuner satellite. L'image et le son sont envoyés vers un téléviseur ou un projecteur (pages 21, 30).

## 2 Prise de commande pour appareils Sony et autres appareils externes

	Prises IR REMOTE IN/OUT	Permet de raccorder un répéteur infrarouge (pages 121, 122).
	Prises TRIGGER OUT	Permet d'asservir la mise sous/hors tension d'autres appareils compatibles 12V TRIGGER ou de l'amplificateur/ ampli-tuner de la zone 2 ou de la zone 3 (page 123).
	Prises CTRL S IN/OUT	Permet de raccorder un téléviseur Sony, un lecteur DVD Sony ou un magnétoscope Sony doté d'une prise CONTROL S (page 126).

## 3 DMPORT

	Permet de raccorder un adaptateur Sony DIGITAL MEDIA PORT (page 24).
---	--

## 4 Section ANTENNA



Prise FM ANTENNA

Permet de raccorder l'antenne fil FM fournie avec l'amplificateur (page 40).



Prise AM ANTENNA

Permet de raccorder l'antenne cadre AM fournie avec l'amplificateur (page 40).



Prise XM

Permet de raccorder un XM Mini Tuner and Home Dock (non fourni) (page 93).



Prise SIRIUS

Permet de raccorder un tuner SiriusConnect (non fourni) (page 93).

## 5 Section COMPONENT VIDEO INPUT/OUTPUT



Y

Prises Y, P<sub>B</sub>/C<sub>B</sub>, P<sub>R</sub>/C<sub>R</sub> IN/OUT\*

Permettent de raccorder un lecteur DVD, un téléviseur, un tuner satellite (pages 21, 33, 34).



PB/CB



PR/CR

## 6 Port RS-232C

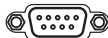

Utilisée pour la maintenance et le dépannage.

## 7 Section AUDIO INPUT/OUTPUT



Prises AUDIO IN/OUT

Permet de raccorder un magnétophone, une platine MD, etc. (pages 21, 23, 24, 28).



Prises MULTI CHANNEL INPUT

Permettent de raccorder un lecteur Super Audio CD ou un lecteur DVD doté d'une prise audio analogique pour son 7.1 canaux ou 5.1 canaux (pages 23, 26).



Prises PRE OUT

Permettent de raccorder un amplificateur de puissance externe.

## 8 Section VIDEO/AUDIO INPUT/OUTPUT



Prises AUDIO IN/OUT

Permet de raccorder un magnétophone, un lecteur DVD, etc. (pages 21, 33, 34, 35).



Prises VIDEO IN/OUT\*



Prises S VIDEO IN/OUT\*



Prises AUDIO OUT  
Prise VIDEO OUT

Permet de raccorder l'appareil dans la zone 2 ou zone 3 (page 120).



Prise EXT VIDEO IN

Permet de raccorder l'appareil pour visionner dans la fenêtre PIP (Picture in Picture).

## 9 Section SPEAKERS



Permet de raccorder des enceintes (page 19).

\* Vous pouvez visionner l'image de l'entrée sélectionnée lorsque vous raccordez la prise MONITOR VIDEO OUT à un écran de téléviseur (page 21). Vous pouvez commander cet ampli-tuner à l'aide d'une interface utilisateur graphique GUI (Graphical User Interface) (page 44).

## Télécommande

Vous pouvez utiliser la télécommande fournie RM-AAL008 pour commander l'ampli-tuner et des appareils audio/vidéo Sony pour lesquels la télécommande a été programmée (page 140).

### RM-AAL008

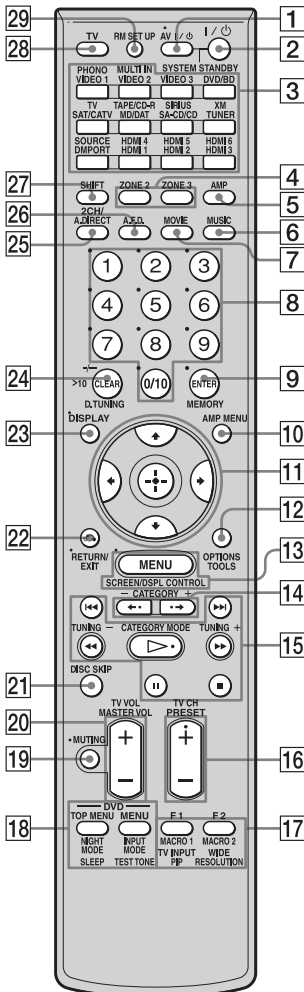







## Désignation Fonction



**1 AV I/⏻ (marche/veille)** Appuyez sur cette touche pour allumer ou éteindre les appareils audio/vidéo pour lesquels la télécommande a été programmée (page 140). Si vous appuyez en même temps sur I/⏻ (2), l'ampli-tuner et les autres appareils Sony s'éteignent (SYSTEM STANDBY).  
**Remarque**  
La fonction de la touche AV I/⏻ change automatiquement à chaque fois que vous appuyez sur une des touches de source d'entrée (3).

**2 I/⏻ (marche/veille)** Appuyez sur cette touche pour allumer ou éteindre l'ampli-tuner. Si ZONE 2 ou ZONE 3 est sélectionnée, cette touche n'allume ou n'éteint que l'ampli-tuner principal. Pour éteindre tous les appareils, y compris un amplificateur de la zone 2 ou de la zone 3, appuyez en même temps sur I/⏻ et AV I/⏻ (1) (SYSTEM STANDBY).

**3 Touches de source d'entrée** Appuyez sur l'une de ces touches pour sélectionner l'appareil que vous désirez commander. Appuyez sur une touche dont le nom est en rose après avoir appuyé sur SHIFT (27). Lorsque vous appuyez sur une touche de source d'entrée, l'ampli-tuner s'allume. Les touches ont été programmées en usine pour commander des appareils Sony (page 56). Vous pouvez reprogrammer la télécommande pour qu'elle commande des appareils non-Sony en procédant comme il est indiqué sous « Programmation de la télécommande » (page 140).

**4 ZONE 2 ZONE 3** Appuyez sur cette touche pour activer la commande de la zone 2 ou de la zone 3 (page 120).

Désignation	Fonction
5 AMP	Appuyez sur cette touche pour activer la commande de l'ampli-tuner (page 44).
6 MUSIC	Appuyez sur cette touche pour sélectionner le champ sonore (page 71).
7 MOVIE	Appuyez sur cette touche pour sélectionner le champ sonore (page 71).
8 Touches numériques	Appuyez sur cette touche pour <ul style="list-style-type: none"> <li>– mémoriser/rappeler des stations préréglées.</li> <li>– sélectionner les numéros de plage d'un lecteur CD, d'un lecteur DVD, d'un lecteur Blu-ray Disc ou d'une platine MD. Appuyez sur 0/10 pour sélectionner le numéro de page 10.</li> <li>– sélectionner les numéros de chaîne d'un magnétoscope ou d'un tuner satellite.</li> <li>– Après avoir appuyé sur TV (28), appuyez sur les touches numériques pour sélectionner les chaînes du téléviseur.</li> </ul>
9 ENTER	Appuyez sur cette touche pour valider la saisie après avoir sélectionné une chaîne, un disque ou une plage à l'aide des touches numériques.
<b>MEMORY</b>	Appuyez sur cette touche pour mémoriser une station lorsque vous utilisez un tuner.
10 AMP MENU	Appuyez sur cette touche pour afficher le menu de commande de l'ampli-tuner.
11 	Appuyez sur  /  /  /  pour sélectionner l'option du menu. Appuyez ensuite sur  pour valider la sélection.

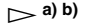
Désignation	Fonction
12 OPTIONS	Appuyez sur cette touche pour afficher et sélectionner des éléments sur les menus d'options pour un ampli-tuner, un lecteur DVD et un lecteur Blu-ray Disc.
<b>TOOLS</b>	Appuyez sur cette touche pour afficher ou sélectionner des éléments sur les menus d'options pour un lecteur DVD ou un lecteur Blu-ray Disc, etc.
13 MENU	Appuyez sur cette touche pour afficher le menu de commande des appareils audio/vidéo.
<b>SCREEN/ DSPL CONTROL</b>	Appuyez sur SHIFT (27), puis sur MENU pour commuter le mode d'affichage du menu entre SCREEN (pour afficher le menu sur l'écran du téléviseur) et DSPL (pour afficher le menu sur l'afficheur).
14 CATEGORY +/-	Appuyez sur cette touche pour sélectionner la catégorie pour le tuner satellite (page 135).
15  a)  a)  a) b)  a)	Appuyez sur cette touche pour commander un lecteur DVD, un lecteur Blu-ray Disc, un lecteur CD, une platine MD, une platine cassette ou un appareil raccordé à l'adaptateur DIGITAL MEDIA PORT, etc.
<b>CATEGORY MODE</b>	Appuyez sur cette touche pour sélectionner le mode de catégorie pour le tuner satellite (page 135).
<b>TUNING +/-</b>	Appuyez sur cette touche pour sélectionner une station (page 134).
16 PRESET + b)/-	Appuyez sur cette touche pour mémoriser des stations de radio FM/AM/tuner satellite ou pour les rappeler.
<b>TV CH +/-</b>	Appuyez sur TV (28), puis sur TV CH +/- pour commander un téléviseur, un tuner satellite, un magnétoscope, etc.



Désignation	Fonction
17 F1/F2	Appuyez sur TV (28), puis sur F1 ou F2 pour sélectionner un appareil à commander. <ul style="list-style-type: none"> <li>• Enregistreur à disque dur F1: HDD F2: Lecteur DVD, lecteur Blu-ray Disc</li> <li>• Combo lecteur DVD/VHS F1: Lecteur DVD, lecteur Blu-ray Disc F2: VHS</li> </ul>
MACRO1, MACRO2	Appuyez sur AMP (5), puis sur MACRO 1 ou MACRO 2 pour programmer la fonction macro (page 143).
TV/INPUT	Appuyez en même temps sur TV/INPUT et TV (28) pour sélectionner le signal d'entrée (entrée TV ou entrée vidéo).
WIDE	Appuyez plusieurs fois sur cette touche pour sélectionner le mode d'image format large.
PIP	Appuyez sur SHIFT (27), puis sur PIP pour changer l'image de la fenêtre PIP (Picture in Picture). L'image changera comme suit : EXT VIDEO → ZONE 2 VIDEO → OFF. Vous pouvez échanger la position de l'écran principal et de la fenêtre PIP (échanger) en appuyant sur (+) (11). Vous pouvez aussi changer la position de la fenêtre à l'aide de ↕/↔/↔/↔ (11). <b>Remarque</b> Les signaux vidéo HDMI ne sont pas émis lorsque la fenêtre PIP est affichée.
RESOLUTION	Appuyez sur SHIFT (27) puis plusieurs fois sur RESOLUTION pour changer la résolution des signaux émis depuis les prises HDMI OUT ou COMPONENT VIDEO MONITOR OUT (page 103).

Désignation	Fonction
18 DVD/ TOP MENU, MENU	Appuyez sur cette touche pour afficher les menus d'un lecteur DVD sur l'écran du téléviseur. Puis utilisez ↕/↔/↔/↔ et (+) pour effectuer une opération de menu (page 138).
NIGHT MODE	Appuyez sur AMP (5), puis sur NIGHT MODE pour activer la fonction NIGHT MODE (page 77).
INPUT MODE	Appuyez sur AMP (5), puis sur INPUT MODE pour sélectionner le mode d'entrée lorsqu'un appareil est raccordé à la fois à une prise numérique et à une prise analogique (page 109).
SLEEP	Appuyez sur SHIFT (27) puis sur SLEEP pour activer la fonction de minuterie d'arrêt qui éteint automatiquement l'ampli-tuner après une durée donnée (page 118).
TEST TONE	Appuyez sur SHIFT (27), puis sur TEST TONE pour faire émettre le signal de test par chaque enceinte.
19 MUTING	Appuyez sur cette touche pour couper temporairement le son. Appuyez de nouveau sur cette touche pour rétablir le son.
20 MASTER VOL +/-	Appuyez sur cette touche pour régler le volume du son de toutes les enceintes en même temps.
TV VOL +/-	Appuyez sur TV (28), puis sur TV VOL +/- pour régler le niveau du son du téléviseur.
21 DISC SKIP	Appuyez sur cette touche pour sauter un disque lorsque vous utilisez un changeur multidisque.
22 RETURN/ EXIT ↩	Appuyez sur cette touche pour revenir au menu précédent ou pour quitter le menu lorsque le menu ou le guide à l'écran du magnétoscope, lecteur DVD ou tuner satellite est affiché sur l'écran du téléviseur.

Désignation	Fonction
<b>23 DISPLAY</b>	Appuyez sur cette touche pour sélectionner les informations apparaissant sur l'afficheur ou sur l'écran du téléviseur pour un magnétoscope, un tuner satellite, un lecteur CD, un lecteur DVD, un lecteur Blu-ray Disc ou une platine MD. <b>Remarque</b> Dans le mode SCREEN, appuyez sur la touche pour afficher le menu sur l'écran du téléviseur.
<b>24 CLEAR</b>	Appuyez sur cette touche pour – annuler une erreur lorsque vous avez appuyé sur une touche numérique incorrecte. – pour revenir à la lecture continue, etc. du tuner satellite ou lecteur DVD.
<b>&gt;10</b>	Appuyez sur cette touche pour sélectionner – des numéros de plage supérieurs à 10 d'un magnétoscope, d'un tuner satellite, d'un lecteur CD ou d'une platine MD. – des numéros de chaîne d'un décodeur câble numérique.
<b>D.TUNING</b>	Appuyez sur cette touche pour passer en mode de sélection directe des stations (page 89, 96).
<b>25 2CH/ A.DIRECT</b>	Appuyez sur cette touche pour sélectionner le champ sonore (page 66) ou pour commuter l'entrée sélectionnée en mode analogique sans aucun réglage (page 134).
<b>26 A.F.D.</b>	Appuyez sur cette touche pour sélectionner le champ sonore (page 69).
<b>27 SHIFT</b>	Appuyez sur cette touche de façon qu'elle s'allume. Cette touche permet de changer la fonction des touches de la télécommande en leur donnant la fonction en caractères roses.
<b>28 TV</b>	Appuyez sur cette touche pour activer la commande du téléviseur.

Désignation	Fonction
<b>29 RM SET UP</b>	Appuyez sur cette touche pour configurer la télécommande.

a) Pour plus d'informations sur les touches que vous pouvez utiliser pour commander chaque appareil, consultez le tableau de la page 139.

b) Ces touches (▷, PRESET+) comportent un point tactile. Utilisez ce point tactile comme repère.

### Remarques

- Certaines fonctions expliquées dans cette section peuvent être inopérantes sur certains modèles.
- L'explication ci-dessus n'est donnée qu'à titre d'exemple. Pour certains appareils, l'opération ci-dessus n'est donc pas possible ou s'effectue différemment.

## RM-AAU016

Cette télécommande n'est destinée qu'à commander l'ampli-tuner. Vous pouvez contrôler les fonctions principales de l'ampli-tuner en utilisant cette télécommande grâce à des opérations simples.

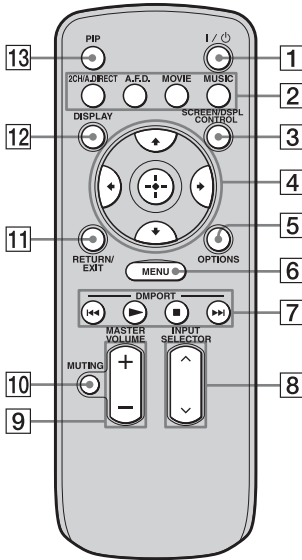





Désignation	Fonction
1 I/⏻ (marche/veille)	Appuyez sur cette touche pour allumer ou éteindre l'ampli-tuner.
2 2CH/A.DIRECT A.F.D. MOVIE MUSIC	Appuyez sur cette touche pour sélectionner le champ sonore (page 65).
3 SCREEN/DSPL CONTROL	Appuyez sur cette touche pour commuter le mode d'affichage du menu entre SCREEN (pour afficher le menu sur l'écran du téléviseur) et DSPL (pour afficher le menu sur l'afficheur).
4	Après avoir appuyé sur SCREEN/DSPL CONTROL (3), appuyez sur ⬆/⬇/⬅/⬆ pour sélectionner l'option du menu. Appuyez ensuite sur ⏏ pour valider la sélection.
5 OPTIONS	Appuyez sur cette touche pour afficher et sélectionner les éléments des menus d'options.
6 MENU	Appuyez sur cette touche pour afficher le menu de commande de l'ampli-tuner.
7 DMPORT	Appuyez sur cette touche pour commander les appareils raccordés à l'adaptateur DIGITAL MEDIA PORT (page 56).
▶	Commence la lecture.
■	Arrête la lecture.
⏮/⏭	Permet de sauter des pages.
8 INPUT SELECTOR	Appuyez sur cette touche pour sélectionner la source d'entrée que vous désirez écouter.
9 MASTER VOLUME +/-	Appuyez sur cette touche pour régler le niveau du son.
10 MUTING	Appuyez sur cette touche pour couper temporairement le son. Appuyez de nouveau sur cette touche pour rétablir le son.
11 RETURN/EXIT	Appuyez sur cette touche pour revenir au menu précédent ou pour quitter le menu.
12 DISPLAY	Appuyez sur cette touche pour sélectionner les informations apparaissant sur l'afficheur. <b>Remarque</b> Dans le mode SCREEN, appuyez sur la touche pour afficher le menu sur l'écran du téléviseur.

---

Désignation	Fonction
-------------	----------

---

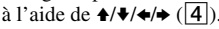
<b>13 PIP</b>
---------------

Appuyez sur PIP pour commuter l'image de la fenêtre PIP (Picture in Picture).  
L'image changera comme suit :  
EXT VIDEO → ZONE 2  
VIDEO → OFF. Vous pouvez échanger la position de l'écran principal et de la fenêtre PIP (échanger) en appuyant sur  (). Vous pouvez aussi changer la position de la fenêtre à l'aide de  (.

**Remarque**

Les signaux vidéo HDMI ne sont pas émis lorsque la fenêtre PIP est affichée.

---

# 1: Installation des enceintes

Cet ampli-tuner vous permet d'utiliser un système 7.1 canaux (7 enceintes et un subwoofer).

## Utilisation d'un système 5.1/7.1 canaux

Pour tirer pleinement parti du son surround cinéma multicanal, vous devez utiliser cinq enceintes (deux enceintes avant, une enceinte centrale et deux enceintes surround) et un subwoofer (caisson de graves) (système 5.1 canaux).

### Exemple d'une configuration d'enceintes 5.1 canaux

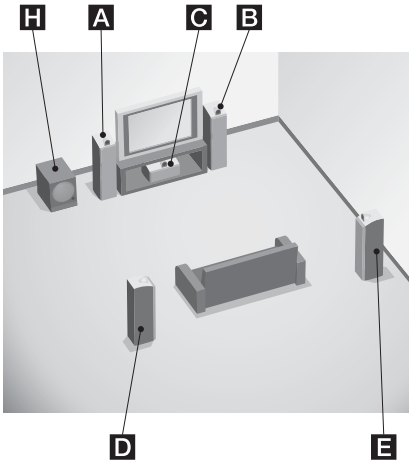

- A** Enceinte avant gauche
- B** Enceinte avant droite
- C** Enceinte centrale
- D** Enceinte surround gauche
- E** Enceinte surround droite
- H** Subwoofer

Vous pourrez bénéficier de la haute fidélité de restitution du son d'un contenu DVD enregistré en format Surround EX si vous raccordez une enceinte surround arrière supplémentaire (système 6.1 canaux) ou deux enceintes surround arrière supplémentaires (système 7.1 canaux). Voir « Utilisation du mode de décodage du son surround arrière » (page 75).

### Exemple d'une configuration d'enceintes 7.1 canaux

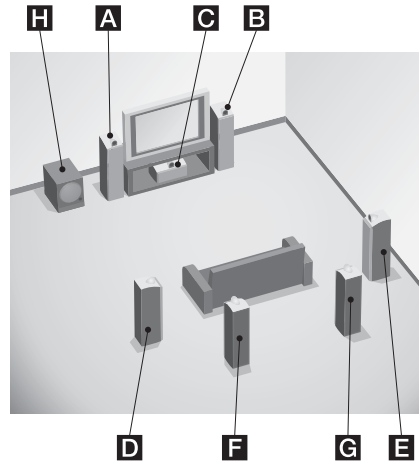

- A** Enceinte avant gauche
- B** Enceinte avant droite
- C** Enceinte centrale
- D** Enceinte surround gauche
- E** Enceinte surround droite
- F** Enceinte surround arrière gauche
- G** Enceinte surround arrière droite
- H** Subwoofer

## Conseils

- Les angles **A** doivent être identiques.

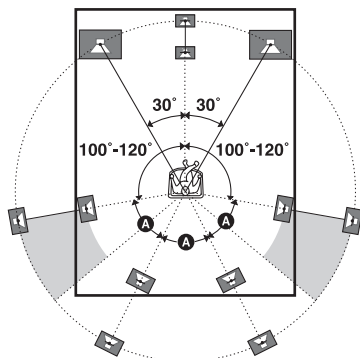

- Dans le cas d'un système 6.1 canaux, placez l'enceinte surround arrière derrière la position du siège.

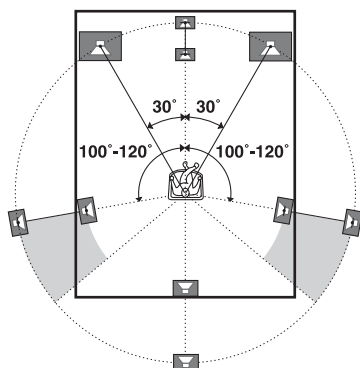

- Vous pouvez placer le subwoofer où vous le désirez car il n'émet pas de signaux très directionnels.

## 2: Raccordement des enceintes

Avant de raccorder les cordons, débranchez le cordon d'alimentation secteur.

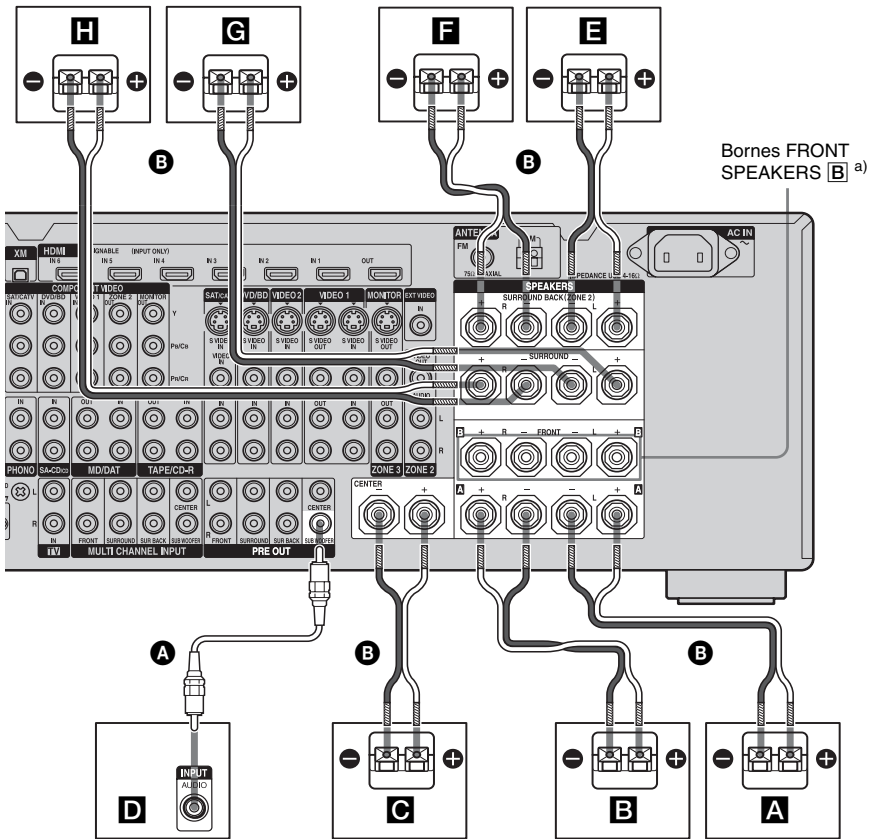

- A** Cordon audio mono (non fourni)
- B** Cordons d'enceintes (non fournis)

- A** Enceinte avant **A** (G)
- B** Enceinte avant **A** (D)
- C** Enceinte centrale
- D** Subwoofer<sup>b)</sup>
- E** Enceinte surround arrière (G)<sup>c)</sup>
- F** Enceinte surround arrière (D)<sup>c)</sup>
- G** Enceinte surround (G)
- H** Enceinte surround (D)

<sup>a)</sup> Si vous disposez d'une paire d'enceintes supplémentaires, raccordez-les aux bornes FRONT SPEAKERS **B**. Vous pouvez sélectionner les enceintes avant que vous désirez utiliser à l'aide du commutateur SPEAKERS (OFF/A/B/A+B) du panneau avant (page 48).

- b) Si le subwoofer raccordé comporte une fonction de mise en veille automatique, désactivez cette fonction pour regarder des films. Si la fonction de mise en veille automatique est activée, l'ampli-tuner se met automatiquement en veille lorsque le signal d'entrée du subwoofer descend au-dessous d'un certain seuil et il n'y a alors plus de son.
- c) Si vous ne raccordez qu'une enceinte surround arrière, raccordez-la aux bornes SURROUND BACK SPEAKERS L.

## Remarques

- Lorsque toutes les enceintes raccordées ont une impédance nominale égale ou supérieure à 8 ohms, placez « Impedance » dans le menu de paramétrage Speaker sur « 8 Ω ». Dans les autres cas, sélectionnez « 4 Ω ». Pour plus d'informations, voir « 8: Réglage des enceintes » (page 47).
- Avant de brancher le cordon d'alimentation secteur, assurez-vous que les câbles métalliques des cordons d'enceintes ne sont pas en contact entre les bornes SPEAKERS.

## Conseil

Pour ne raccorder que certaines de vos enceintes à un autre amplificateur de puissance, utilisez les prises PRE OUT. Le même signal est émis par les bornes SPEAKERS et les prises PRE OUT. Si, par exemple, vous ne désirez raccorder que les enceintes avant à un autre amplificateur, raccordez cet amplificateur aux prises PRE OUT FRONT L et R.

## Raccordement pour la ZONE 2

Vous pouvez affecter les bornes SURROUND BACK SPEAKER **E** et **F** aux enceintes de la zone 2. Placez « Sur Back Assign » sur « ZONE 2 » dans le menu des paramètres Speaker.

Pour plus d'informations sur les raccordements et les commandes pour la zone 2, voir « Écoute du son dans une autre zone (opération ZONE 2/ZONE 3) » (page 120).



### 3: Raccordement de l'écran

Vous pouvez visionner l'image de l'entrée sélectionnée lorsque vous raccordez la prise MONITOR VIDEO OUT à un écran de téléviseur. Vous pouvez commander cet ampli-

tuner à l'aide d'une interface utilisateur graphique GUI (Graphical User Interface). Il n'est pas nécessaire de raccorder tous les câbles. Raccordez les cordons audio et vidéo correspondant aux prises de vos appareils.

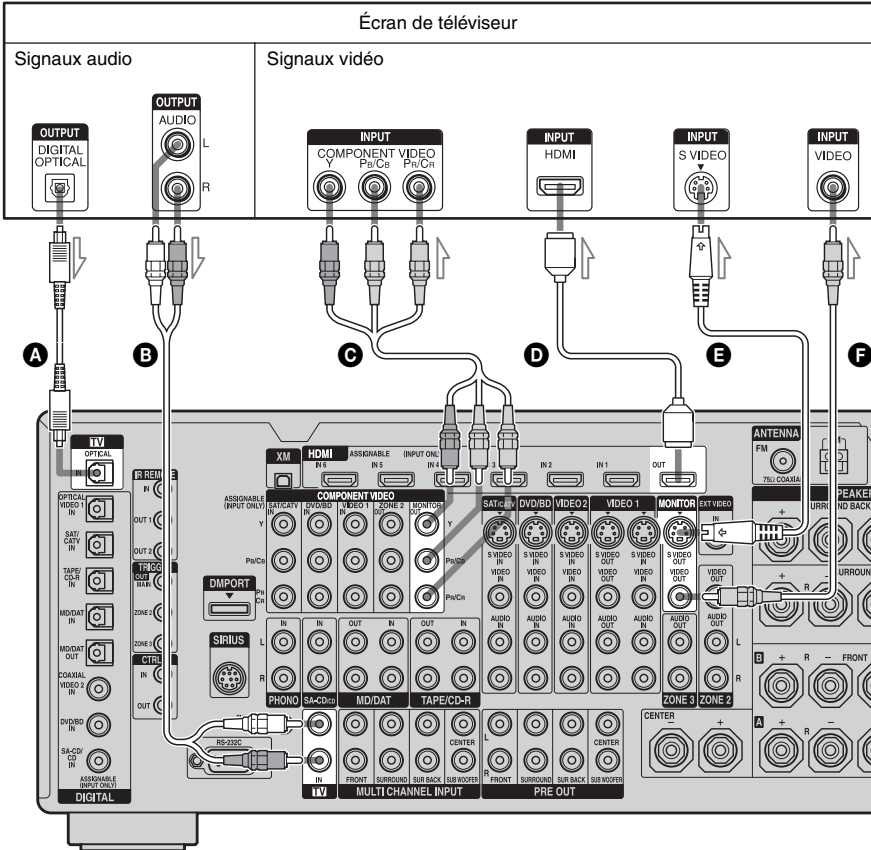

- A** Cordon optique numérique (non fourni)
- B** Cordon audio (non fourni)
- C** Cordon vidéo composantes (non fourni)
- D** Câble HDMI (non fourni)
- E** Cordon S-vidéo (non fourni)
- F** Cordon vidéo (non fourni)

## Remarques

- Avant de raccorder les cordons, débranchez le cordon d'alimentation secteur.
- Raccordez un écran tel qu'un écran de téléviseur ou un projecteur à la prise MONITOR VIDEO OUT de l'ampli-tuner. Il se peut que vous ne puissiez pas enregistrer, même si vous raccordez un appareil enregistrer.
- Allumez l'ampli-tuner si les signaux vidéo et audio de l'appareil lecteur sont transmis au téléviseur via l'ampli-tuner. Si l'ampli-tuner n'est pas allumé, les signaux vidéo et audio ne seront pas transmis.
- Si l'état de la liaison entre le téléviseur et l'antenne est mauvais, il se peut que l'image sur l'écran du téléviseur présente des distorsions. Éloignez alors l'antenne de l'ampli-tuner.

## Conseils

- L'ampli-tuner possède une fonction de conversion vidéo. Pour plus d'informations, voir « Remarques sur la conversion des signaux vidéo » (page 38).
- Si vous raccordez la prise de sortie audio du téléviseur aux prises TV IN de l'ampli-tuner, vous entendez le son du téléviseur par les enceintes connectées à l'ampli-tuner. Dans cette configuration, si la prise de sortie audio du téléviseur peut être commutée entre « Fixe » et « Variable », placez-la sur « Fixe ».
- L'économiseur d'écran est activé lorsque le menu GUI s'affiche sur l'écran du téléviseur et qu'aucune commande n'a été effectuée pendant 15 minutes.

# 4a: Raccordement des appareils audio

## Comment raccorder vos appareils

Cette section décrit comment raccorder vos appareils à cet ampli-tuner. Avant de commencer, consultez le tableau « Appareil à raccorder » pour connaître les pages à consulter pour le raccordement de chaque appareil.

Après avoir raccordé tous vos appareils, passez à « 5: Raccordement des antennes » (page 40).

Appareil à raccorder		Page
Lecteur Super Audio CD/CD	Avec sortie audio numérique	24
	Avec sortie audio multicanal	26
	Avec sortie audio analogique seulement	28
Platine MD	Avec sortie audio numérique	24
	Avec sortie audio analogique seulement	28
Platine-cassette, platine tourne-disque analogique		28

## Prises d'entrée/sortie audio à raccorder

La qualité du son dépend de la prise utilisée. Voir l'illustration ci-dessous. Sélectionnez la méthode de raccordement correspondant aux prises de vos appareils.

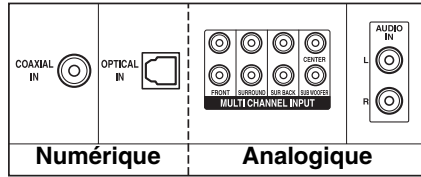

← **Son de haute qualité**

### Remarques

- Lors du raccordement de cordons optiques numériques, insérez les fiches en les tenant bien droites jusqu'au déclic.
- Ne pliez pas et n'attachez pas des cordons optiques numériques.

### Conseil

Toutes les prises audio numériques sont compatibles avec des fréquences d'échantillonnage de 32 kHz, 44,1 kHz, 48 kHz et 96 kHz.

## Raccordement d'appareils dotés de prises d'entrée/sortie audio numériques

L'illustration suivante indique comment raccorder un lecteur Super Audio CD, un lecteur CD, une platine MD et un adaptateur DIGITAL MEDIA PORT.

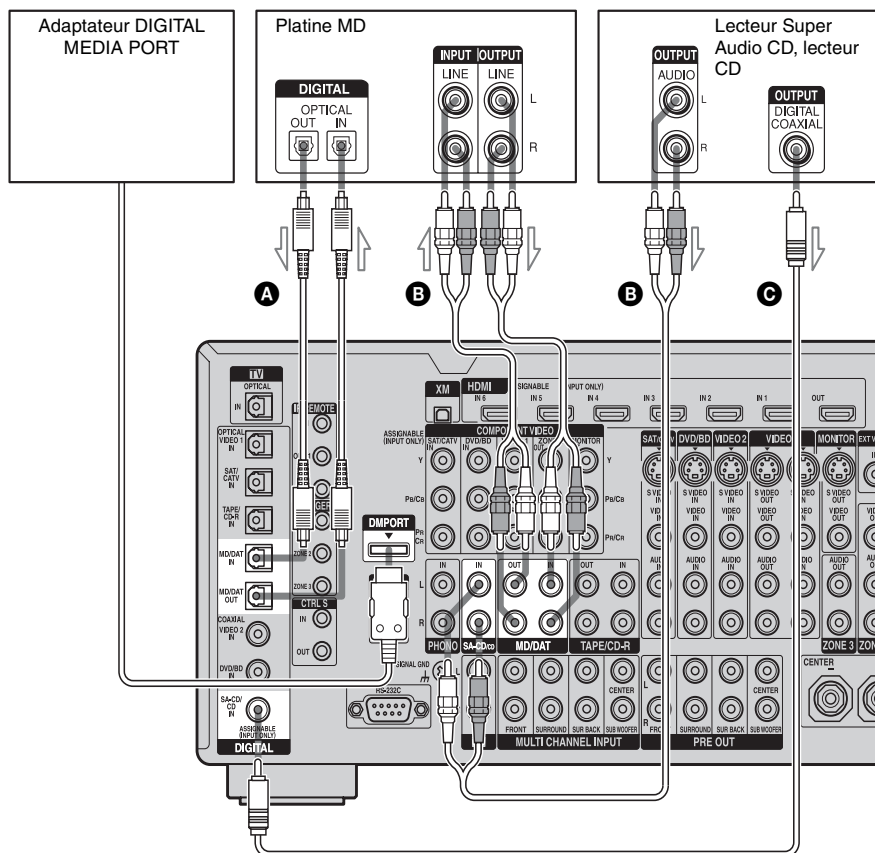

- A** Cordon optique numérique (non fourni)
- B** Cordon audio (non fourni)
- C** Cordon coaxial numérique (non fourni)

### Remarques

- Avant de raccorder les cordons, débranchez le cordon d'alimentation secteur.
- Pour débrancher l'adaptateur DIGITAL MEDIA PORT, observez les précautions suivantes.

- Retirez l'adaptateur DIGITAL MEDIA PORT après avoir retiré le cordon si des cordons sont branchés sur la prise COMPONENT VIDEO.
- Retirez l'adaptateur DIGITAL MEDIA PORT en appuyant sur les côtés du connecteur car celui-ci est verrouillé en position.

## Remarques sur la lecture d'un Super Audio CD sur un lecteur Super Audio CD

- Vous n'entendrez pas le son d'un Super Audio CD si le lecteur Super Audio CD utilisé pour le lire n'est raccordé qu'à la prise COAXIAL SA-CD/CD IN de cet ampli-tuner. Pour la lecture d'un Super Audio CD, raccordez le lecteur aux prises MULTI CHANNEL INPUT ou SA-CD/CD IN. Consultez le mode d'emploi du lecteur Super Audio CD.
- Raccordez un lecteur qui peut émettre des signaux DSD depuis la prise HDMI vers l'ampli-tuner à l'aide d'un câble HDMI.
- Vous ne pouvez pas effectuer un enregistrement numérique d'un Super Audio CD.
- Lors du raccordement de cordons optiques numériques, insérez les fiches en les tenant bien droites jusqu'au déclic.
- Ne pliez pas et n'attachez pas des cordons optiques numériques.

### **Si vous désirez raccorder plusieurs appareils numériques alors que toutes les prises sont occupées**

Voir « Écoute du son/visionnage d'images d'autres entrées » (page 110).

## Raccordement d'appareils dotés de prises de sortie multicanal

Si votre lecteur DVD ou lecteur Super Audio CD comporte des prises de sortie multicanal, vous pouvez les raccorder aux prises MULTI CHANNEL INPUT de cet ampli-tuner pour bénéficier du son multicanal. Vous pouvez également utiliser les prises d'entrée multicanal pour raccorder un décodeur multicanal externe.

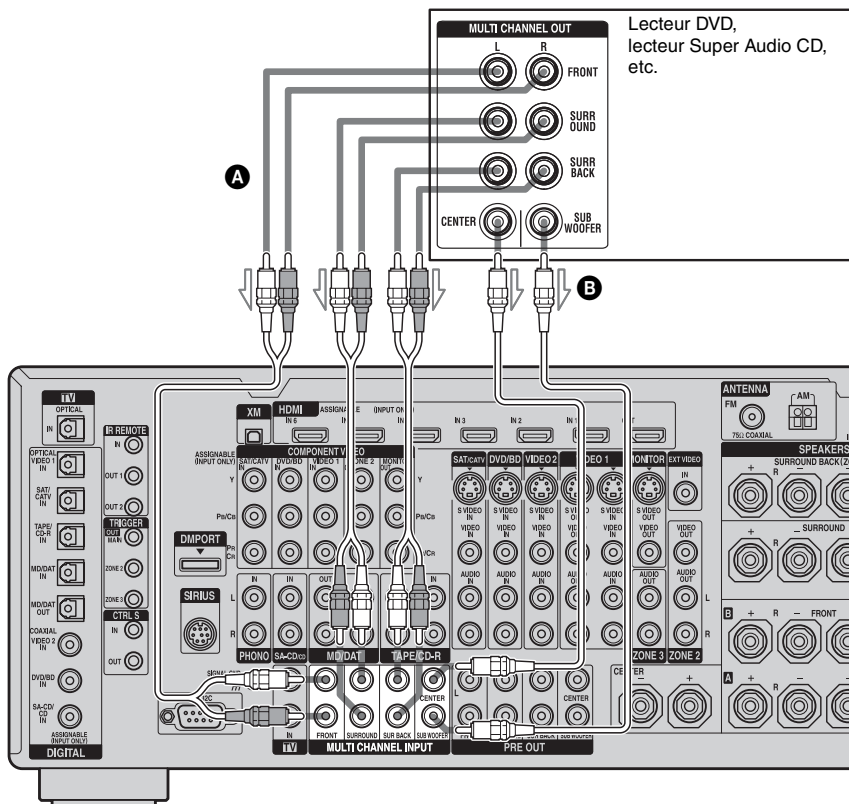

- A** Cordon audio (non fourni)
- B** Cordon audio mono (non fourni)

## Remarques

- Avant de raccorder les cordons, débranchez le cordon d'alimentation secteur.
- Les lecteurs DVD et lecteurs Super Audio CD ne comportent pas de prises SURROUND BACK.
- Lorsque « Sur Back Assign » est placé sur « BI-AMP » ou « ZONE 2 » dans le menu de paramétrage Speaker, l'entrée aux prises SUR BACK n'est pas valide.
- Les signaux d'entrée audio des prises MULTI CHANNEL INPUT ne sont émis sur aucune prise de sortie audio. Les signaux ne peuvent pas être enregistrés.

# Raccordement d'appareils dotés de prises audio analogiques

L'illustration suivante indique comment raccorder un appareil doté de prises analogiques tel qu'une platine-cassette, une platine tourne-disque, etc.

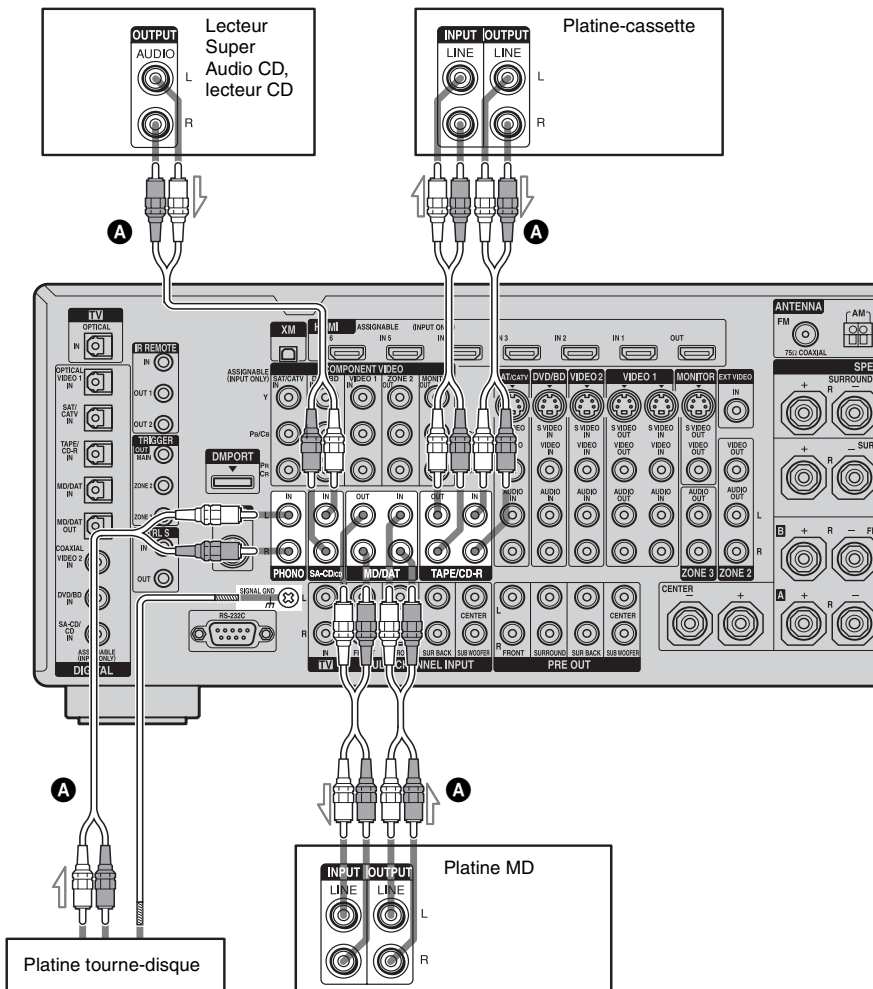

**A** Cordon audio (non fourni)

## Remarques

- Si votre platine tourne-disque comporte un fil de terre, raccordez-le à la borne (♣) SIGNAL GND.

- Avant de raccorder les cordons, débranchez le cordon d'alimentation secteur.



# 4b: Raccordement des appareils vidéo

## Comment raccorder vos appareils

Cette section décrit comment raccorder vos appareils à cet ampli-tuner. Avant de commencer, consultez le tableau « Appareil à raccorder » pour connaître les pages à consulter pour le raccordement de chaque appareil.

Après avoir raccordé tous vos appareils, passez à « 5: Raccordement des antennes » (page 40).

Appareil à raccorder	Page
Écran de téléviseur	21
Avec prise HDMI	30
Lecteur DVD, lecteur Blu-ray Disc	33
Tuner satellite, système CATV	34
Enregistreur DVD, magnétoscope	35
Caméscope, console de jeux vidéo, etc.	35

## Prises d'entrée/sortie vidéo à raccorder

La qualité d'image dépend de la prise utilisée pour le raccordement. Voir l'illustration ci-dessous. Sélectionnez la méthode de raccordement correspondant aux prises de vos appareils.

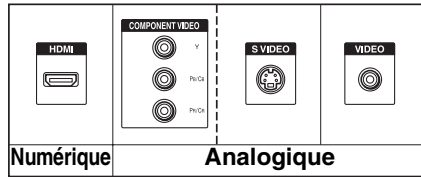

## Raccordement d'appareils dotés de prises HDMI

HDMI est le sigle de High-Definition Multimedia Interface. Cette interface transmet les signaux vidéo et audio en format numérique.

### Fonctionnalités HDMI

- Un signal audio numérique d'une liaison HDMI peut être émis par les enceintes et les prises PRE OUT de cet ampli-tuner. Ce signal prend en charge le Dolby Digital, le DTS, le DSD et le PCM linéaire.
- Ce récepteur peut recevoir le PCM linéaire (fréquence d'échantillonnage inférieure à 192 kHz) avec des signaux audio numériques comportant jusqu'à 8 canaux grâce à la prise HDMI.
- Des signaux vidéo analogiques reçus à la prise VIDEO, à la prise S VIDEO, ou à la prises COMPONENT VIDEO peuvent être émis comme des signaux HDMI. Les signaux audio ne sont pas émis par une prise HDMI OUT lorsque l'image est convertie.
- Cet ampli-tuner prend en charge la transmission DSD (Super Audio CD), étendue en HDMI ver1.2.
- Cet ampli-tuner prend en charge les transmissions High Bitrate Audio (DTS-HD Master Audio, Dolby TrueHD), DeepColor et xvYCC, étendues en HDMI ver1.3.
- Cet ampli-tuner prend en charge la fonction HDMI CONTROL. Consultez le « Guide de la fonction HDMI CONTROL » fourni avec l'ampli-tuner.
- HDMI IN6 est une entrée de grande qualité sonore. Entrez IN6 lorsque vous avez besoin d'une qualité sonore supérieure. Vous pouvez aussi utiliser la prise IN6 de la même façon que la prise HDMI IN1 vers IN5.

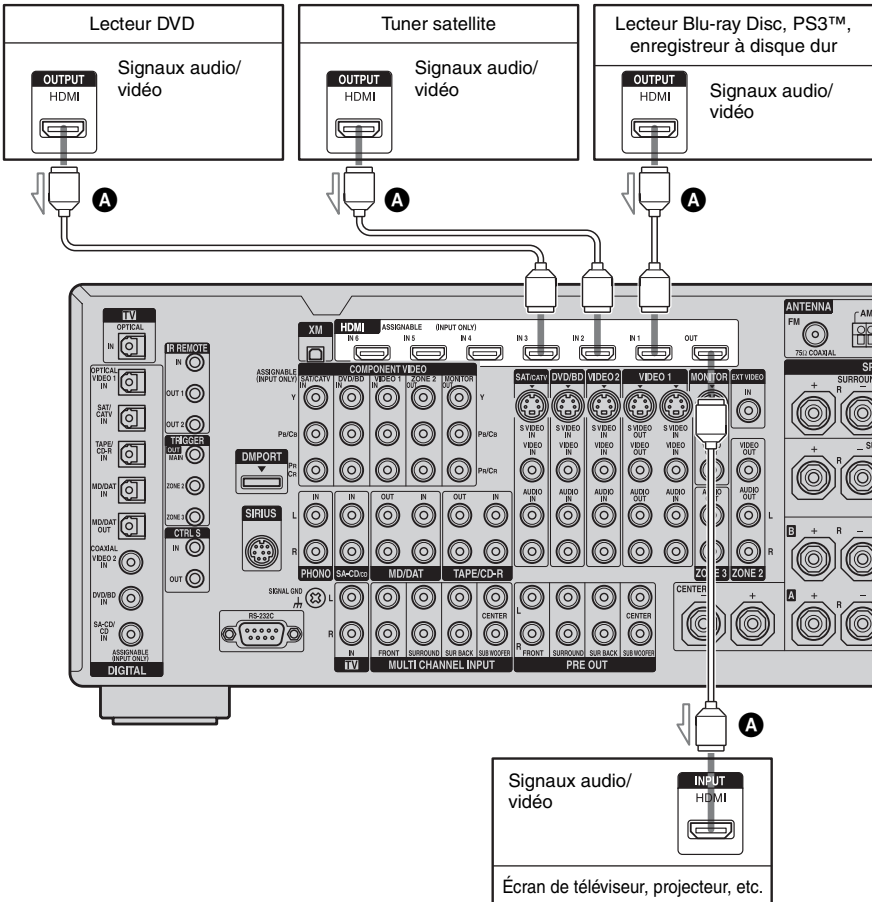

**A** Câble HDMI (non fourni)

## Remarques sur les raccordements des câbles

- Nous vous recommandons d'utiliser un câble HDMI de Sony.
- Nous vous recommandons d'utiliser un câble HDMI portant le logo HDMI (fabriqué par Sony) pour la prise HDMI correspondant à la haute vitesse (un câble HDMI version 1.3a, catégorie 2) lorsque vous regardez des images ou écoutez du son pendant une transmission DeepColor ou lorsque vous regardez une image en 1080p ou plus.
- Nous déconseillons d'utiliser un câble de conversion HDMI-DVI. Si l'on raccorde un câble de conversion HDMI-DVI à un appareil DVI-D, il se peut que le son et/ou l'image ne soient pas émis. Raccordez d'autres cordons audio ou cordons de liaison numérique, puis réglez « Input Assign » dans le menu d'options Input lorsque le son n'est pas émis correctement.
- Avant de raccorder les câbles, débranchez le cordon d'alimentation secteur.

## Remarques sur les raccordements HDMI

- Si l'image laisse à désirer ou si le son n'est pas émis par un appareil raccordé par le câble HDMI, vérifiez le paramétrage de l'appareil raccordé.
- Un signal audio reçu à la prise HDMI IN est émis par les prises de sortie d'enceintes, la prise HDMI OUT et les prises PRE OUT. Il n'est pas émis par les autres prises audio.
- Un signal vidéo reçu à la prise HDMI IN ne peut être émis que par la prise HDMI OUT. Le signal vidéo reçu ne peut être émis ni par les prises VIDEO OUT ou S VIDEO OUT, ni par les prises MONITOR VIDEO OUT.
- Les signaux audio et vidéo de l'entrée HDMI ne sont pas émis de la prise HDMI OUT lorsque le menu de l'ampli-tuner est affiché.
- Pour entendre le son par les haut-parleurs du téléviseur, placez « HDMI Audio » sur « TV+AMP » dans le menu de paramétrage HDMI. S'il est réglé sur « AMP », le son ne

peut pas être émis par le haut-parleur du téléviseur.

- Allumez l'ampli-tuner si les signaux vidéo et audio d'un appareil lecteur sont transmis à un téléviseur via l'ampli-tuner. Si l'ampli-tuner n'est pas allumé, les signaux vidéo et audio ne seront pas transmis.
- Il se peut que les signaux audio (fréquence d'échantillonnage, nombre de bits, etc.) transmis par une prise HDMI soient supprimés par l'appareil raccordé. Si l'image laisse à désirer ou si le son n'est pas émis par un appareil raccordé par le câble HDMI, vérifiez le paramétrage de l'appareil raccordé.
- Le son peut être interrompu lors d'une commutation de la fréquence d'échantillonnage, du nombre de canaux ou du format audio des signaux de sortie de l'appareil lecteur.
- Si l'appareil raccordé n'est pas compatible avec la technologie de protection des droits d'auteur (HDCP), il se peut qu'il y ait une distorsion ou une absence de sortie d'image et/ou de son à la prise HDMI OUT. Vérifiez alors les spécifications de l'appareil raccordé.
- Pour plus d'informations, consultez le mode d'emploi de chaque appareil raccordé.
- Vous pouvez profiter du High Bitrate Audio (DTS-HD Master Audio, Dolby TrueHD), DSD, PCM linéaire multicanal uniquement avec une connexion HDMI.
- Réglez la résolution de l'image du lecteur supérieure à 720p/1080i pour profiter du High Bitrate Audio (DTS-HD Master Audio, Dolby TrueHD).
- La résolution d'image du lecteur peut nécessiter des réglages avant que vous ne puissiez profiter du DSD et du PCM linéaire multicanal. Reportez-vous au mode d'emploi du lecteur.
- Tous les appareils HDMI ne prennent pas en charge toutes les fonctions définies par la version HDMI spécifiée. Par exemple, les appareils qui prennent en charge HDMI, ver. 1.3a, peuvent ne pas prendre en charge DeepColor.

## Raccordement d'un lecteur DVD ou d'un lecteur Blu-ray Disc

L'illustration suivante indique comment raccorder un lecteur DVD ou un lecteur Blu-ray Disc.

Il n'est pas nécessaire de raccorder tous les câbles. Raccordez les câbles audio et vidéo correspondant aux prises de vos appareils.

### Remarques

- Pour l'émission du son numérique multicanal, activez la sortie audio numérique sur le lecteur DVD ou le lecteur Blu-ray Disc. Consultez le mode d'emploi du lecteur DVD ou du lecteur Blu-ray Disc.
- Avant de raccorder les cordons, débranchez le cordon d'alimentation secteur.

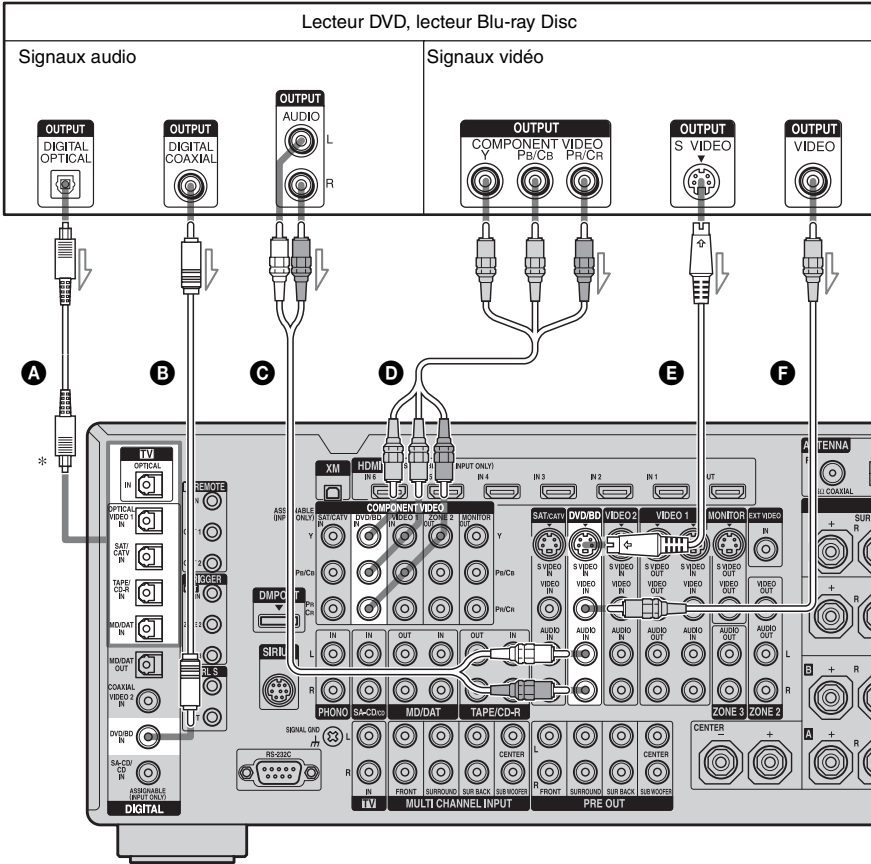

- A** Cordon optique numérique (non fourni)
- B** Cordon coaxial numérique (non fourni)
- C** Cordon audio (non fourni)

- D** Cordon vidéo composantes (non fourni)
- E** Cordon S-vidéo (non fourni)
- F** Cordon vidéo (non fourni)

\* Lorsque vous raccordez un appareil comportant une prise OPTICAL, placez « Input Assign » dans le menu Input.

## Raccordement d'un tuner satellite ou d'un système CATV

L'illustration suivante indique comment raccorder un tuner satellite ou un system CATV.

Il n'est pas nécessaire de raccorder tous les câbles. Raccordez les cordons audio et vidéo correspondant aux prises de vos appareils.

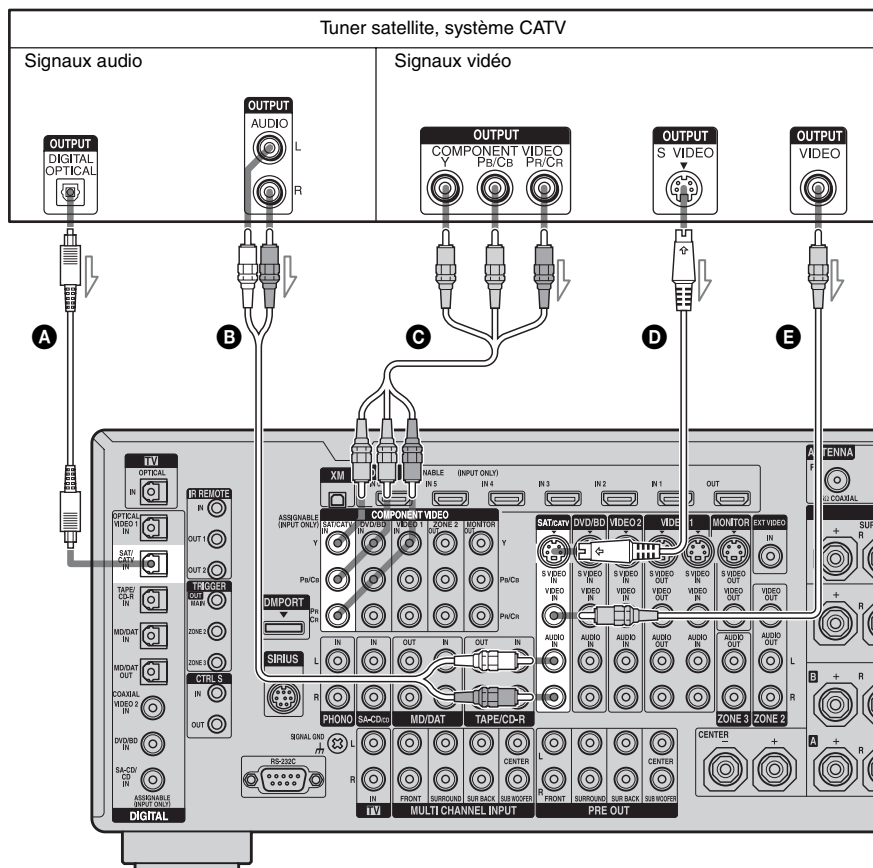

**A** Cordon optique numérique (non fourni)

**B** Cordon audio (non fourni)

**C** Cordon vidéo composantes (non fourni)

**D** Cordon S-vidéo (non fourni)

**E** Cordon vidéo (non fourni)

### Remarque

Avant de raccorder les cordons, débranchez le cordon d'alimentation secteur.

## Raccordement d'appareils dotés de prises vidéo et audio analogiques

L'illustration suivante indique comment raccorder un appareil doté de prises

analogiques tel qu'un enregistreur DVD ou un magnétoscope, etc.

Il n'est pas nécessaire de raccorder tous les câbles. Raccordez les cordons audio et vidéo correspondant aux prises de vos appareils.

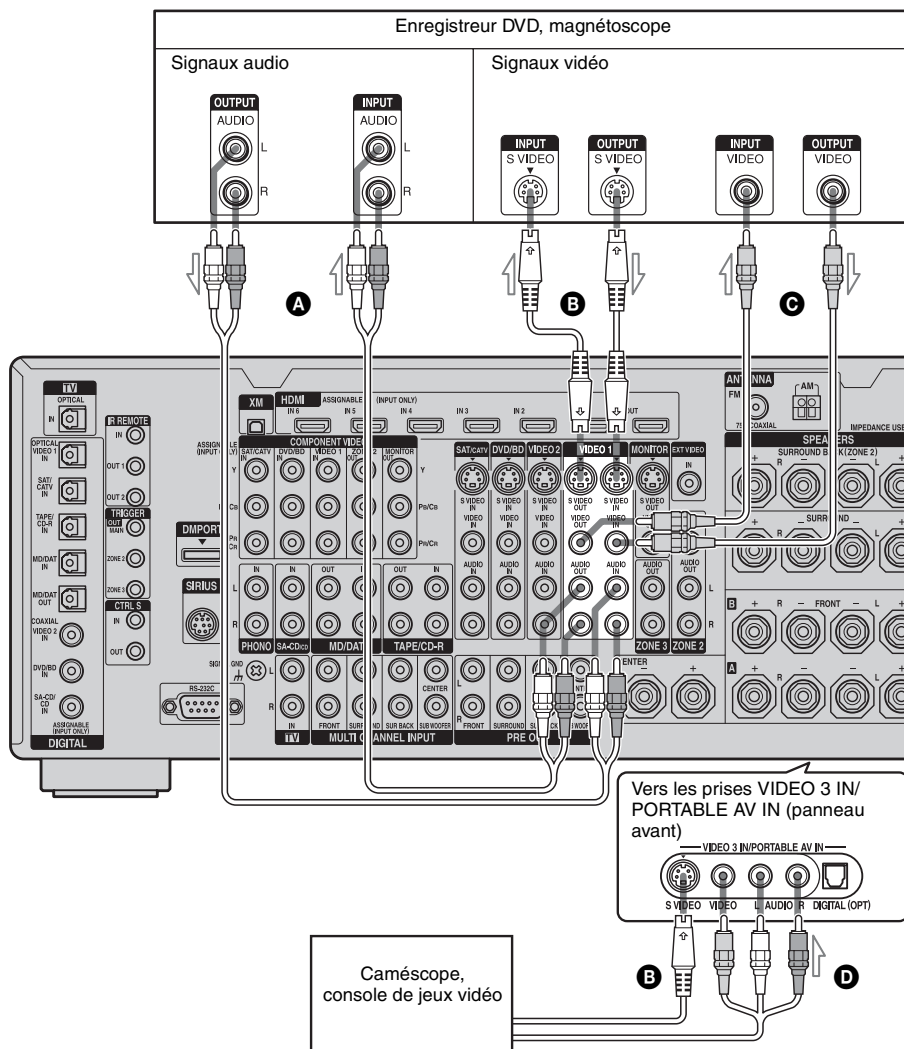

- A** Cordon audio (non fourni)
- B** Cordon S-vidéo (non fourni)
- C** Cordon vidéo (non fourni)
- D** Cordon audio/vidéo (non fourni)

### Remarque

Avant de raccorder les cordons, débranchez le cordon d'alimentation secteur.

## Fonction de conversion des signaux vidéo

Cet ampli-tuner est doté d'une fonction de conversion des signaux vidéo. Le signal vidéo peut être émis après le raccordement de l'ampli-tuner par la prise MONITOR VIDEO OUT comme sur l'illustration.

- Les signaux vidéo peuvent être émis après avoir été convertis en signaux vidéo HDMI, signaux vidéo composantes ou signaux S-vidéo.
- Les signaux S-vidéo peuvent être émis après avoir été convertis en signaux vidéo HDMI, signaux vidéo composantes ou signaux vidéo.
- Les signaux vidéo composantes peuvent être émis après avoir été convertis en signaux vidéo HDMI, signaux S-vidéo ou signaux vidéo.

Pour plus d'informations sur la fonction de conversion des signaux vidéo, voir « Tableau de conversion des entrées/sorties vidéo classées selon le paramétrage du menu » (page 39).



# Tableau de conversion des entrées/sorties vidéo de l'ampli-tuner

Consultez « Tableau de conversion des entrées/sorties vidéo classées selon le paramétrage du menu » (page 39) à propos de la fonction de conversion d'images.

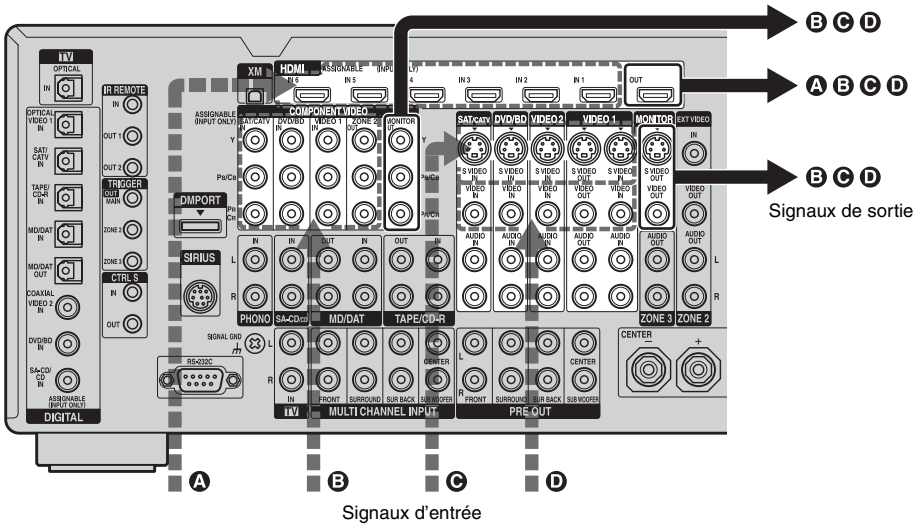

Prise OUTPUT \ Prise INPUT	HDMI OUT	COMPONENT VIDEO MONITOR OUT	MONITOR S VIDEO OUT	MONITOR VIDEO OUT
HDMI IN 1/2/3/4/5/6 <b>A</b>	△	X	X	X
COMPONENT VIDEO IN <b>B</b>	○	○/△	○	○
S VIDEO IN <b>C</b>	○	○	○/△*	○
VIDEO IN <b>D</b>	○	○	○	○/△*

○ : Les signaux vidéo sont convertis avant d'être émis via le convertisseur vidéo.  
 △ : Un signal de même type que le signal d'entrée est émis. Les signaux vidéo ne sont pas convertis.  
 X : Les signaux vidéo ne sont pas émis.

\* Les signaux vidéo sont émis lorsque « Resolution » est placé sur « DIRECT » dans le menu de paramétrage Vidéo.

## Remarques sur la conversion des signaux vidéo

- Lorsque des signaux vidéo ou S-vidéo d'un magnétoscope, etc., sont convertis sur cet ampli-tuner avant d'être fournis à votre téléviseur, il se peut que l'image à l'écran présente une distorsion horizontale ou ne s'affiche pas selon l'état de sortie du signal vidéo.
- Les signaux vidéo HDMI ne peuvent pas être convertis en signaux vidéo composantes, signaux S-video et signaux vidéo.
- Les signaux vidéo convertis ne sont émis que par les prises MONITOR VIDEO OUT. Ils ne sont pas émis par les prises VIDEO OUT, par les prises S VIDEO OUT ni par la prise ZONE 2 VIDEO OUT.
- Lorsque vous visionnez une cassette sur un magnétoscope doté d'un circuit d'amélioration d'image tel que TBC, il se peut que les images présentent une distorsion ou qu'il n'y ait pas d'image. Désactivez alors la fonction de circuit d'amélioration d'image.
- La résolution des signaux émis vers les prises COMPONENT VIDEO MONITOR OUT est convertie jusqu'à 1080i. La résolution des signaux émis vers la prise HDMI OUT est convertie jusqu'à 1080p.
- Les prises COMPONENT VIDEO MONITOR OUT comportent des restrictions de résolution lors de la conversion de la résolution de signaux vidéo codés par des technologies de protection des droits d'auteur. Les prises COMPONENT VIDEO MONITOR OUT émettent jusqu'à une résolution de 480p. La prise HDMI OUT ne comporte pas de restriction de résolution.
- Des signaux vidéo dont la résolution a été convertie ne peuvent pas être émis des prises COMPONENT VIDEO MONITOR OUT ni de la prise HDMI OUT. Les signaux vidéo sont émis de la prise HDMI OUT lorsque les deux sont connectés.
- Placez « Resolution » sur « AUTO » ou « 480i/576i » dans le menu de paramétrage

Video pour émettre les signaux vidéo depuis les prises MONITOR VIDEO OUT, MONITOR S VIDEO OUT, COMPONENT VIDEO MONITOR OUT lorsque les deux sont raccordées.

## Pour afficher les sous-titres codés

Placez « Resolution » sur « DIRECT » dans le menu de paramétrage Video lors de la réception d'un signal qui accepte les sous-titres codés.

Utilisez le même type de cordon pour les signaux d'entrée/sortie.

## Pour raccorder un appareil enregistreur

Pour enregistrer, raccordez l'appareil enregistreur aux prises VIDEO OUT ou S VIDEO OUT de l'ampli-tuner. Raccordez les cordons pour les signaux d'entrée et de sortie au même type de prise, car les prises VIDEO OUT et S VIDEO OUT ne sont pas dotées d'une fonction de transcodage.

## Remarque

Il se peut que les signaux émis par les prises MONITOR VIDEO OUT ne soient pas correctement enregistrés.

## Tableau de conversion des entrées/sorties vidéo classées selon le paramétrage du menu

Pour plus d'informations sur les paramètres du menu « Resolution », voir « Paramètres pour la vidéo (Menu de paramétrage Vidéo) » (page 63) et concernant l'utilisation, voir « Conversion de signaux d'entrée vidéo analogiques » (page 103).

Paramètres du menu « Resolution »	Emis de	Prise HDMI OUT	Prises COMPONENT VIDEO MONITOR OUT	Prise MONITOR S VIDEO OUT	Prise MONITOR VIDEO OUT
	Signaux d'entrée				
DIRECT	Vidéo composantes	X	Δ	X	X
	S-vidéo	X	X	Δ	X
	Vidéo	X	X	X	Δ
AUTO (Réglage initial)	Vidéo composantes	○ <sup>a)</sup>	○ <sup>b)</sup>	○ <sup>b)</sup>	○ <sup>b)</sup>
	S-vidéo		○ <sup>b)</sup>	○ <sup>b)</sup>	○ <sup>b)</sup>
	Vidéo		○ <sup>b)</sup>	○ <sup>b)</sup>	○ <sup>b)</sup>
480i/576i	Vidéo composantes	○ <sup>c)</sup>	○	○	○
	S-vidéo	○ <sup>c)</sup>	○	○	○
	Vidéo	○ <sup>c)</sup>	○	○	○
480p/576p	Vidéo composantes	○	○	X	X
	S-vidéo	○	○	Δ	X
	Vidéo	○	○	X	Δ
720p, 1080i	Vidéo composantes	○	○ <sup>d)</sup>	X	X
	S-vidéo	○	○ <sup>d)</sup>	Δ	X
	Vidéo	○	○ <sup>d)</sup>	X	Δ
1080p	Vidéo composantes	○	Δ	X	X
	S-vidéo	○	X	Δ	X
	Vidéo	○	X	X	Δ

○ : Les signaux vidéo sont convertis avant d'être émis via le convertisseur vidéo.

Δ : Un signal de même type que le signal d'entrée est émis. Les signaux vidéo ne sont pas convertis.

X : Les signaux vidéo ne sont pas émis.

a) La résolution est réglée automatiquement selon l'écran raccordé.

b) Lorsque le téléviseur est raccordé à d'autres prises que les prises HDMI, les signaux 480i/576i sont émis lorsque « Resolution » est réglé sur « AUTO ».

c) Des signaux 480p/576p sont émis même si 480i/576i est spécifié.

d) Des signaux vidéo sans protection des droits d'auteur sont émis d'après les paramètres du menu. Les signaux vidéo avec une protection des droits d'auteur sont émis en 480p.

### Remarques

- Les signaux vidéo ne sont pas émis par les prises COMPONENT VIDEO MONITOR OUT, MONITOR S VIDEO OUT ou MONITOR VIDEO OUT lorsque l'écran, etc., est raccordé à la prise HDMI OUT.
- Si vous sélectionnez une résolution que le téléviseur raccordé ne prend pas en charge dans le menu « Resolution », les images du téléviseur ne peuvent pas être émises correctement.
- Les signaux de sortie d'image HDMI convertis ne prennent pas en charge le « x.v.Color ».
- Les signaux de sortie d'image HDMI convertis ne prennent pas en charge le DeepColor.

# 5: Raccordement des antennes

Raccordez l'antenne cadre AM et l'antenne fil FM fournies.

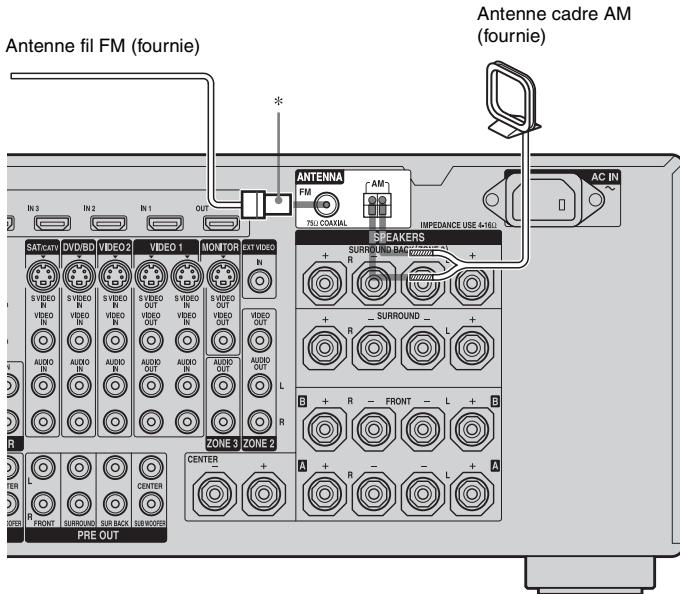

\* La forme du connecteur peut différer selon les zones.

## Remarques

- Pour empêcher les parasites, placez l'antenne cadre AM à l'écart de l'ampli-tuner et des autres appareils.
- Déployez complètement l'antenne fil FM.
- Après avoir raccordé l'antenne fil FM, maintenez-la aussi horizontale que possible.
- Avant de raccorder les cordons, débranchez le cordon d'alimentation secteur.

## 6: Préparation de l'ampli-tuner et de la télécommande

### Branchement du cordon d'alimentation secteur

Branchez une extrémité du cordon d'alimentation secteur fourni à la borne AC IN de l'ampli-tuner et l'autre extrémité à une prise murale.

#### Remarques

- Avant de brancher le cordon d'alimentation secteur, assurez-vous que les câbles métalliques des cordons d'enceintes ne sont pas en contact entre les bornes SPEAKERS.
- Branchez fermement le cordon d'alimentation secteur.

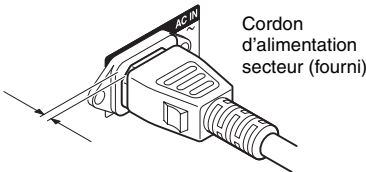
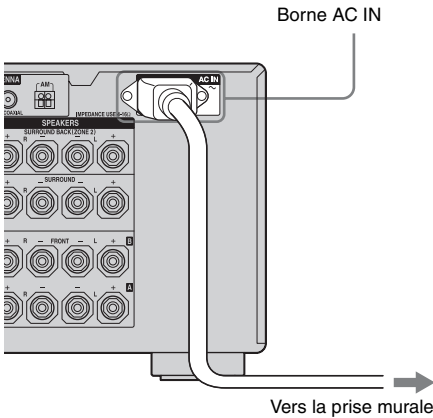

Il reste un espace entre la fiche du cordon d'alimentation secteur et le panneau arrière, même lorsque la fiche est enfoncée à fond. C'est ainsi que le cordon doit être branché. Ceci n'est pas une anomalie.

### Exécution de la procédure de configuration initiale

Avant d'utiliser l'ampli-tuner pour la première fois, exécutez la procédure de configuration initiale ci-dessous. Vous pouvez également utiliser cette procédure pour réinitialiser les paramètres aux réglages d'usine.

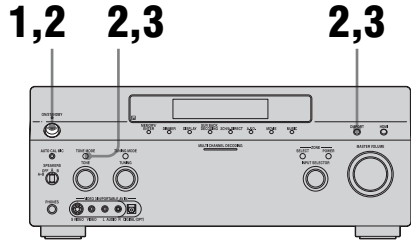

- 1** Appuyez sur **POWER** pour éteindre l'ampli-tuner.
- 2** Maintenez **POWER** enfoncé tout en appuyant sur **TONE MODE** et **DMPORT** pour allumer l'ampli-tuner.
- 3** Relâchez **TONE MODE** et **DMPORT** après quelques secondes.

Après que « MEMORY CLEARING... » est apparu pendant quelques instants sur l'affichage, « MEMORY CLEARED! » s'affiche.

Tous les paramètres que vous avez modifiés ou réglés sont réinitialisés aux réglages d'usine.

## Mise en place des piles dans la télécommande

Insérez deux piles R6 (format AA) dans la télécommande RM-AAL008.

Insérez deux piles R6 (format AA) dans la télécommande RM-AAU016.

Respectez les polarités correctes lors de la mise en place des piles.

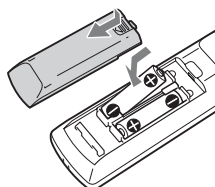

RM-AAL008

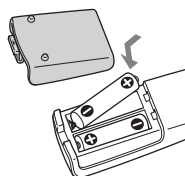

RM-AAU016

## Remarques

- Ne laissez pas la télécommande dans un endroit très chaud ou très humide.
- N'utilisez pas une pile neuve avec des piles usagées.
- N'utilisez pas des piles au manganèse avec des piles d'un autre type.
- N'exposez pas le capteur de télécommande (sur l'appareil) aux rayons directs du soleil ou à des appareils d'éclairage. Ceci pourrait provoquer un dysfonctionnement.
- Si vous prévoyez que la télécommande restera longtemps inutilisée, retirez-en les piles pour éviter qu'elles ne coulent et provoquent des dommages ou une corrosion.
- Lorsque vous remplacez les piles, les codes de télécommande programmés peuvent être effacés. Dans ce cas, reprogrammez les codes de télécommande (page 140).

## Conseil

Lorsque l'ampli-tuner ne répond plus à la télécommande, remplacez toutes les piles par des neuves.

## Mode de commande

L'ampli-tuner et la télécommande utilisent le même mode de commande.

Si le mode de commande de la télécommande n'est pas le même que celui de l'ampli-tuner, vous ne pouvez pas commander l'ampli-tuner avec la télécommande.

Si les modes de commande de l'ampli-tuner et de la télécommande sont ceux par défaut (AV SYSTEM 2), vous n'avez pas besoin de les changer.

Vous pouvez changer le mode de commande (AV SYSTEM 1 ou AV SYSTEM 2) de l'ampli-tuner et de la télécommande. Si l'ampli-tuner et l'autre appareil Sony répondent à la même télécommande, changez le mode de commande de l'un d'eux pour y remédier.

## Pour changer le mode de commande de l'ampli-tuner

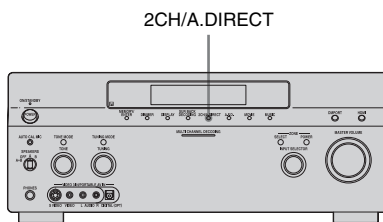

## Allumez l'ampli-tuner tout en appuyant sur 2CH/A.DIRECT.

Lorsque le mode de commande sélectionné est « AV2 », « COMMAND MODE [AV2] » apparaît sur l'affichage.

Lorsque le mode de commande sélectionné est « AV1 », « COMMAND MODE [AV1] » apparaît sur l'affichage.

## Pour changer le mode de commande de la télécommande RM-AAL008

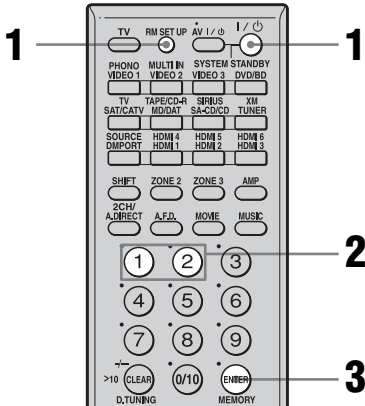

- 1** Appuyez sur I/⏻ tout en appuyant sur RM SET UP.  
La touche RM SET UP clignote.
- 2** Appuyez sur 1 ou 2 pendant le clignotement de la touche RM SET UP.  
Lorsque vous appuyez sur 1, le mode de commande AV SYSTEM 1 est sélectionné.  
Lorsque vous appuyez sur 2, le mode de commande AV SYSTEM 2 est sélectionné.
- 3** Appuyez sur ENTER lorsque la touche RM SET UP s'allume.  
La touche RM SET UP clignote deux fois et l'opération de sélection du mode de commande est terminée.

### Conseil

Pour appuyer sur RM SET UP, utilisez une tige très fine, comme un trombone.

## Pour changer le mode de commande de la télécommande RM-AAU016

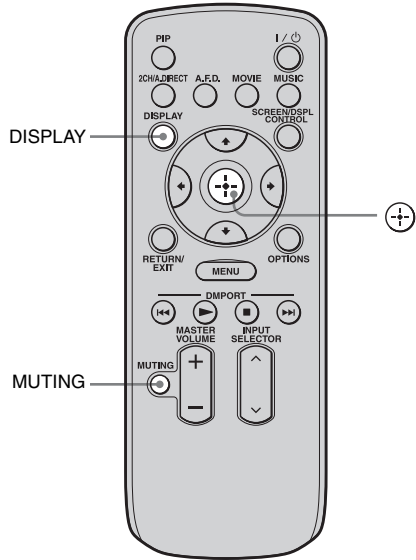

Maintenez DISPLAY enfoncée, puis appuyez sur MUTING et (+) en même temps.

# 7: Utilisation de l'ampli-tuner à l'aide de GUI (Graphical User Interface)

Grâce au menu GUI, vous pouvez affectuer divers paramètres et réglages.

## Affichage du menu GUI sur l'écran du téléviseur

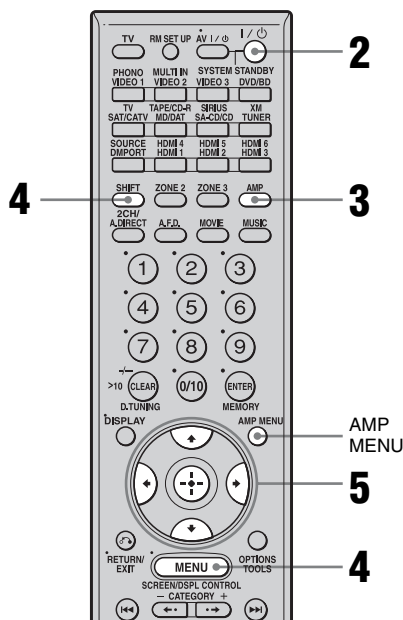

## 4 Appuyez sur SHIFT, puis sur MENU.

La liste du menu de cet ampli-tuner apparaît sur l'écran du téléviseur. Appuyez sur AMP MENU si la liste du menu n'apparaît pas sur l'écran du téléviseur.

## 5 Appuyez plusieurs fois sur $\uparrow/\downarrow$ pour sélectionner le menu désiré, puis appuyez sur $\oplus$ ou $\rightarrow$ .

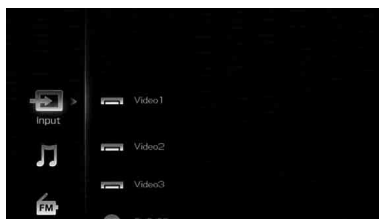

## Aperçu des menus

Les options de menu suivantes sont disponibles dans chaque menu de paramétrage.

### Input

Permet de sélectionner l'entrée à l'ampli-tuner.

Pour plus d'informations sur les entrées, voir « Sélection d'un appareil » (page 56).

### Music

Vous permet d'écouter la musique d'un appareil audio raccordé à l'adaptateur DIGITAL MEDIA PORT.

Pour plus d'informations sur la fonction de musique, voir « Utilisation de l'adaptateur DIGITAL MEDIA PORT » (page 104).

### FM/AM/XM/SIRIUS

Vous permet d'écouter la radio à l'aide de l'ampli-tuner.

Pour plus d'informations sur l'utilisation du tuner, voir « Opérations du tuner » (page 88).

## 1 Raccordez un écran de téléviseur à cet ampli-tuner.

Consultez « 3: Raccordement de l'écran » (page 21).

## 2 Allumez l'ampli-tuner et le téléviseur.

## 3 Appuyez sur AMP pour activer la commande de l'ampli-tuner.



## Settings

Vous pouvez utiliser le menu Settings pour paramétrer et régler cet ampli-tuner.



### 1-2-3 Auto Calibration

Vous pouvez utiliser le menu de paramétrage Auto Calibration pour régler les enceintes automatiquement.

Pour plus d'informations, voir « 9: Calibrage automatique aux réglages appropriés (Auto Calibration) » (page 49).



### Speaker

Vous pouvez utiliser le menu de paramétrage Speaker pour régler manuellement les enceintes depuis la position actuelle et pour régler l'impédance des enceintes. Pour plus d'informations, voir « Sélection de l'impédance des enceintes » (page 47) et « Réglage manuel des paramètres d'enceintes » (page 79).



### Surround

Vous pouvez utiliser le menu de paramétrage Surround pour sélectionner le champ sonore désiré selon vos préférences d'écoute. Pour plus d'informations sur le réglage des paramètres, voir « Écoute d'un champ sonore préprogrammé » (page 65).



### EQ

Vous pouvez utiliser le menu de paramétrage EQ pour régler l'égaliseur. Pour plus d'informations, voir « Réglages de l'égaliseur » (page 86).



### Multi Zone

Vous pouvez utiliser le menu de paramétrage Multi Zone pour commander des appareils dans la multizone. Pour plus d'informations sur le réglage des paramètres, voir « Écoute du son dans une autre zone (opération ZONE 2/ZONE 3) » (page 120).



### Audio

Pour plus d'informations sur le réglage du son à l'aide du menu de paramétrage Audio, voir « Paramètres pour l'audio (Menu de paramétrage Audio) » (page 62).



### Video

Pour plus d'informations sur le réglage de l'image à l'aide du menu de paramétrage Video, voir « Paramètres pour la vidéo (Menu de paramétrage Video) » (page 63).



### HDMI

Vous pouvez utiliser le menu de paramétrage HDMI pour commander des appareils raccordés aux prises HDMI. Pour plus d'informations sur le réglage des paramètres appropriés, voir « Paramètres pour HDMI (Menu HDMI) » (page 63).



### System

Pour plus d'informations sur le réglage du système à l'aide du menu de paramétrage System, voir « Paramètres pour le système (Menu de paramétrage System) » (page 64).

## Navigation dans les menus

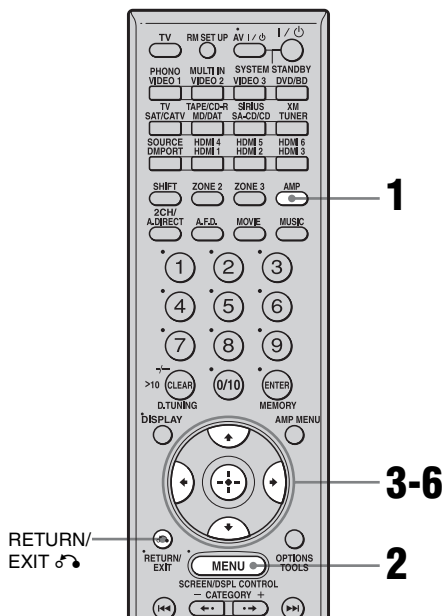

### 1 Assurez-vous que la touche AMP est allumée.

Si elle n'est pas allumée ou si « GUI MODE » n'apparaît pas sur l'afficheur de l'ampli-tuner, suivez les étapes données dans « Affichage du menu GUI sur l'écran du téléviseur » (page 44).

### 2 Appuyez plusieurs fois sur MENU pour afficher le menu GUI sur l'écran du téléviseur.

### 3 Appuyez plusieurs fois sur ↑/↓ pour sélectionner le menu désiré.

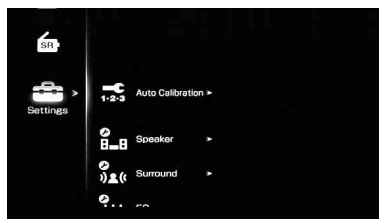

### 4 Appuyez sur ⊕ ou → pour valider.

La liste d'options du menu s'affiche sur l'écran du téléviseur.



### 5 Appuyez plusieurs fois sur ↑/↓ pour sélectionner l'option de menu que désirez régler.



### 6 Appuyez sur ⊕ ou → pour valider.

### 7 Répétez les opérations des étapes 3 à 6 pour sélectionner le paramètre désiré.

### Pour revenir à l'écran précédent

Appuyez sur RETURN/EXIT ↵.

### Pour quitter le menu

Appuyez sur MENU.

# 8: Réglage des enceintes

## Sélection de l'impédance des enceintes

Sélectionnez l'impédance correspondant à celle des enceintes utilisées.

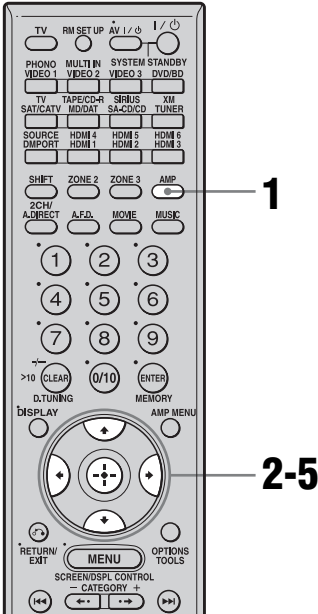

### 1 Assurez-vous que la touche AMP est allumée.

Si elle n'est pas allumée ou si « GUI MODE » n'apparaît pas sur l'afficheur de l'ampli-tuner, suivez les étapes données dans « 7: Utilisation de l'ampli-tuner à l'aide de GUI (Graphical User Interface) » (page 44).

### 2 Appuyez plusieurs fois sur $\uparrow/\downarrow$ pour sélectionner « Settings », puis appuyez sur $\leftarrow$ ou $\rightarrow$ .

La liste du menu Settings s'affiche sur l'écran du téléviseur.

### 3 Appuyez plusieurs fois sur $\uparrow/\downarrow$ pour sélectionner « Speaker », puis appuyez sur $\leftarrow$ ou $\rightarrow$ .

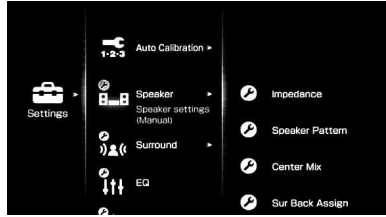

### 4 Appuyez plusieurs fois sur $\uparrow/\downarrow$ pour sélectionner « Impedance », puis appuyez sur $\leftarrow$ .

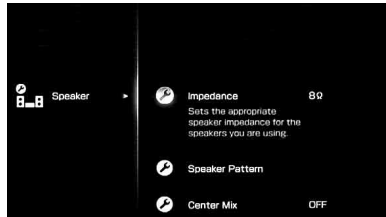

### 5 Appuyez plusieurs fois sur $\uparrow/\downarrow$ pour sélectionner « 4 Ω » ou « 8 Ω » selon les enceintes que vous utilisez, puis appuyez sur $\leftarrow$ .

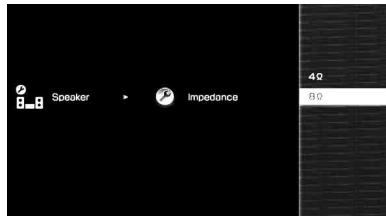

### Remarques

- Si vous ne connaissez pas l'impédance des enceintes, consultez le mode d'emploi des enceintes. (Cette information se trouve souvent au dos des enceintes.)
- Lorsque toutes les enceintes raccordées ont une impédance nominale d'au moins 8 ohms, placez

suite

« Impedance » sur « 8  $\Omega$  ». Lorsque des enceintes d'autres types sont raccordées, sélectionnez « 4  $\Omega$  ».

- Lorsque vous raccordez deux paires d'enceintes avant aux bornes SPEAKERS A et B, raccordez les enceintes ayant une impédance nominale de 8 ohms ou plus.
  - Lorsque les enceintes raccordées dans une configuration « A » et « B » ont une impédance de 16 ohms ou plus :  
Placez « Impedance » sur « 8  $\Omega$  » dans le menu de paramétrage Speaker.
  - Pour les autres types d'enceinte dans d'autres configurations :  
Placez « Impedance » sur « 4  $\Omega$  » dans le menu de paramétrage Speaker.

## Sélection des enceintes avant

Vous pouvez sélectionner les enceintes avant que vous désirez utiliser.

Commutateur SPEAKERS

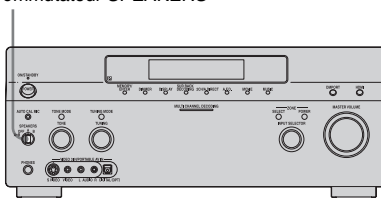

**Réglez le commutateur SPEAKERS pour sélectionner les enceintes avant que vous désirez utiliser.**

### Remarque

Ce paramètre n'est pas disponible lorsqu'un casque est raccordé.

---

### Placezle Pour sélectionner sur

---

A	Les enceintes raccordées aux bornes FRONT SPEAKERS A.
B	Les enceintes raccordées aux bornes FRONT SPEAKERS B.
A+B	Les deux paires d'enceintes raccordées aux bornes FRONT SPEAKERS A et B (en parallèle).
OFF	Aucun signal audio n'est émis depuis bornes d'enceinte ni des prises PRE OUT.

---

## 9: Calibrage automatique aux réglages appropriés (Auto Calibration)

La fonction DCAC (Digital Cinema Auto Calibration) vous permet de réaliser un calibrage automatique tel que vérification de la connexion entre l'ampli-tuner et chaque enceinte, réglage du niveau des enceintes et mesure de la distance entre votre position d'écoute et chaque enceinte. Consultez également le « Guide d'installation rapide » fourni avec l'ampli-tuner.

### Avant de commencer le calibrage automatique

Avant de commencer le calibrage automatique, installez et raccordez les enceintes (pages 17-20).

- La prise AUTO CAL MIC ne doit être utilisée que pour le microphone d'optimisation fourni. Ne raccordez pas un autre microphone. Ceci pourrait endommager l'ampli-tuner et le microphone.
- Pendant la mesure, le son émis par les enceintes est très fort. Le volume du son ne peut pas être ajusté. Veillez à ce qu'il n'y ait pas d'enfants à proximité et à ne pas perturber le voisinage.
- Effectuez la mesure dans un environnement silencieux pour éviter l'effet de bruit et obtenir une mesure plus précise.
- S'il y a des obstacles dans la trajectoire entre le microphone d'optimisation et les enceintes, le calibrage ne s'effectuera pas correctement. Pour éviter des erreurs de mesure, enlevez tout obstacle de la zone de mesure.
- Si vous utilisez un raccordement bi-amplificateur, placez « Sur Back Assign » sur « BI-AMP » dans le menu de paramétrage Speaker avant d'effectuer le calibrage automatique.

### Remarques

- La fonction de calibrage automatique est inopérante lorsqu'un casque est raccordé.
- Désactivez MUTING s'il est en marche.

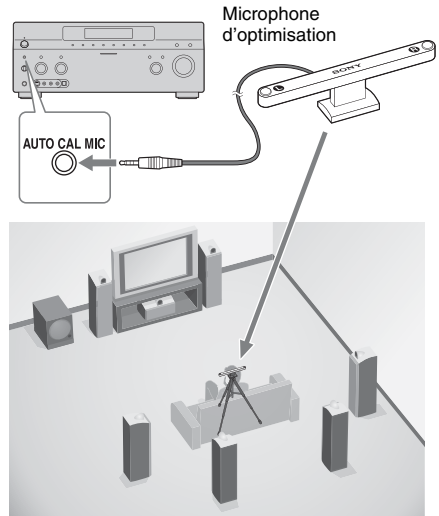

**1 Raccordez le microphone d'optimisation fourni à la prise AUTO CAL MIC.**

**2 Installez le microphone d'optimisation.**

Placez le microphone d'optimisation sur votre position d'écoute. Utilisez un tabouret ou un trépied pour que le microphone d'optimisation soit à la même hauteur que vos oreilles. Orientez l'extrémité L du microphone d'optimisation vers l'enceinte avant gauche et l'extrémité R vers l'enceinte avant droite.

### Remarque

Lorsque vous positionnez le microphone d'optimisation au centre des deux enceintes, si l'angle qu'elles forment est trop petit, le microphone d'optimisation ne peut pas les mesurer correctement.

## Réglage du subwoofer amplifié

- Si un subwoofer est raccordé, allumez-le et augmentez le volume au préalable. Tournez le bouton du MASTER VOLUME jusque un peu avant le point central.
- Si le subwoofer est doté d'une fonction de sélection de la fréquence de recouvrement, choisissez la valeur maximale.
- Si le subwoofer est doté d'une fonction de mise en veille automatique, désactivez cette fonction.

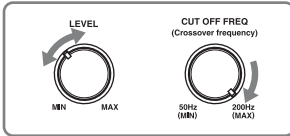

### Remarque

Selon les caractéristiques du subwoofer utilisé, il se peut que la valeur de réglage de la distance soit supérieure à la distance réelle.

## Utilisation de l'ampli-tuner comme un préampli

Vous pouvez utiliser la fonction de calibrage automatique lorsque vous vous servez de l'ampli-tuner comme un préampli. Dans ce cas, la valeur de distance apparaissant sur l'affichage peut différer de la valeur de distance réelle. Vous pouvez, toutefois, continuer à utiliser l'ampli-tuner sans problème avec cette valeur.

## Exécution du calibrage automatique

La fonction de calibrage automatique vous permet de déterminer ce qui suit :

- la connection des enceintes<sup>a)</sup>
- la polarité des enceintes
- la distance des enceintes<sup>b)</sup>
- l'angle des enceintes<sup>b)</sup>
- la taille des enceintes<sup>b)</sup>
- le niveau des enceintes
- les caractéristiques de fréquence<sup>c)</sup>

- Lorsque l'entrée multicanal est sélectionnée, cet ampli-tuner ne remixe le son multicanal en son stéréo (downmix analogique) que pour les canaux de l'enceinte centrale et du subwoofer. Le remixage est inopérant pour les autres enceintes.
- Le résultat de la mesure n'est pas utilisé lorsque l'entrée multicanal est sélectionnée.
- Les signaux dont la fréquence d'échantillonnage est supérieure à 96 kHz sont toujours lus à 44,1 kHz ou 48 kHz.
  - Le résultat de la mesure n'est pas utilisé dans les cas suivants :
    - L'entrée multicanal est sélectionnée.
    - « 2ch Analog Direct » est utilisé.
    - Des signaux Dolby TrueHD dont la fréquence d'échantillonnage est supérieure à 96 kHz sont reçus.



## 1 Assurez-vous que la touche AMP est allumée.

Si elle n'est pas allumée ou si « GUI MODE » n'apparaît pas sur l'afficheur de l'ampli-tuner, suivez les étapes données dans « 7: Utilisation de l'ampli-tuner à l'aide de GUI (Graphical User Interface) » (page 44).

**2** Appuyez plusieurs fois sur  $\uparrow/\downarrow$  pour sélectionner « Settings », puis appuyez sur  $\oplus$  ou  $\rightarrow$ .

La liste du menu Settings s'affiche sur l'écran du téléviseur.

**3** Appuyez plusieurs fois sur  $\uparrow/\downarrow$  pour sélectionner « Auto Calibration », puis appuyez sur  $\oplus$  ou  $\rightarrow$ .

**4** Appuyez plusieurs fois sur  $\uparrow/\downarrow$  pour sélectionner « Quick Setup », puis appuyez sur  $\oplus$ .

**5** Appuyez plusieurs fois sur  $\uparrow/\downarrow$  et sur  $\oplus$  pour décocher les options que vous ne voulez pas mesurer.

- Speaker Distance
- Speaker Level
- Frequency Characteristic

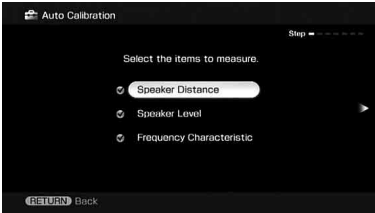

**6** Appuyez sur  $\rightarrow$ .

**7** Appuyez sur  $\oplus$  pour sélectionner « Start ».

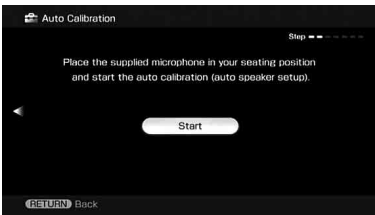

**8** La mesure commence dans les cinq secondes.

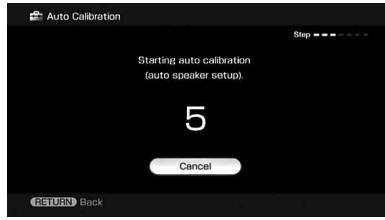

**9** La mesure commence.

L'opération de mesure demande environ 30 secondes avec un signal de test. Attendez la fin de l'opération de mesure.

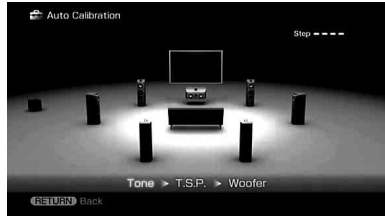

### Remarque

Vous ne pouvez pas mesurer la hauteur des enceintes surround et des enceintes surround arrière. Réglez la position des enceintes surround depuis « Position » dans le menu de paramétrage Speaker.

### Conseils

- Les opérations autres que la mise sous ou hors tension de l'ampli-tuner sont désactivées pendant la mesure.
- Il se peut que les mesures ne s'effectuent pas correctement ou que le calibrage automatique ne soit pas possible dans les cas suivants :
  - lors du raccordement d'enceintes spéciales, telles que des enceintes bipôles.
  - lors de l'utilisation de la fonction zone 2/zone 3 dans la zone 2/zone 3.

### Pour annuler la mesure

La mesure est annulée si vous réglez le volume, changez de fonction, changez les paramètres de configuration des SPEAKERS ou raccordez un casque.

## Vérification/sauvegarde des résultats de mesure

### 1 Vérifiez les résultats de mesure.

Lorsque la mesure se termine, un bip retentit et le résultat de mesure s'affiche sur l'écran du téléviseur.

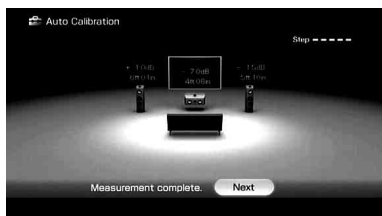

#### Remarque

Lorsque l'enceinte (les enceintes) est (sont) déphasée(s), « Out Phase » s'affiche sur l'écran du téléviseur. Il est possible que les connexions des bornes « + » et « - » de l'enceinte soient inversées. Pour certaines enceintes, toutefois, « Out Phase » apparaît sur l'écran du téléviseur même si les enceintes sont correctement connectées. Ceci est dû aux spécifications des enceintes. Dans un tel cas, vous pouvez continuer à utiliser l'ampli-tuner.

#### Conseil

L'unité de distance affichée pour les modèles aux Etats-Unis et Canada est le pied. L'unité de distance pour les modèles de pays/régions autres que les Etats-Unis et le Canada est le mètre. Vous pouvez changer l'unité de distance utilisée dans « Distance Unit » du menu de paramétrage Speaker.

### 2 Appuyez sur pour sélectionner « Next ».

Lorsque « Save auto calibration (auto speaker setup) results? » s'affiche sur l'écran du téléviseur, vous pouvez sélectionner de confirmer (« Yes ») ou non (« No ») l'avertissement. Suivez les instructions affichées sur l'écran du téléviseur lorsque vous sélectionnez « Yes ».

Pour plus d'informations sur les codes d'avertissement et d'erreur, voir « Liste des messages après une mesure de calibrage automatique » (page 54).

#### Conseil

Appuyez sur  de la télécommande lorsque « Please Press ENTER. » s'affiche sur l'écran du téléviseur.

### 3 Appuyez plusieurs fois sur pour sélectionner « Yes », puis appuyez sur .



### 4 Appuyez plusieurs fois sur pour sélectionner le type de calibrage automatique, puis appuyez sur .

Les résultats de mesure sont sauvegardés.

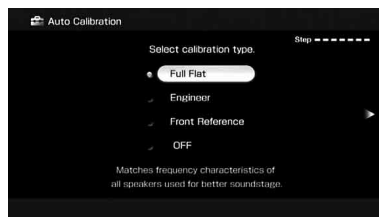



Paramètre	Explication
Full Flat	Rend la mesure de fréquence de chaque enceinte plane.
Engineer	Sélectionne des caractéristiques de fréquence correspondant aux normes d'un auditorium Sony.
Front Reference	Règle les caractéristiques de toutes les enceintes sur celles des enceintes avant.
OFF	Désactive l'EQ de calibrage automatique.

## Conseil

La taille d'une enceinte (LARGE/SMALL) est déterminée par les caractéristiques basses. Les résultats de mesure peuvent différer selon la position du microphone d'optimisation et des enceintes et en fonction de la forme de la pièce. Il est recommandé de suivre les résultats de mesure. Vous pouvez toutefois changer ces paramètres dans le menu de paramétrage Speaker. Sauvegardez les résultats de mesure avant de changer éventuellement les réglages.

## 5 Appuyez sur .

L'écran de fin s'affiche.

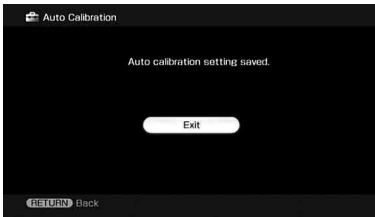

## Remarques

- Après la réflexion des résultats d'une correction pour une caractéristique de fréquence, les signaux dont la fréquence d'échantillonnage est supérieure à 96 kHz sont toujours à 44,1 kHz ou à 48 kHz.
- Le résultat de la mesure de la réponse en fréquence n'est pas utilisé dans les cas suivants :
  - L'entrée multicanal est sélectionnée.
  - « 2ch Analog Direct » est utilisé.
  - Des signaux Dolby TrueHD dont la fréquence d'échantillonnage est supérieure à 96 kHz sont reçus.



## Liste des messages après une mesure de calibrage automatique

Affichage	Explication
Code 30	Un casque est branché. Débranchez le casque et effectuez de nouveau le calibrage automatique.
Code 31	SPEAKERS (OFF/A/B/A+B) se trouve sur OFF. Sélectionnez une autre option pour ce paramètre, puis recommencez la mesure.
Code 32	Aucune enceinte n'a été détectée. Assurez-vous que le microphone d'optimisation est correctement branché, puis recommencez la mesure. Si le microphone d'optimisation est correctement branché, mais que le code d'erreur apparaît, il se peut que le câble du microphone d'optimisation soit endommagé ou incorrectement branché.
Code 33	<ul style="list-style-type: none"> <li>• Aucune des enceintes avant n'est raccordée ou seulement une enceinte avant est raccordée.</li> <li>• Le microphone d'optimisation n'est pas branché.</li> <li>• L'enceinte surround gauche ou droite n'est pas raccordée.</li> <li>• Des enceintes surround arrière sont raccordées alors que des enceintes surround ne le sont pas. Raccordez la (les) enceinte(s) surround aux bornes SURROUND.</li> <li>• L'enceinte surround arrière n'est raccordée qu'aux bornes SURROUND BACK SPEAKERS R. Lorsque vous ne raccordez qu'une enceinte surround arrière, raccordez-la aux bornes SURROUND BACK SPEAKERS L.</li> </ul>
Code 34	Les enceintes ne sont pas placées sur la position correcte. Des enceintes ou un microphone d'optimisation sur la droite ou la gauche peuvent être placés incorrectement. Voir « 1: Installation des enceintes » (page 17) et vérifiez la position des enceintes.
Warning 40	La mesure est terminée. Toutefois, le niveau de bruit est élevé. Vous pourrez peut-être effectuer la mesure correctement en la recommençant, même si elle ne peut pas être effectuée dans tous les environnements. Essayez d'effectuer la mesure dans un environnement silencieux.
Warning 41	Le son capté par le microphone d'optimisation se trouve hors de la plage admissible. Son niveau dépasse le son le plus fort pouvant être mesuré. Essayez d'effectuer la mesure dans un environnement suffisamment silencieux pour permettre une mesure correcte.
Warning 42	Le volume de l'ampli-tuner se trouve hors de la plage admissible. Essayez d'effectuer la mesure dans un environnement suffisamment silencieux pour permettre une mesure correcte.
Warning 43	La distance et la position d'un subwoofer ne peut pas être détectée. Ou l'angle de la position d'une enceinte ne peut pas être détecté. Ceci peut être dû au bruit. Essayez d'effectuer la mesure dans un environnement silencieux.
Warning 44	La mesure est terminée. Cependant les enceintes ne sont pas situées correctement l'une par rapport à l'autre. Voir « 1: Installation des enceintes » (page 17) et vérifiez la position relative des enceintes.
NO WARNING	Il n'y a pas d'informations d'avertissement.
-----	Aucune enceinte n'est raccordée.

### •Code 31

- 1 Appuyez sur , puis suivez les instructions depuis l'étape 1 de « Exécution du calibrage automatique ».

### •Code 32, 33, 34

- 1 Lorsque vous appuyez sur , « Retry? » apparaît.
- 2 Appuyez sur  pour sélectionner « Yes », puis appuyez sur .
- 3 Suivez les instructions depuis l'étape 2 de « Exécution du calibrage automatique ».

## Si vous sélectionnez « WRN CHECK »

Si un avertissement sur le résultat de mesure est présent, des informations détaillées sont affichées.

Appuyez sur  $\oplus$  pour revenir à l'étape 1 de « Vérification/sauvegarde des résultats de mesure » (page 52).

### Conseil

Les résultats de mesure pour la polarité peuvent différer selon la position du subwoofer. Vous pouvez, toutefois, continuer à utiliser l'ampli-tuner sans problème avec cette valeur.

## Pour régler plus précisément les options du calibrage automatique (Enhanced Setup)

Dans le menu Auto Calibration, sélectionnez « Enhanced Setup », puis appuyez sur  $\oplus$ .

- Seating Position

Vous pouvez enregistrer trois configurations comme positions 1, 2 et 3, selon la position d'écoute, l'environnement d'écoute et les conditions de mesure.

- Calibration Type

Pour plus d'informations, voir le tableau page 53.

## Paramètres optionnels du menu pour les réglages dans Enhanced Setup

- EQ Curve

Active/désactive la EQ mesure de la courbe.

- Name Input

Vous pouvez modifier le nom d'un numéro de position ; pour plus d'informations, consultez « Attribution de noms à des entrées » (page 108).

## Sélection d'un appareil

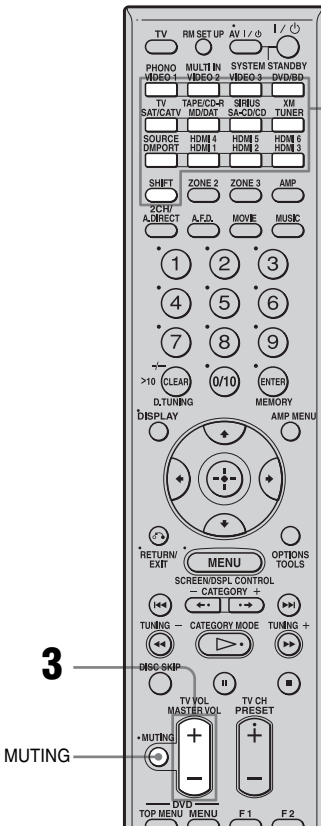

- 1** Appuyez sur l'une des touches de source d'entrée. Lorsque vous souhaitez raccorder un appareil raccordé aux prises PHONO, MULTI CHANNEL INPUT, TV, TAPE/CD-R, radio satellite ou HDMI 4, 5, 6, appuyez sur SHIFT puis sur PHONO, MULTI IN, TV, TAPE/CD-R, SIRIUS, XM ou HDMI 4, 5, 6.

Vous pouvez aussi utiliser INPUT SELECTOR sur l'ampli-tuner ou la télécommande RM-AAU016.

Entrée sélectionnée	Appareils utilisables pour la lecture
VIDEO 1, 2	Magnéscope, etc., raccordé à la prise VIDEO 1 ou VIDEO 2.
VIDEO 3	Caméscope, console de jeux, etc., raccordés à la prise VIDEO 3.
DVD/BD	Lecteur DVD, lecteur Blu-ray Disc, etc., raccordé à la prise DVD/BD.
SAT/CATV	Tuner satellite, etc., raccordé à la prise SAT/CATV.
MD/DAT	Platine MD ou DAT, etc., raccordée à la prise MD/DAT.
SA-CD/CD	Lecteur Super Audio CD, lecteur CD, etc., raccordé à la prise SA-CD/CD.
TUNER	Tuner radio interne.
DMPORT	Appareil audio portable, etc., raccordé à l'adaptateur DIGITAL MEDIA PORT raccordé à l'ampli-tuner.
HDMI 1, 2, 3, 4, 5, 6	Appareils HDMI raccordés à la prise HDMI 1, HDMI 2, HDMI 3, HDMI 4, HDMI 5, ou HDMI 6.
PHONO	Platine tourne-disque, etc., raccordée à la prise PHONO.
MULTI IN	Appareil raccordé à la prise MULTI CHANNEL INPUT.
TV	Téléviseur raccordé à la prise TV.
TAPE/CD-R	Platine-cassette, etc., raccordée à la prise TAPE/CD-R.
SIRIUS	Radio satellite SIRIUS raccordée à la prise SIRIUS.
XM	Radio XM raccordée à la prise XM.

- 2** Allumez l'appareil et commencez la lecture.

### **3 Appuyez sur MASTER VOL +/- pour régler le volume du son.**

Vous pouvez également utiliser MASTER VOLUME sur l'ampli-tuner.

#### **Conseils**

- Vous pouvez ajuster le son de manière différente en fonction de la vitesse à laquelle vous tournez le bouton MASTER VOLUME.  
Pour monter ou baisser rapidement le son : tournez le bouton rapidement.  
Pour effectuer un ajustement précis : tournez le bouton lentement.
- Vous pouvez ajuster le volume de manière différente en fonction de la durée pendant laquelle vous appuyez et maintenez enfoncée la touche MASTER VOL +/- de la télécommande.  
Pour monter ou baisser rapidement le son : appuyez sur la touche et maintenez-la enfoncée.  
Pour effectuer un ajustement précis : appuyez sur la touche et relâchez-la immédiatement.

### **Pour activer la fonction de coupure du son**

Appuyez sur MUTING sur la télécommande.  
Pour rétablir le son, appuyez à nouveau sur MUTING sur la télécommande ou tournez MASTER VOLUME dans le sens des aiguilles d'une montre pour augmenter le volume. La fonction de coupure du son reste active lorsque vous rallumez l'ampli-tuner après l'avoir éteint.

### **Pour ne pas risquer d'endommager les enceintes**

Baissez le niveau du son avant d'éteindre l'ampli-tuner.

# Écoute d'un Super Audio CD/CD

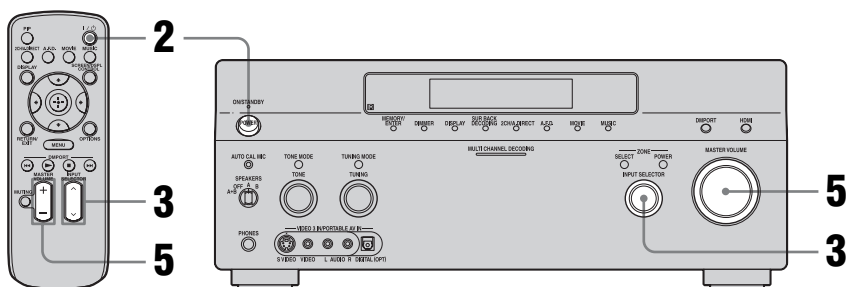

- La procédure est décrite pour un lecteur Super Audio CD Sony.
- Consultez le mode d'emploi du lecteur Super Audio CD ou du lecteur CD.



Vous pouvez sélectionner le champ sonore convenant au type de musique. Voir page 71 pour plus d'informations.

Champs sonores recommandés :  
Musique classique : D.Concert  
Hall

Jazz : Jazz Club

Concert « live » : Live Concert,  
Stadium

**1** Allumez le lecteur Super Audio CD ou le lecteur CD, puis placez le disque sur le plateau.

**2** Allumez l'ampli-tuner.

**3** Appuyez sur INPUT SELECTOR pour sélectionner « SA-CD/CD ».

Vous pouvez également utiliser INPUT SELECTOR sur l'ampli-tuner pour sélectionner « SA-CD/CD ».

Exemple d'affichage



**4** Commencez la lecture du disque.

**5** Réglez le volume du son.

**6** Après avoir écouté un Super Audio CD ou un CD, éjectez-le, puis éteignez l'ampli-tuner et le lecteur Super Audio CD ou le lecteur CD.

# Lecture d'un DVD/Blu-ray Disc

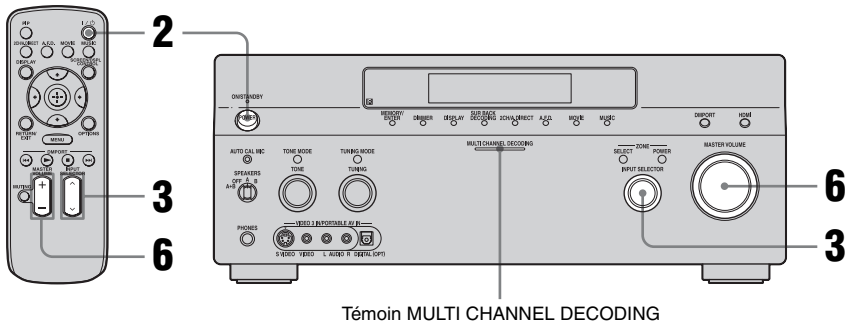

• Consultez le mode d'emploi du téléviseur, du lecteur DVD et du lecteur Blu-ray Disc.



Si nécessaire, sélectionnez le format du son du disque à lire.



Vous pouvez sélectionner le champ sonore convenant au type de film ou de musique. Voir page 71 pour plus d'informations. Champs sonores recommandés :  
Film : Cinema Studio EX  
Image « live » : Live Concert  
Sport : Sports



Vérifiez les points suivants si vous n'entendez pas le son en format multicanal.

- Assurez-vous que la source de son est en format multicanal (le témoin MULTI CHANNEL DECODING s'allume sur le panneau avant pendant la lecture).
- Assurez-vous que l'ampli-tuner est raccordé au lecteur DVD ou au lecteur Blu-ray Disc par une liaison numérique.
- Assurez-vous que la sortie audio numérique du lecteur DVD ou du lecteur Blu-ray Disc est correctement configurée.

- 1 Allumez le téléviseur et le lecteur DVD ou le lecteur Blu-ray Disc.**
- 2 Allumez l'ampli-tuner.**
- 3 Appuyez sur INPUT SELECTOR pour sélectionner « DVD/BD ».**

Vous pouvez également utiliser INPUT SELECTOR sur l'ampli-tuner pour sélectionner « DVD/BD ».

Exemple d'affichage

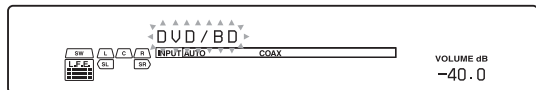

- 4 Sélectionnez la source d'entrée du téléviseur de façon que l'image du DVD, Blu-ray Disc soit affichée.**
- 5 Commencez la lecture du disque.**
- 6 Réglez le volume du son.**
- 7 Après avoir visionné un DVD/Blu-ray Disc, éjectez-le, puis éteignez l'ampli-tuner, le téléviseur et le lecteur DVD ou le lecteur Blu-ray Disc.**

# Utilisation d'une console de jeux vidéo

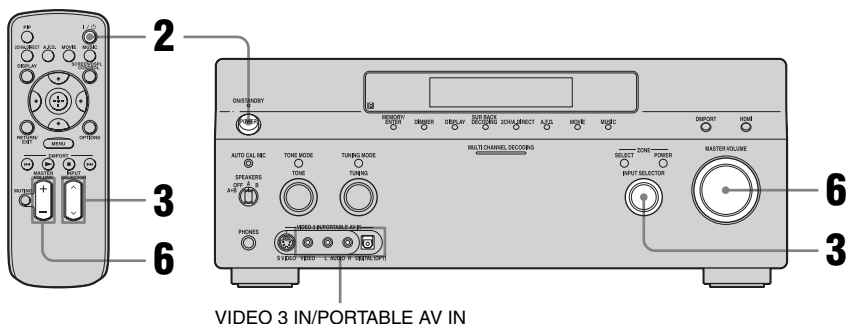

• Consultez le mode d'emploi du téléviseur et de la console de jeux vidéo.

- 1** Allumez le téléviseur et la console de jeux vidéo.
- 2** Allumez l'ampli-tuner.
- 3** Appuyez sur INPUT SELECTOR pour sélectionner « VIDEO 3\* ».

Vous pouvez également utiliser INPUT SELECTOR sur l'ampli-tuner pour sélectionner « VIDEO 3\* ».

\* Lorsque la console de jeux vidéo est raccordée à la prise VIDEO 3 IN/PORTABLE AV IN du panneau avant.

Exemple d'affichage

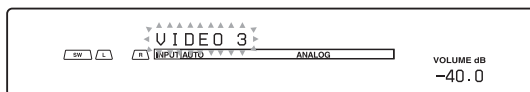

- 4** Sélectionnez la source d'entrée du téléviseur de façon que l'image de la console de jeux vidéo soit affichée.
- 5** Placez le disque sur le plateau et commencez la lecture sur la console de jeux vidéo.
- 6** Réglez le volume du son.
- 7** Après avoir joué à un jeu, éjectez le disque, puis éteignez l'ampli-tuner, le téléviseur et la console de jeux vidéo.



# Lecture d'une cassette vidéo

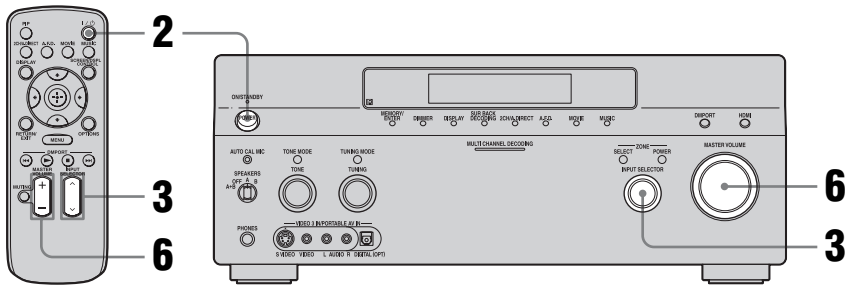

• Consultez le mode d'emploi du téléviseur et du magnétoscope.

- 1** Allumez le magnétoscope.
- 2** Allumez l'ampli-tuner.
- 3** Appuyez sur **INPUT SELECTOR** pour sélectionner « VIDEO 1\* ».  
Vous pouvez également utiliser **INPUT SELECTOR** sur l'ampli-tuner pour sélectionner « VIDEO 1\* ».

\* Lorsque le magnétoscope est raccordé à la prise VIDEO 1.

Exemple d'affichage

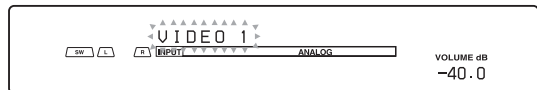

- 4** Sélectionnez la source d'entrée du téléviseur de façon que l'image du magnétoscope soit affichée.
- 5** Commencez la lecture de la cassette sur le magnétoscope.
- 6** Réglez le volume du son.
- 7** Après avoir visionné une cassette vidéo, éjectez-la, puis éteignez l'ampli-tuner, le téléviseur et le magnétoscope.

## Opérations de l'amplificateur

### Paramètres pour l'audio (Menu de paramétrage Audio)

Vous pouvez utiliser le menu de paramétrage Audio pour effectuer des réglages du son en fonction de vos préférences. Sélectionnez « Audio » dans le menu Settings. Pour plus d'informations sur le réglage des paramètres, voir « 7: Utilisation de l'ampli-tuner à l'aide de GUI (Graphical User Interface) » (page 44).

#### Paramètres du menu de paramétrage Audio

##### ■ A/V Sync (Synchronise la sortie audio et la sortie vidéo)

Permet de retarder la sortie audio pour minimiser l'écart entre la sortie audio et l'affichage visuel. Vous pouvez régler le retard de 0 ms à 300 ms en pas de 10 ms.

##### Remarques

- Cette fonction est utile lorsque vous utilisez un écran LCD ou plasma de grande taille ou un projecteur.
- Cette fonction est inopérante lorsque :
  - L'entrée multicanal est sélectionnée.
  - « 2ch Analog Direct » est utilisé.

##### ■ Dual Mono (Sélection de la langue d'une émission numérique)

Permet de sélectionner la langue que l'on désire écouter lors d'une émission numérique. Cette fonctionnalité ne fonctionne qu'avec des sources Dolby Digital.

##### • MAIN/SUB

Le son de la langue principale est émis par l'enceinte avant gauche tandis que le son de la langue auxiliaire est émis par l'enceinte avant droite.

##### • MAIN

Le son de la langue principale est émis.

##### • SUB

Le son de la langue auxiliaire est émis.

##### • MAIN+SUB

Le son mixé de la langue principale et de la langue auxiliaire est émis.

##### ■ Decode Priority (Priorité au décodage d'une entrée audio numérique)

Permet de spécifier le mode d'entrée du signal numérique reçu aux prises DIGITAL IN ou HDMI IN.

##### • PCM

Lorsque des signaux de la prise DIGITAL IN sont sélectionnés, les signaux PCM sont prioritaires (afin d'éviter une interruption lorsque la lecture commence).

Pour d'autres formats de signaux reçus, il se peut, toutefois, qu'il n'y ait pas de son.

Dans ce cas, réglez cette option sur

« AUTO ».

Lorsque des signaux de la prise HDMI IN sont sélectionnés, seuls les signaux PCM sont émis du lecteur raccordé. Lorsque des signaux d'un autre format sont reçus, réglez cette option sur « AUTO ».

##### • AUTO

Le mode d'entrée est automatiquement commuté entre Dolby Digital, DTS, DSD ou PCM.

##### Remarque

Sélectionnez « AUTO » si, après avoir sélectionné « PCM », le son émis par les prises audio numériques (pour un CD, etc.) s'interrompt lorsque la lecture commence.

## Paramètres pour la vidéo (Menu de paramétrage Video)

Vous pouvez utiliser le menu de paramétrage Video pour effectuer des réglages de vidéo. Sélectionnez « Video » dans le menu Settings. Pour plus d'informations sur le réglage des paramètres, voir « 7: Utilisation de l'ampli-tuner à l'aide de GUI (Graphical User Interface) » (page 44).

### Paramètres du menu de paramétrage Video

#### ■ Resolution (Conversion de signaux vidéo)

Permet de convertir la résolution de signaux d'entrée vidéo analogiques.

- DIRECT
- AUTO
- 480i/576i
- 480p/576p
- 720p
- 1080i
- 1080p

Pour plus d'informations sur les entrées, voir « Tableau de conversion des entrées/sorties vidéo classées selon le paramétrage du menu » (page 39).

## Paramètres pour HDMI (Menu HDMI)

Vous pouvez utiliser le menu HDMI pour effectuer les réglages des appareils raccordés à la prise HDMI. Sélectionnez « HDMI » dans le menu Settings. Pour plus d'informations sur le réglage des paramètres, voir « 7: Utilisation de l'ampli-tuner à l'aide de GUI (Graphical User Interface) » (page 44).

### Paramètres du menu HDMI

#### ■ HDMI Control

Vous permet d'allumer ou d'éteindre un appareil raccordé à la prise HDMI grâce à un câble HDMI.

- ON
- OFF

#### Remarque

Quand vous réglez « HDMI Control » sur « ON », « HDMI Audio » peut changer automatiquement.

#### ■ HDMI Audio (Paramétrage de l'entrée audio HDMI)

Permet de spécifier les signaux audio HDMI émis de l'appareil lecteur raccordé à l'ampli-tuner via une connexion HDMI.

- TV+AMP

Le son est émis par les haut-parleurs du téléviseur et les enceintes raccordées à l'ampli-tuner.

#### Remarques

- La qualité du son de l'appareil lecteur dépend de la qualité du son du téléviseur comme le nombre de canaux, la fréquence d'échantillonnage, etc. Lorsque le téléviseur dispose d'enceintes stéréo, le son émis par l'ampli-tuner est aussi en stéréo comme celui du téléviseur, même si vous lisez des sources multicanal.
- Lorsque vous raccordez l'ampli-tuner à un appareil vidéo (projecteur, etc.), il se peut que le son ne soit pas émis par l'ampli-tuner. Dans un tel cas, sélectionnez « AMP ».

- Lorsque vous sélectionnez l'entrée à laquelle vous avez affecté l'entrée HDMI, le son n'est plus émis par le téléviseur.
- AMP  
Les signaux audio HDMI de l'appareil lecteur ne sont émis que par les haut-parleurs raccordés à l'ampli-tuner. Le son multicanal peut être lu tel quel.

### Remarque

Les signaux audio ne sont pas émis des haut-parleurs du téléviseur lorsque HDMI Audio se trouve sur « AMP ».

## ■ HDMI SW Level

Permet de régler le niveau du subwoofer sur 0 dB ou +10 dB quand les signaux PCM sont reçus via une connexion HDMI. Vous pouvez régler le niveau pour chaque entrée HDMI séparément.

- 0 dB
- AUTO  
Règle automatiquement le niveau sur 0 dB ou +10 dB en fonction de la fréquence.
- +10 dB

## Paramètres pour le système (Menu de paramétrage System)

Vous pouvez utiliser le menu de paramétrage System pour personnaliser les réglages de l'ampli-tuner. Sélectionnez « System » dans les menus Settings. Pour plus d'informations sur le réglage des paramètres, voir « 7: Utilisation de l'ampli-tuner à l'aide de GUI (Graphical User Interface) » (page 44).

## Paramètres du menu de paramétrage System

### ■ Screen Saver

Permet d'activer la fonction économiseur d'écran pour le menu GUI du téléviseur raccordé à l'ampli-tuner.

- ON  
Si aucune opération n'est effectuée pendant 15 minutes, la fonction économiseur d'écran est automatiquement activée.
- OFF  
La fonction économiseur d'écran est désactivée.

### ■ RS-232C Control

Permet d'utiliser ce menu pour des opérations zone 2/zone3.

Pour plus d'informations, voir « Paramètres du menu d'options des opérations zone 2/zone 3 » (page 125) dans « Écoute du son dans une autre zone (opération ZONE 2/ZONE 3) ».

- ON
- OFF

## Écoute du son surround

# Écoute d'un champ sonore préprogrammé

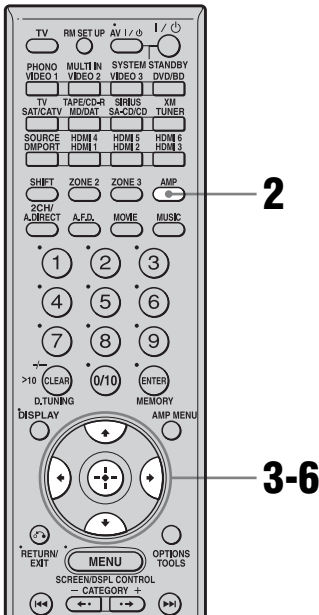

**1** Commencez la lecture d'une source codée avec des effets surround multicanal (DVD, etc.).

**2** Assurez-vous que la touche AMP est allumée.

Si elle n'est pas allumée ou si « GUI MODE » n'apparaît pas sur l'afficheur de l'ampli-tuner, suivez les étapes données dans « 7: Utilisation de l'ampli-tuner à l'aide de GUI (Graphical User Interface) » (page 44).

**3** Appuyez plusieurs fois sur  $\uparrow/\downarrow$  pour sélectionner « Settings », puis appuyez sur  $\oplus$  ou  $\rightarrow$ .

La liste du menu Settings s'affiche sur l'écran du téléviseur.

**4** Appuyez plusieurs fois sur  $\uparrow/\downarrow$  pour sélectionner « Surround », puis appuyez sur  $\oplus$  ou  $\rightarrow$ .

**5** Appuyez plusieurs fois sur  $\uparrow/\downarrow$  pour sélectionner « Sound Field Setup », puis appuyez sur  $\oplus$ .

**6** Appuyez plusieurs fois sur  $\uparrow/\downarrow$  pour sélectionner le son surround désiré.

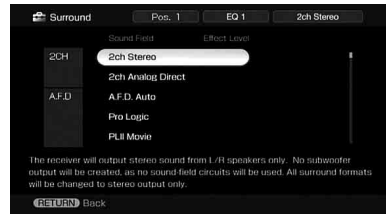

Un paramètre qui permet des réglages personnalisés comporte un menu « Custom Settings » qui peut être utilisé pour effectuer des réglages avancés. Pour plus d'informations, voir « Sélection de l'effet sonore » (page 73).

## Types de mode 2CH

### ■ 2ch Stereo

L'ampli-tuner émet le son seulement des enceintes avant gauche/droite. Il n'y a pas de son au subwoofer.

Le son stéréo 2 canaux ordinaire n'est soumis à aucun traitement du champ sonore et le son surround multicanal est remixé en format stéréo 2 canaux (downmix).

### Remarque

En mode 2ch stereo, aucun son n'est émis par le subwoofer. Pour écouter des sources stéréo 2 canaux par les enceintes avant gauche/droite et un subwoofer, sélectionnez « A.F.D. Auto ».

Lorsqu'il n'y a pas de signal L.F.E. (Il s'agit de l'émission d'un effet sonore passe-bas par un subwoofer sur un signal 2 canaux.), l'ampli-tuner génère un signal de fréquences graves destiné au subwoofer.









### ■ 2ch Analog Direct

Vous pouvez commuter le son de l'entrée sélectionnée en mode analogique 2 canaux. Cette fonction vous permet de bénéficier de sources analogiques de haute qualité.

Lorsque vous utilisez cette fonction, seul le volume et la balance des enceintes avant peuvent être réglés.

## Lorsque vous raccordez des lecteurs Blu-ray Disc et d'autres lecteurs HD de nouvelle génération

Cet ampli-tuner prend en charge les formats audio suivants.

Format audio	Nombre maximal de canaux	Raccordement de l'appareil lecteur à l'ampli-tuner	
		COAXIAL/OPTICAL	HDMI
Dolby Digital 	5.1ch	○	○
Dolby Digital EX 	6.1ch	○	○
Dolby Digital Plus <sup>a)</sup> 	7.1ch	×	○
Dolby TrueHD <sup>a)</sup> 	7.1ch	×	○
DTS 	5.1ch	○	○
DTS-ES 	6.1ch	○	○
DTS 96/24 	5.1ch	○	○
DTS-HD High Resolution Audio <sup>a)</sup> 	7.1ch	×	○
DTS-HD Master Audio <sup>a) b)</sup> 	7.1ch	×	○

Format audio	Nombre maximal de canaux	Raccordement de l'appareil lecteur à l'amplificateur	
		COAXIAL/OPTICAL	HDMI
DSD <sup>a)</sup> <b>DSD</b> Direct Stream Digital	5.1 ch	×	○
PCM linéaire multicanal <sup>a)</sup>	7.1 ch	×	○

a) Les signaux audio sont émis dans un autre format si l'appareil lecteur ne correspond pas au format. Pour plus de détails, consultez le mode d'emploi de l'appareil lecteur.

b) Les signaux dont la fréquence d'échantillonnage est supérieure à 96 kHz sont lus à 96 kHz ou 88,2 kHz.



## Types de mode A.F.D.

Le mode Auto Format Direct (A.F.D.) vous permet d'obtenir une restitution plus fidèle du son et de sélectionner le mode de décodage pour l'écoute d'un son stéréo 2 canaux comme un son multicanal.

Mode A.F.D.	Son multicanal après décodage	Effet
A.F.D. Auto	(Détection automatique)	Prérègle le son tel qu'il a été enregistré/encodé sans lui ajouter d'effet surround.
ProLogic	Signaux 4 canaux	Effectue le décodage Dolby Pro Logic. La source enregistrée en format 2 canaux est décodée sur 4.1 canaux.
PLII Movie	Signaux 5 canaux	Effectue le décodage du mode Dolby Pro Logic II Movie. Cette option est idéale pour les films encodés en Dolby Surround. Ce mode permet également de restituer le son sur un système 5.1 canaux pour visionner des films vidéo doublés ou des films anciens.
PLII Music	Signaux 5 canaux	Effectue le décodage du mode Dolby Pro Logic II Music. Cette option est idéale pour les sources stéréo normales telles que CD.
PLII Game	Signaux 5 canaux	Effectue le décodage du mode Dolby Pro Logic II Game.
PLIIX Movie*	Signaux 7 canaux	Effectue le décodage du mode Dolby Pro Logic IIX Movie. Cette option est idéale pour les films encodés en Dolby Surround. Ce mode permet également de restituer le son sur un système 7.1 canaux pour visionner des films vidéo doublés ou des films anciens.
PLIIX Music*	Signaux 7 canaux	Effectue le décodage du mode Dolby Pro Logic IIX Music. Cette option est idéale pour les sources stéréo normales telles que CD.
PLIIX Game*	Signaux 7 canaux	Effectue le décodage du mode Dolby Pro Logic IIX Game.
Neo:6 Cinema	Signaux 7 canaux	Effectue le décodage du mode DTS Neo:6 Cinema.
Neo:6 Music	Signaux 7 canaux	Effectue le décodage du mode DTS Neo:6 Music. Cette option est idéale pour les sources stéréo normales telles que CD.
Multi Stereo	(Multi-stéréo)	Des signaux gauche/droite 2 canaux sont émis par toutes les enceintes.
Neural-THX	Signaux 7 canaux	Nouvelle génération des technologies Neural Surround™, THX®. En plus de l'amélioration du traitement stéréo et du pur son surround 5.1, il est désormais capable de délivrer une image en son surround 7.1 de 360° à partir d'un contenu encodé en Neural-THX® Surround.

\* Vous ne pouvez pas sélectionner ce mode de décodage s'il n'y a pas d'enceintes surround arrière raccordées à l'ampli-tuner.

## Remarques

- Cette fonction est inopérante lorsque :
  - L'entrée multicanal est sélectionnée.
  - Des signaux DTS-HD dont la fréquence d'échantillonnage est supérieure à 48 kHz sont reçus.
  - Des signaux Dolby TrueHD dont la fréquence d'échantillonnage est supérieure à 96 kHz sont reçus.
- Si vous réglez un effet de champ sonore alors que l'ampli-tuner reçoit des signaux dont la fréquence d'échantillonnage est supérieure à 48 kHz, ces signaux seront toujours lus à 44,1 kHz ou à 48 kHz.
- Si vous configurez le champ sonore pendant la réception d'un signal DTS 96/24, le signal sera reproduit à 48 kHz seulement.
- Le début du son peut être coupé lorsque le traitement Neural-THX est activé ou désactivé.

## Conseils

- Nous recommandons généralement de choisir le mode « A.F.D. Auto », mais il est parfois préférable d'utiliser le mode SB Decoding pour faire correspondre le flux d'entrée au mode souhaité.
- Vous pouvez identifier de format d'encodage d'un contenu DVD, etc., d'après le logo sur l'emballage.
- Lors de la réception d'un signal multicanal, seul le décodage Dolby Pro Logic IIx est actif. Le réglage de « SB Decoding » et « SB Dec Mode » dans le menu de paramétrage Surround devient alors invalide. Si vous sélectionnez un mode de décodage autre que Dolby Pro Logic IIx, un son multicanal (encodé) est émis.
- Neural-THX est effectif lorsque des signaux multicanaux sont entrés.

## Si vous raccordez un subwoofer

Lorsqu'il n'y a pas de signal L.F.E. (Il s'agit de l'émission d'un effet sonore passe-bas par un subwoofer sur un signal 2 canaux.), l'ampli-tuner génère un signal de fréquences graves destiné au subwoofer. Le signal de fréquences graves n'est toutefois pas généré pour les modes « Neo:6 Cinema » ou « Neo:6 Music » lorsque toutes les enceintes sont sur « LARGE ». Pour tirer le meilleur parti du circuit de réacheminement des graves Dolby Digital, nous vous recommandons de régler la fréquence de coupure du subwoofer à un niveau aussi élevé que possible.

## Types de modes de musique/film

Vous pouvez bénéficier du son surround en sélectionnant simplement l'un des champs sonores préprogrammés de l'ampli-tuner. Ces champs sonores vous permettent de recréer le son saisissant et puissant d'une salle de cinéma ou de concert dans votre salon.

Champ sonore pour	Champ sonore	Effet
Movie	Cinema Studio EX A <b>DCS</b>	Restitue les caractéristiques sonores du studio de production cinématographique « Cary Grant Theater » de Sony Pictures Entertainment. Il s'agit d'un mode standard parfaitement adapté à presque tous les types de films.
	Cinema Studio EX B <b>DCS</b>	Restitue les caractéristiques sonores du studio de production cinématographique « Kim Novak Theater » de Sony Pictures Entertainment. Ce mode est idéal pour les films de science-fiction ou d'action comportant de nombreux effets sonores.
	Cinema Studio EX C <b>DCS</b>	Restitue les caractéristiques sonores du plateau de sonorisation de Sony Pictures Entertainment. Ce mode convient idéalement aux comédies musicales ou films avec de la musique orchestrale sur la bande son.
	V.Multi Dimension <b>DCS</b>	Crée plusieurs enceintes virtuelles à partir d'une seule paire d'enceintes surround réelles.
Music	D.Concert Hall A	Utilise la reproduction sonore 3D pour reproduire les caractéristiques sonores d'une salle de concert, ce qui simule une scène sonore de grande taille produite par réverbération.
	D.Concert Hall B	Utilise la reproduction sonore 3D pour reproduire les caractéristiques sonores d'une salle de concert, ce qui simule une scène sonore de grande taille produite par réverbération.
	Church	Restitue l'acoustique d'une église en pierre.
	Jazz Club	Restitue l'acoustique d'un club de jazz.
	Live Concert	Restitue l'acoustique d'une live house de 300 places.
	Stadium	Restitue l'ambiance d'un grand stade en plein air.
	Sports	Restitue l'ambiance d'une émission sportive.
	Portable Audio	Restitue une image sonore enrichie très claire depuis votre appareil audio portable. Ce mode est idéal pour la musique MP3 ou d'autres musiques compressées.

Champ sonore pour	Champ sonore	Effet
Headphone*	Headphone (2ch)	Ce mode est automatiquement sélectionné si vous utilisez un casque lorsque le mode « 2ch Stereo » ou le mode A.F.D. est sélectionné. Le son stéréo 2 canaux ordinaire n'est soumis à aucun traitement du champ sonore et le son surround multicanal est remixé en format stéréo 2 canaux (downmix).
	Headphone Theater <b>DCS</b>	Ce mode est automatiquement sélectionné si vous utilisez un casque lorsqu'un champ sonore est sélectionné pour le film/la musique. Il vous donne l'impression de vous trouver dans une salle de cinéma lors d'une écoute avec un casque.
	Headphone (Direct)	Des signaux analogiques sont émis sans traitement de tonalité, champ sonore, etc.
	Headphone (Multi)	Ce mode est automatiquement activé si vous utilisez un casque avec l'entrée multicanal sélectionnée. Les signaux analogiques avant sont émis par les prises MULTI CHANNEL INPUT.

\* Vous pouvez sélectionner ce mode de champ sonore si un casque est raccordé à l'ampli-tuner.

## Remarques

- Les champs sonores pour la musique et les films sont inopérants dans les cas suivants.
  - L'entrée multicanal est sélectionnée.
  - Des signaux DTS-HD dont la fréquence d'échantillonnage est supérieure à 48 kHz sont reçus.
  - Des signaux Dolby TrueHD dont la fréquence d'échantillonnage est supérieure à 96 kHz sont reçus.
- Si vous configurez le champ sonore pendant la réception d'un signal DTS 96/24, le signal sera reproduit seulement à 48 kHz.
- Si vous réglez un effet de champ sonore alors que l'ampli-tuner reçoit des signaux dont la fréquence d'échantillonnage est supérieure à 48 kHz, ces signaux seront toujours lus à 44,1 kHz ou à 48 kHz.
- Les effets produits par les enceintes virtuelles peuvent entraîner une augmentation du bruit du signal de lecture.
- Lors de l'écoute d'un champ sonore utilisant des enceintes virtuelles, vous n'entendez aucun son provenant directement des enceintes surround.

- Lorsque l'un des champs sonores pour la musique est sélectionné, aucun son n'est émis du subwoofer si toutes les enceintes sont réglées sur « LARGE » dans le menu de paramétrage Speaker. Le son sera toutefois émis du subwoofer si le signal d'entrée numérique contient des signaux L.F.E., ou si les enceintes avant ou surround sont réglées sur « SMALL », le champ sonore pour films est sélectionné ou si « Portable Audio » est sélectionné.

## Conseils

- Les champs sonores portant la marque **DCS** utilisent la technologie DCS. Voir « Glossaire » (page 148).
- Lorsque la marque **DCS** du champ sonore est sélectionnée, le témoin Digital Cinema Sound s'allume sur l'affichage.

## Pour désactiver l'effet surround pour MOVIE/MUSIC

Sélectionnez « 2ch Stereo » ou « A.F.D. Auto » dans le menu de paramétrage Surround.

# Sélection de l'effet sonore

Un paramètre qui permet des réglages personnalisés comporte un menu « Custom Settings » qui peut être utilisé pour effectuer des réglages avancés.

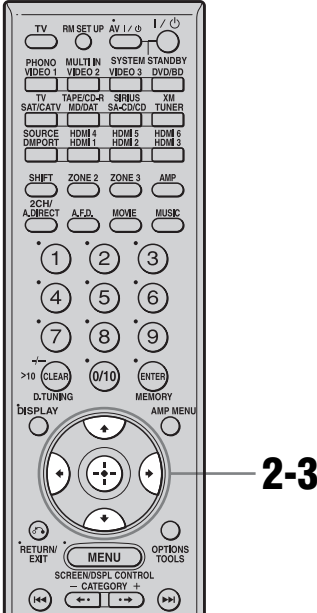

**1** Choisissez le champ sonore (page 65).

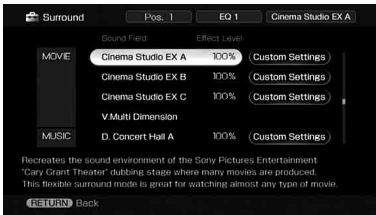

**2** Appuyez sur **→** pour sélectionner « Custom Settings », puis appuyez sur **+**.

**3** Pendant le contrôle du son, réglez le paramètre sélectionné à l'aide de **↑/↓** et **+**.

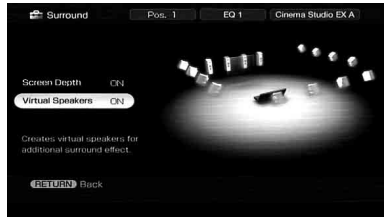

Pour plus d'informations, voir les paramètres de menu suivants.

## Remarque

Les paramètres pouvant être réglés sur chaque menu dépendent du champ sonore.

## Pour régler le niveau d'effet

**1** Appuyez plusieurs fois sur **↑/↓** pour sélectionner le niveau d'effet, puis appuyez sur **+** à l'étape 2.

**2** Appuyez plusieurs fois sur **↑/↓** pour régler le niveau. Une valeur plus élevée accentue l'effet surround.

Vous pouvez régler le niveau entre 20 et 120% par pas de 5%.

## Paramètres du menu Custom Settings

### ■ Center Width Control

Permet d'effectuer d'autres réglages pour le décodage en mode Dolby Pro Logic II et IIx Music. Vous ne pouvez régler ce paramètre que lorsque le mode A.F.D. est réglé sur « PLII Music » ou « PLIIx Music ».

Ce paramètre vous permet de régler la distribution du signal du canal central généré par le décodage Dolby Pro Logic II vers les enceintes gauche/droite.

### ■ Dimension Control

Permet d'effectuer d'autres réglages pour le décodage en mode Dolby Pro Logic II et IIx Music. Vous ne pouvez régler ce paramètre que lorsque le mode A.F.D. est réglé sur « PLII Music » ou « PLIIx Music ».

Permet de régler la différence entre les canaux avant et les canaux surround.

### ■ Panorama Mode

Permet d'effectuer d'autres réglages pour le décodage en mode Dolby Pro Logic II et IIx Music. Vous ne pouvez régler ce paramètre que lorsque le mode A.F.D. est réglé sur « PLII Music » ou « PLIIx Music ».

- ON  
Enrichit l'effet surround en étendant le champ sonore des enceintes avant vers la gauche et la droite de la position d'écoute.
- OFF  
La fonction est désactivée.

### ■ Screen Depth

Ce paramètre est tout particulièrement destiné aux modes Cinema Studio EX.

Lorsque la fonction est activée, le son des enceintes avant semble provenir de l'intérieur de l'écran tout comme dans une salle de cinéma.

- ON  
Il vous permet de créer un environnement sonore où le son semble provenir directement d'un grand écran devant vous.

- OFF  
La fonction est désactivée.

### ■ Virtual Speakers

Ce paramètre est tout particulièrement destiné aux modes Cinema Studio EX.

- ON  
Des enceintes virtuelles sont créées.
- OFF  
La fonction est désactivée.

### ■ Front Reverb (réverbération avant)

Ce paramètre est destiné particulièrement à « D.Concert Hall A/B ». Ce paramètre vous permet de régler la quantité de réverbération pour ajouter les signaux avant en fonction des réverbérations d'origine de la source.

- STD  
Normalement, sélectionnez « STD ».
- WET  
Sélectionnez pour augmenter les réverbérations avant.

# Utilisation du mode de décodage du son surround arrière

Le décodage du signal surround arrière enregistré en format Dolby Digital Surround EX, DTS-ES Matrix, DTS-ES Discrete 6.1, etc., permet de restituer le son surround tel que le réalisateur l'a voulu.

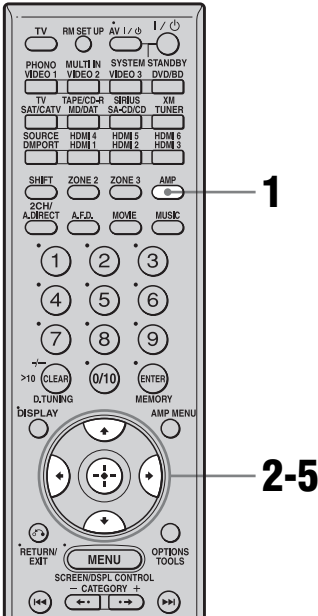

## 1 Assurez-vous que la touche AMP est allumée.

Si elle n'est pas allumée ou si « GUI MODE » n'apparaît pas sur l'afficheur de l'ampli-tuner, suivez les étapes de « 7: Utilisation de l'ampli-tuner à l'aide de GUI (Graphical User Interface) » (page 44).

## 2 Appuyez plusieurs fois sur $\uparrow/\downarrow$ pour sélectionner « Settings », puis appuyez sur $\oplus$ ou $\rightarrow$ .

La liste du menu Settings s'affiche sur l'écran du téléviseur.

## 3 Appuyez plusieurs fois sur $\uparrow/\downarrow$ pour sélectionner « Surround », puis appuyez sur $\oplus$ ou $\rightarrow$ .

## 4 Appuyez plusieurs fois sur $\uparrow/\downarrow$ pour sélectionner « SB Dec Mode », puis appuyez sur $\oplus$ .

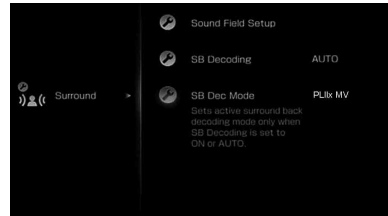

## 5 Appuyez plusieurs fois sur $\uparrow/\downarrow$ pour sélectionner le mode de décodage du son surround arrière, puis appuyez sur $\oplus$ .



### Conseil

Vous pouvez sélectionner le mode de décodage du son surround arrière à l'aide de « SB Decoding » sur le menu de paramétrage Surround.

## Utilisation du mode de décodage du son surround arrière (SB Decoding)

### ■ SB Decoding (Décodage du son surround arrière)

#### • AUTO

Lorsque le flux d'entrée contient un drapeau de décodage 6.1 canaux<sup>a)</sup>, le décodage approprié est exécuté sur le signal surround arrière.

Flux d'entrée	Canaux de sortie	Décodage du son surround arrière
Dolby Digital 5.1	5.1 <sup>e)</sup>	—
Dolby Digital Surround EX <sup>b)</sup>	6.1 <sup>e)</sup>	Décodage Matrix conforme au Dolby Digital EX
DTS 5.1	5.1 <sup>e)</sup>	—
DTS-ES Matrix 6.1 <sup>c)</sup>	6.1 <sup>e)</sup>	Décodage DTS Matrix
DTS-ES Discrete 6.1 <sup>d)</sup>	6.1 <sup>e)</sup>	Décodage DTS Discrete

a) Un drapeau de décodage 6.1 canaux est une information enregistrée dans un contenu tel que DVD.

b) Un DVD Dolby Digital comprenant un drapeau Surround EX. Sur la page Web de Dolby Corporation, vous trouverez des informations pour vous aider à identifier les films Surround EX.

c) Contenu codé avec un drapeau indiquant qu'il comporte à la fois des signaux DTS-ES Matrix et des signaux 5.1 canaux.

d) Contenu codé avec à la fois des signaux 5.1 canaux et un flux d'extension conçu pour ramener ces signaux au format 6.1 canaux discrets (séparés). Les signaux au format Discrete 6.1 sont des signaux propres aux DVD et ne sont pas utilisés dans les salles de cinéma.

e) Lorsque deux enceintes surround arrière sont raccordées, le canal de sortie émet des signaux 7.1 canaux.

#### • ON

L'option SB Dec Mode sélectionnée est appliquée aux décodage 5.1 canaux et 6.1 canaux dans le flux d'entrée.

#### • OFF

Le décodage surround arrière n'est pas exécuté.

### Remarques

- Cette fonction est inopérante lorsque :
  - L'entrée multicanal est sélectionnée.
  - Le champ sonore pour la musique ou le film est sélectionné.
- Si un décodage du son surround arrière est en cours alors que l'ampli-tuner reçoit des signaux dont la fréquence d'échantillonnage est supérieure à 48 kHz, ces signaux seront toujours lus à 44,1 kHz ou à 48 kHz.
- Si un décodage du son surround arrière est en cours alors que l'ampli-tuner reçoit des signaux DTS 96/24, ces signaux seront toujours lus à 48 kHz.
- Il se peut qu'il n'y ait pas de son à l'enceinte surround arrière en mode Dolby Digital EX. Certains disques n'ont pas de drapeau Dolby Digital Surround EX même s'ils portent le logo Dolby Digital EX sur l'emballage. Dans un tel cas, sélectionnez « ON ».
- Lorsque « PLIIx » est sélectionné dans le mode A.F.D., le SB Decoding est décodé en mode PLIIx.

### ■ SB Dec Mode (Mode de décodage du son surround arrière)

Vous ne pouvez sélectionner le mode de décodage du son surround arrière que lorsque « SB Decoding » se trouve sur « ON » ou « AUTO » et que le flux d'entrée contient le drapeau Dolby Digital Surround EX.

Paramètre	Mode d'enceintes	Décodage du son surround arrière
DDEX	7.1 canaux	Décodage Matrix conforme au Dolby Digital EX
	6.1 canaux	Décodage Matrix conforme au Dolby Digital EX



Paramètre	Mode d'enceintes	Décodage du son surround arrière
PLIIX MV	7.1 canaux	Décodage Movie conforme au Dolby Pro Logic IIX
	6.1 canaux	Décodage Matrix conforme au Dolby Digital EX
PLIIX MS	7.1 canaux	Décodage Music conforme au Dolby Pro Logic IIX
	6.1 canaux	Décodage Music conforme au Dolby Pro Logic IIX

### Remarque

Lorsque vous sélectionnez Dolby PLIIX MS dans les conditions suivantes, un décodage Matrix conforme au Dolby Digital EX est appliqué si le mode d'enceintes sélectionné est 6.1 canaux et un décodage Movie conforme au Pro Logic IIX est appliqué si le mode d'enceintes sélectionné est 7.1 canaux dans les conditions suivantes :

- un signal Dolby Digital Surround EX est reçu
- « SB Decoding » se trouve sur « AUTO »

## Écoute du son surround à faible volume (NIGHT MODE)

Cette fonction vous permet de recréer l'ambiance d'une salle de cinéma à faible volume. Elle peut être utilisée avec d'autres champs sonores.

Lorsque vous regardez un film tard dans la nuit, elle vous permet d'entendre distinctement les dialogues même à faible volume du son.

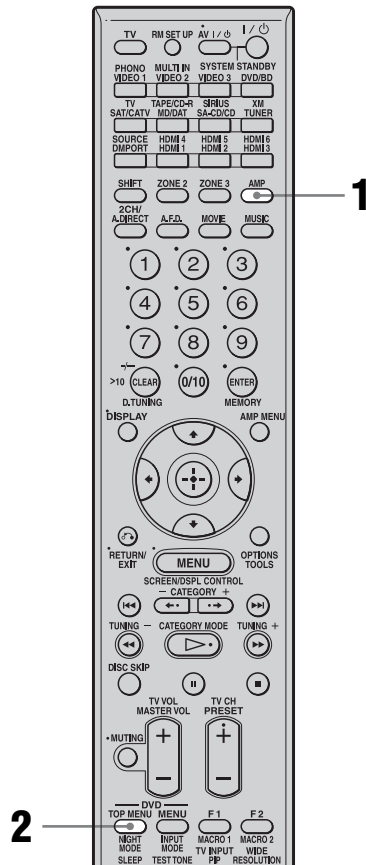

## **1 Appuyez sur AMP.**

La commande de l'ampli-tuner est activée.

## **2 Appuyez sur NIGHT MODE.**

La fonction NIGHT MODE est activée.  
Le NIGHT MODE bascule entre marche et arrêt en appuyant sur NIGHT MODE.

### **Remarques**

- Cette fonction est inopérante lorsque :
  - L'entrée multicanal est sélectionnée.
  - Des signaux Dolby TrueHD dont la fréquence d'échantillonnage est supérieure à 96 kHz sont reçus.
- Si la fonction NIGHT MODE est activée alors que l'ampli-tuner reçoit des signaux dont la fréquence d'échantillonnage est supérieure à 96 kHz, ces signaux seront toujours lus à 44,1 kHz ou à 48 kHz.

### **Conseil**

Lorsque cette fonction est activée, les niveaux Graves, Aigus et Effet augmentent et « D.Range Comp » est automatiquement placé sur « MAX ».

## Paramétrage avancé des enceintes

# Réglage manuel des paramètres d'enceintes

Vous pouvez régler manuellement chaque enceinte.

Vous pouvez aussi régler le volume des enceintes après que le calibrage automatique est terminé.

## Paramétrage avec le menu Manual Setup

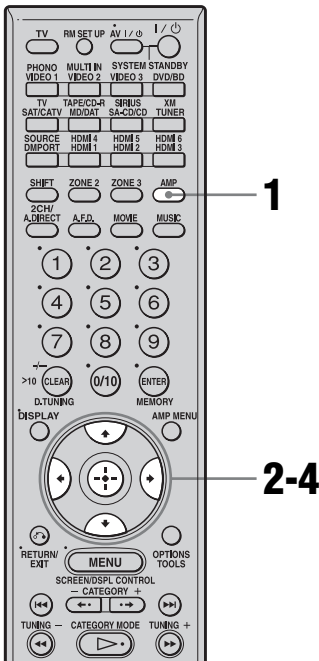

### 1 Assurez-vous que la touche AMP est allumée.

Si elle n'est pas allumée ou si « GUI MODE » n'apparaît pas sur l'afficheur de l'ampli-tuner, suivez les étapes données

dans « 7: Utilisation de l'ampli-tuner à l'aide de GUI (Graphical User Interface) » (page 44).

### 2 Appuyez plusieurs fois sur $\uparrow/\downarrow$ pour sélectionner « Settings », puis appuyez sur $\odot$ ou $\rightarrow$ .

La liste du menu Settings s'affiche sur l'écran du téléviseur.

### 3 Appuyez plusieurs fois sur $\uparrow/\downarrow$ pour sélectionner « Speaker », puis appuyez sur $\odot$ .

### 4 Appuyez plusieurs fois sur $\uparrow/\downarrow$ pour sélectionner « Manual Setup », puis appuyez sur $\odot$ .

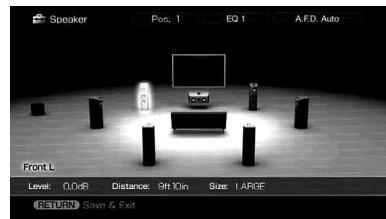

## Paramètres du menu Manual Setup

### ■ Level (Volume de l'enceinte)

Vous pouvez régler le volume de chaque enceinte (centrale, surround gauche/droite, surround arrière gauche/droite, subwoofer). Vous pouvez régler le niveau entre -20 et +10 dB par pas de 0,5 dB.

Pour les enceintes avant gauche/droite, vous pouvez régler la balance sur les deux côtés.

Vous pouvez régler le volume avant gauche de FL-10,0 dB à FL+10,0 dB en pas de 0,5 dB.

Vous pouvez aussi régler le volume avant droit de FR-10,0 dB à FR+10,0 dB en pas de 0,5 dB.

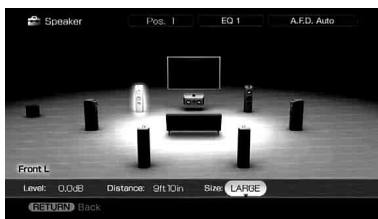
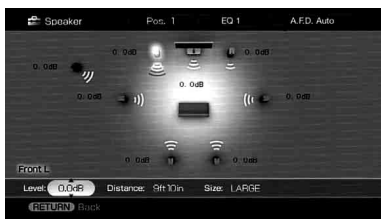

## Remarque

Lorsque l'un des champs sonores pour la musique est sélectionné, aucun son n'est émis du subwoofer si toutes les enceintes se trouvent sur « LARGE ». Le son sera toutefois émis du subwoofer si le signal d'entrée numérique contient des signaux L.F.E., ou si les enceintes avant ou surround sont réglées sur « SMALL », le champ sonore pour films est sélectionné ou si « Portable Audio » est sélectionné.

## ■ Distance (Distance de la position d'écoute à chaque enceinte)

Vous pouvez régler la distance de la position d'écoute à chaque enceinte (avant gauche/droite, centrale, surround gauche/droite, surround arrière gauche/droite, subwoofer). Vous pouvez ajuster la distance de 1,0 mètre à 10,0 mètres par pas de 1 cm.

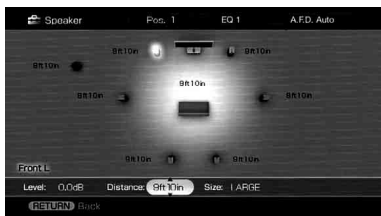

## ■ Size (Taille de chaque enceinte)

Vous pouvez régler la taille de chaque enceinte (avant gauche/droite, centrale, surround gauche/droite, surround arrière gauche/droite).

### • LARGE

Sélectionnez « LARGE » si vous raccordez de grandes enceintes qui restitueront efficacement les fréquences graves. Normalement, sélectionnez « LARGE ».

### • SMALL

Si le son est déformé ou que vous sentez un manque d'effets surround lors de l'utilisation d'un son surround multicanal, sélectionnez « SMALL » pour activer le circuit de réacheminement des graves et émettre les basses fréquences de chaque canal du subwoofer ou d'autres enceintes « LARGE ».

## Conseils

- Les options « LARGE » et « SMALL » pour chaque enceinte déterminent si le processeur de son interne coupera ou non les signaux de graves sur ce canal. Lorsque les graves sont coupées sur un canal, le circuit de réacheminement des graves dirige les fréquences graves correspondantes vers le subwoofer ou les autres enceintes « LARGE ». Il est, toutefois, préférable de ne pas les couper si on peut l'éviter car les sons graves ont une certaine directivité. Lorsque vous utilisez de petites enceintes et désirez qu'elles émettent les fréquences graves, vous pouvez donc les régler sur « LARGE ». À l'inverse, si vous utilisez de grandes enceintes, mais préférez qu'elles n'émettent pas des fréquences graves, vous pouvez les régler sur « SMALL ».
- Si le volume sonore global est inférieur à ce que vous préférez, réglez toutes les enceintes sur « LARGE ». Si le son manque de graves, vous pouvez utiliser l'égaliseur pour accentuer le niveau des graves.
- Les enceintes surround arrière seront réglées sur la même option que les enceintes surround.
- Lorsque les enceintes avant sont réglées sur « SMALL », les enceintes centrale, surround et

surround arrière sont aussi automatiquement réglées sur « SMALL ».

- Si vous n'utilisez pas le subwoofer, les enceintes avant sont automatiquement réglées sur « LARGE ».

## ■ Position (Position des enceintes surround)

Permet de spécifier l'emplacement des enceintes surround pour une bonne application des effets surround dans les modes Cinema Studio EX. Cette option n'est pas disponible lorsqu'il n'y a pas d'enceintes surround.

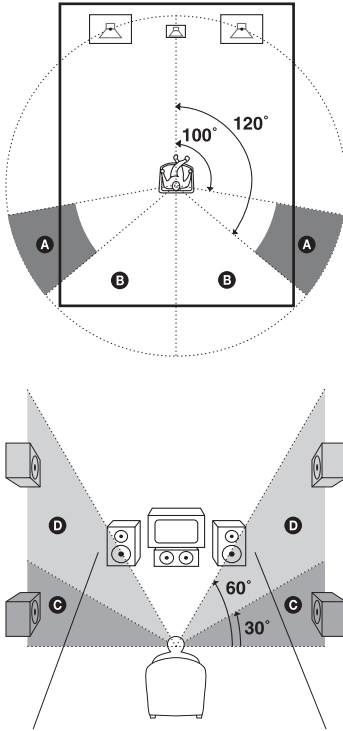

- **SIDE/LOW**  
Sélectionnez cette option si vos enceintes surround sont placées dans les sections **A** et **C**.
- **SIDE/HIGH**  
Sélectionnez cette option si vos enceintes surround sont placées dans les sections **A** et **D**.

- **BEHD/LOW**  
Sélectionnez cette option si vos enceintes surround sont placées dans les sections **B** et **C**.
- **BEHD/HIGH**  
Sélectionnez cette option si vos enceintes surround sont placées dans les sections **B** et **D**.

## Conseil

La position des enceintes surround est tout particulièrement destinée à l'application des modes Cinema Studio EX. Pour les autres champs sonores, la position des enceintes ne joue pas un rôle essentiel.

Ces champs sonores ont été conçus en supposant que les enceintes surround sont positionnées derrière la position d'écoute, mais la représentation sonore reste cohérente même avec les enceintes surround positionnées avec un angle important. Si les enceintes sont directement dirigées vers la position d'écoute depuis la droite et la gauche, les effets surround perdent de leur netteté si vous ne sélectionnez pas l'option « SIDE ».

Chaque environnement d'écoute comporte de nombreuses variables telles que la réflexion des murs et il se peut que vous obteniez de meilleurs résultats avec l'option « BEHD » si vos enceintes se trouvent au-dessus de la position d'écoute, même si elles sont directement à gauche et à droite. Même si cela doit résulter en un paramétrage différent de celui indiqué ci-dessus, nous vous recommandons d'écouter un contenu surround multicanal et de choisir le paramétrage donnant la meilleure impression spatiale et assurant le mieux la cohérence entre le son des enceintes surround et celui des enceintes avant. En cas de doute, sélectionnez « BEHD », puis utilisez le paramètre de distance des enceintes et les réglages de niveau des enceintes pour obtenir un bon équilibre des canaux.

## Paramétrage avec le menu Speaker Pattern

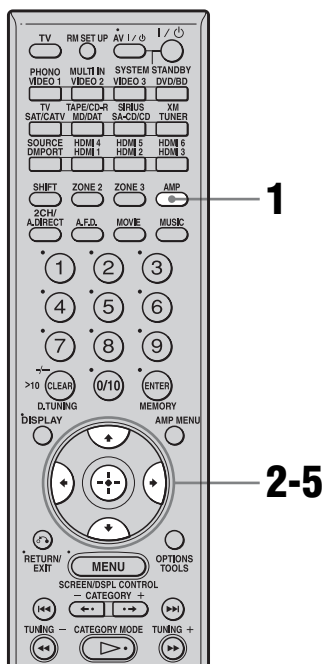

### 1 Assurez-vous que la touche AMP est allumée.

Si elle n'est pas allumée ou si « GUI MODE » n'apparaît pas sur l'afficheur de l'ampli-tuner, suivez les étapes données dans « 7: Utilisation de l'ampli-tuner à l'aide de GUI (Graphical User Interface) » (page 44).

### 2 Appuyez plusieurs fois sur $\uparrow/\downarrow$ pour sélectionner « Settings », puis appuyez sur $\oplus$ ou $\rightarrow$ .

La liste du menu Settings s'affiche sur l'écran du téléviseur.

### 3 Appuyez plusieurs fois sur $\uparrow/\downarrow$ pour sélectionner « Speaker », puis appuyez sur $\oplus$ .

### 4 Appuyez plusieurs fois sur $\uparrow/\downarrow$ pour sélectionner « Speaker Pattern », puis appuyez sur $\oplus$ .

Sélectionnez « Speaker Pattern » en fonction des enceintes que vous utilisez. Vous n'avez pas besoin de sélectionner la configuration des enceintes après le calibrage automatique.

### 5 Appuyez plusieurs fois sur $\uparrow/\downarrow$ pour sélectionner le modèle désiré de configuration des enceintes.

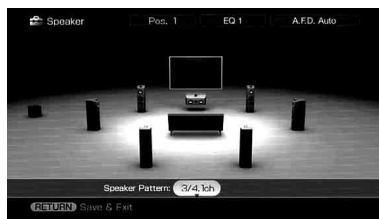

## Paramétrage avec le menu Test Tone

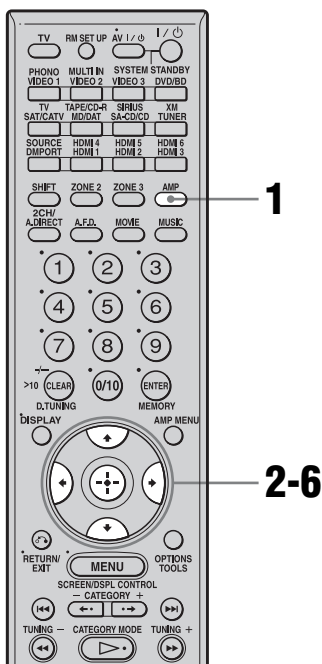

### 1 Assurez-vous que la touche AMP est allumée.

Si elle n'est pas allumée ou si « GUI MODE » n'apparaît pas sur l'afficheur de l'ampli-tuner, suivez les étapes données dans « 7: Utilisation de l'ampli-tuner à l'aide de GUI (Graphical User Interface) » (page 44).

### 2 Appuyez plusieurs fois sur $\uparrow/\downarrow$ pour sélectionner « Settings », puis appuyez sur $\oplus$ ou $\rightarrow$ .

La liste du menu Settings s'affiche sur l'écran du téléviseur.

### 3 Appuyez plusieurs fois sur $\uparrow/\downarrow$ pour sélectionner « Speaker », puis appuyez sur $\oplus$ .

### 4 Appuyez plusieurs fois sur $\uparrow/\downarrow$ pour sélectionner « Test Tone », puis appuyez sur $\oplus$ .

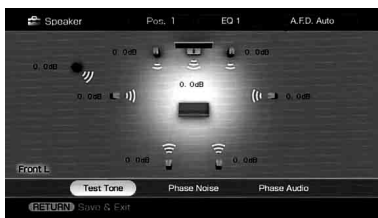

Vous pouvez sélectionner le type de signal de test.

### 5 Sélectionnez l'enceinte que vous souhaitez régler, puis appuyez sur $\oplus$ .

Le signal de test est émis par chaque enceinte.

### 6 Réglez le paramètre à l'aide de $\uparrow/\downarrow$ , puis appuyez sur $\oplus$ .

#### Conseils

- Pour régler le niveau de toutes les enceintes en même temps, appuyez sur MASTER VOL +/-.
- La valeur réglée apparaît sur l'affichage pendant le réglage.

### Lorsqu'un signal de test n'est pas émis par les enceintes

- Les cordons d'enceinte ne sont peut-être pas solidement connectés. Vérifiez s'ils sont solidement connectés et si vous ne pouvez pas les déconnecter en tirant dessus légèrement.
- Les cordons d'enceinte présentent peut-être un court-circuit.

## Lorsqu'un signal de test est émis par une enceinte différente de celle affichée à l'écran

Le modèle de configuration des enceintes pour l'enceinte raccordée n'est pas correctement sélectionné. Assurez-vous que le raccordement des enceintes correspond au modèle de configuration des enceintes.

### Paramètres du menu Test Tone

#### ■ Test Tone

- OFF
- AUTO  
Le signal de test est émis par chaque enceinte.
- FIX  
Vous pouvez sélectionner par quelles enceintes le signal de test sera émis.

#### ■ Phase Noise

- OFF
- L/R, L/C, C/R, R/SL, R/SR, SR/SL, SR/SBR, SBR/SBL, SR/SB, SBL/SL, SB/SL, SL/L, L/SR  
Permet d'émettre le signal de test par des enceintes adjacentes dans l'ordre.  
Certaines options peuvent ne pas s'afficher selon le réglage de la configuration des enceintes.

#### ■ Phase Audio

- OFF
- L/R, L/C, C/R, R/SL, R/SR, SR/SL, SR/SBR, SBR/SBL, SR/SB, SBL/SL, SB/SL, SL/L, L/SR  
Permet d'émettre le son d'une source 2 canaux avant (au lieu du signal de test) par des enceintes adjacentes dans l'ordre.  
Certaines options peuvent ne pas s'afficher selon le réglage de la configuration des enceintes.

### Paramètres du menu d'options des réglages Speaker

#### ■ Center Mix (Active/désactive les paramètres downmix analogique)

- OFF  
S'il n'y a pas d'enceinte centrale raccordée, ce paramètre est réglé automatiquement sur « OFF ».
- ON  
Nous vous recommandons de régler « Center Mix » sur « ON » pour profiter de l'audio numérique avec un son de grande qualité lorsque vous n'avez pas raccordé d'enceinte centrale. Le downmix analogique fonctionne lorsque vous réglez « Center Mix » sur « ON ». Ce réglage est aussi efficace pour entrer des signaux via les prises MULTI CHANNEL INPUT.

#### ■ Sur Back Assign (Paramètres de (des) enceinte(s) surround arrière)

- OFF  
Sélectionnez « OFF » si vous n'avez pas raccordé d'enceintes surround arrière.
- BI-AMP  
Sélectionnez « BI-AMP » si vous raccordez des enceintes avant dans une configuration à bi-amplificateur.
- ZONE 2  
Sélectionnez « ZONE 2 » si vous utilisez l'enceinte surround arrière dans la zone 2. Si vous sélectionnez « ZONE 2 », l'entrée sur les prises SUR BACK de MULTI CHANNEL INPUT est invalide.

#### Remarque

Placez « Sur Back Assign » sur « OFF », puis raccordez les enceintes surround arrière à cet ampli-tuner lorsque vous souhaitez modifier le raccordement d'une configuration à bi-amplificateur ou dans la zone 2 à une configuration de raccordement aux enceintes surround arrière. Reconfigurez les enceintes après avoir raccordé les enceintes surround arrière. Consultez « Auto Calibration » (page 49) ou « Manual Setup » (page 79).



## ■ Crossover Freq (Fréquence de recouvrement des enceintes)

Permet de régler la fréquence de recouvrement des graves des enceintes qui ont été placées sur « SMALL » dans le menu de paramétrage Speaker. La fréquence de recouvrement des enceintes mesurée est réglée pour chaque enceinte après le calibrage automatique. La valeur ajustée est réglée pour chaque enceinte lorsque vous ajustez la fréquence de recouvrement des enceintes à l'aide de « Crossover Freq » après le calibrage automatique.

## ■ Multi Ch SW Level (Niveau du subwoofer pour une entrée multicanal)

Permet d'augmenter le niveau des signaux du canal du subwoofer pour MULTI CHANNEL INPUT de +10 dB. Ce réglage peut être nécessaire lorsque vous raccordez un lecteur DVD aux prises MULTI CHANNEL INPUT. Le niveau de subwoofer depuis les lecteurs DVD est de 10 dB inférieur à celui des lecteurs Super Audio CD.

## ■ D.Range Comp (Compression de plage dynamique)

Permet de compresser la plage dynamique de la piste son. Cette fonction est utile pour visionner un film à faible volume du son tard dans la nuit. La compression de plage dynamique n'est possible qu'avec des sources Dolby Digital.

- OFF

La plage dynamique n'est pas compressée.

- STD

La plage dynamique est compressée de la manière voulue par l'ingénieur du son.

- MAX

La plage dynamique est considérablement compressée.

### Conseils

- La fonction de compression de plage dynamique vous permet de compresser la plage dynamique de la piste son en fonction des informations de plage dynamique contenues dans le signal Dolby Digital.

- Le réglage standard « STD » n'offre qu'une légère compression. Nous recommandons donc d'utiliser le réglage « MAX ». La plage dynamique sera alors considérablement compressée, ce qui vous permettra de regarder des films à faible volume tard dans la nuit. À la différence des limiteurs analogiques, les niveaux sont prédéterminés et procurent une compression très naturelle.

## ■ Distance Unit (Unité de distance)

Permet de sélectionner l'unité de mesure pour le réglage des distances.

- meter

La distance est affichée en mètres.

- feet

La distance est affichée en pieds.

# Réglages de l'égaliseur

Vous pouvez utiliser les paramètres suivants pour régler la qualité tonale (niveau des graves/aigus) de toutes les enceintes, pour mémoriser jusqu'à 5 jeux de paramètres d'égalisation différents et les appliquer. Ces réglages s'appliquent à tous les champs sonores pour toutes les enceintes.

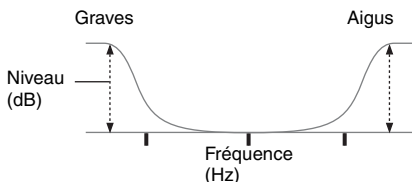

## Remarques

- Cette fonction est inopérante lorsque :
  - L'entrée multicanal est sélectionnée.
  - Des signaux Dolby TrueHD dont la fréquence d'échantillonnage est supérieure à 96 kHz sont reçus.
- Si l'égaliseur est ajusté alors que l'ampli-tuner reçoit des signaux dont la fréquence d'échantillonnage est supérieure à 96 kHz, ces signaux seront toujours lus à 44,1 kHz ou à 48 kHz.

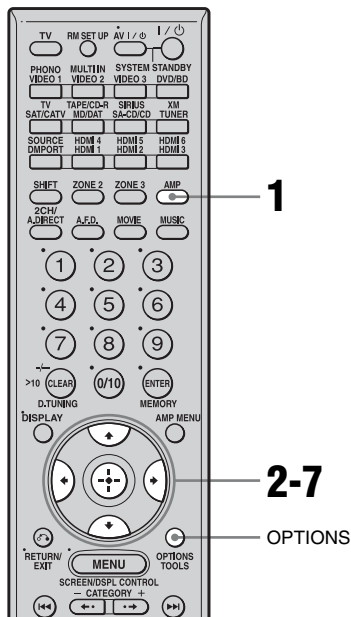

## 1 Assurez-vous que la touche AMP est allumée.

Si elle n'est pas allumée ou si « GUI MODE » n'apparaît pas sur l'afficheur de l'ampli-tuner, suivez les étapes données dans « 7: Utilisation de l'ampli-tuner à l'aide de GUI (Graphical User Interface) » (page 44).

## 2 Appuyez plusieurs fois sur $\uparrow/\downarrow$ pour sélectionner « Settings », puis appuyez sur $\odot$ ou $\rightarrow$ .

La liste du menu Settings s'affiche sur l'écran du téléviseur.

## 3 Appuyez plusieurs fois sur $\uparrow/\downarrow$ pour sélectionner « EQ », puis appuyez sur $\odot$ .

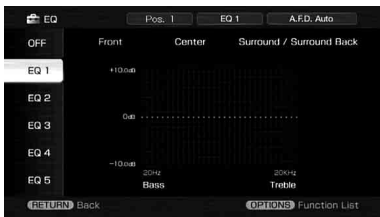

- 4** Appuyez plusieurs fois sur  $\uparrow/\downarrow$  pour sélectionner le numéro préréglé que vous souhaitez pour mémoriser le réglage de l'égaliseur, puis appuyez sur  $\oplus$ .

L'écran de réglage de l'égaliseur s'affiche sur l'écran du téléviseur.

- 5** Sélectionnez l'enceinte que vous souhaitez régler à l'aide de  $\leftarrow/\rightarrow$ , puis appuyez sur  $\oplus$ .
- 6** Appuyez plusieurs fois sur  $\leftarrow/\rightarrow$  pour sélectionner « Bass » ou « Treble », puis tournez  $\uparrow/\downarrow$  pour régler le paramètre.

#### Conseil

Vous pouvez régler le niveau des graves et des aigus des enceintes avant avec TONE MODE et TONE de l'ampli-tuner.

- 7** Appuyez sur  $\oplus$  pour valider.

## Effacement des paramètres mémorisés de l'égaliseur

- 1 Appuyez sur OPTIONS, puis sur  $\oplus$ .  
« Are you sure to clear EQ Settings? » s'affiche.
- 2 Appuyez plusieurs fois sur  $\leftarrow/\rightarrow$  pour sélectionner « Yes », puis appuyez sur  $\oplus$ .

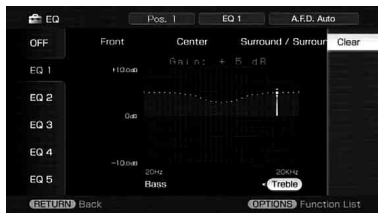

## Opérations du tuner

# Écoute de stations de radio FM/AM

Vous pouvez écouter des émissions FM et AM avec le tuner interne. Avant l'utilisation, assurez-vous que les antennes FM et AM ont été raccordées à l'ampli-tuner (page 40).

### Conseil

L'intervalle d'accord pour l'accord direct est indiqué ci-dessous.

- Gamme FM 100 kHz
- Gamme AM 10 kHz\*

\* L'intervalle d'accord pour la gamme AM peut être modifié (page 158).

## Sélection Automatique des stations

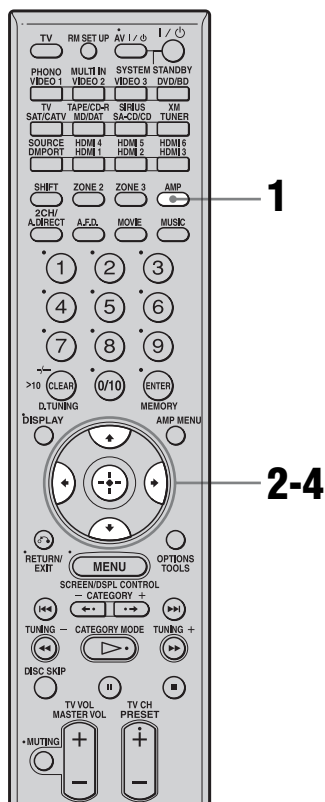

### 1 Assurez-vous que la touche AMP est allumée.

Si elle n'est pas allumée ou si « GUI MODE » n'apparaît pas sur l'afficheur de l'ampli-tuner, suivez les étapes données dans « 7: Utilisation de l'ampli-tuner à l'aide de GUI (Graphical User Interface) » (page 44).

### 2 Appuyez plusieurs fois sur $\uparrow/\downarrow$ pour sélectionner « FM » ou « AM », puis appuyez sur $\odot$ ou $\rightarrow$ .

La liste du menu FM ou AM s'affiche sur l'écran du téléviseur.

- 3** Appuyez sur  $\uparrow/\downarrow$  pour sélectionner « Auto Tuning », puis appuyez sur  $\oplus$ .



- 4** Appuyez sur  $\uparrow/\downarrow$ .

Appuyez sur  $\uparrow$  pour commencer le balayage des stations vers les fréquences supérieures; appuyez sur  $\downarrow$  pour le commencer vers les fréquences inférieures. Le balayage s'arrête lorsqu'une station est captée.

### Si la réception FM stéréo est mauvaise

- 1 Appuyez sur OPTIONS.
- 2 Appuyez sur  $\uparrow/\downarrow$  pour sélectionner « FM Mode », puis appuyez sur  $\oplus$ .
- 3 Appuyez sur  $\uparrow/\downarrow$  pour sélectionner « MONO », puis appuyez sur  $\oplus$ .

## Sélection directe des stations

Vous pouvez saisir directement la fréquence de la station à l'aide des touches numériques.

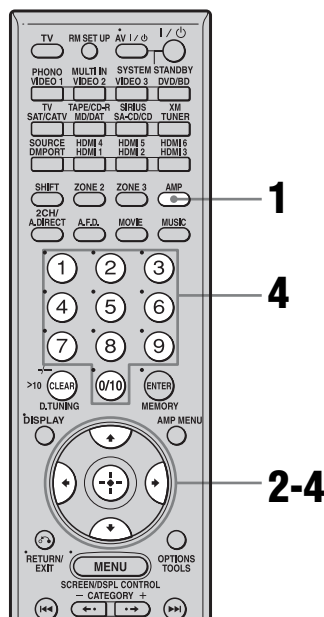

- 1** Assurez-vous que la touche AMP est allumée.  
Si elle n'est pas allumée ou si « GUI MODE » n'apparaît pas sur l'afficheur de l'ampli-tuner, suivez les étapes données dans « 7: Utilisation de l'ampli-tuner à l'aide de GUI (Graphical User Interface) » (page 44).
- 2** Appuyez plusieurs fois sur  $\uparrow/\downarrow$  pour sélectionner « FM » ou « AM », puis appuyez sur  $\oplus$  ou  $\rightarrow$ .
- 3** Appuyez sur  $\uparrow/\downarrow$  pour sélectionner « Direct Tuning », puis appuyez sur  $\oplus$ .

## 4 Appuyez sur les touches numériques pour saisir la fréquence, puis appuyez sur pour valider votre choix.

Exemple 1 : FM 102,50 MHz

Sélectionnez 1 ➔ 0 ➔ 2 ➔ 5

Exemple 2 : AM 1 350 kHz

Sélectionnez 1 ➔ 3 ➔ 5 ➔ 0

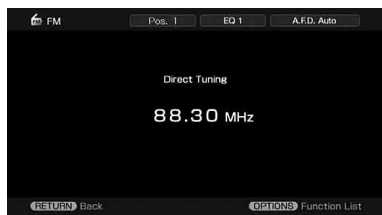

### Conseil

Si vous avez sélectionné une station AM, orientez l'antenne cadre AM de façon à obtenir la meilleure réception.

## Si vous ne parvenez pas à sélectionner une station

« ---. -- MHz » s'affiche puis l'affichage revient à la fréquence actuelle.

Vérifiez si vous avez bien saisi la fréquence correcte. Si ce n'est pas le cas, répétez l'opération 4. Si vous ne parvenez toujours pas à sélectionner la station, la fréquence n'est pas utilisée dans votre région.

## Préréglage des stations de radio

Vous pouvez prérégler jusqu'à 30 stations FM et 30 stations AM. Vous pouvez ensuite rappeler facilement vos stations favorites.



## 1 Assurez-vous que la touche AMP est allumée.

Si elle n'est pas allumée ou si « GUI MODE » n'apparaît pas sur l'afficheur de l'ampli-tuner, suivez les étapes données dans « 7: Utilisation de l'ampli-tuner à l'aide de GUI (Graphical User Interface) » (page 44).

## 2 Appuyez plusieurs fois sur pour sélectionner « FM » ou « AM », puis appuyez sur ou ➔.

- 3** Sélectionnez la station que vous désirez préréglager en utilisant la procédure de sélection automatique des stations (page 88) ou la procédure de sélection directe des stations (page 89).

Dans le cas d'une mauvaise réception FM stéréo, changez le mode de réception FM (page 89).

- 4** Appuyez sur **OPTIONS**.

- 5** Appuyez sur **▲/▼** pour sélectionner « **Memory** », puis appuyez sur **(+)** pour valider.

- 6** Appuyez sur **▲/▼** pour sélectionner le numéro de préréglage.

- 7** Appuyez sur **(+)**.

La station est mémorisée sur le numéro de station préréglée sélectionnée.

- 8** Répétez les opérations des étapes 3 à 7 pour préréglager une autre station.

### Pour rappeler une station préréglée

- 1** Répétez les étapes 1 à 2 de « Préréglage des stations de radio ».
- 2** Appuyez sur **▲/▼** pour sélectionner la station préréglée désirée.
- Vous pouvez sélectionner une station préréglée comme suit :
- Bande AM AM1 à AM30
  - Bande FM FM1 à FM30

### Pour attribuer des noms aux stations préréglées

- 1** Sélectionnez la station préréglée à laquelle vous voulez attribuer un nom.

- 2** Appuyez sur **OPTIONS**, puis sélectionnez « **Name Input** ».
- Pour plus d'informations sur les opérations d'attribution de nom, consultez « Attribution de noms à des entrées » (page 108).

# Écoute de la radio satellite

## À PROPOS DE RADIO XM

XM offre plus de 170 canaux de radio numériques : les canaux ayant le moins de publicité, proposant bulletins d'information, sport, discussions, radioguidage et météo pour 21 villes. Les stations de XM émettent en direct depuis les studios de Washington, D.C., New York City et Nashville.

Pour plus d'informations ou pour vous abonner aux États-Unis, accédez à [xmradio.com](http://xmradio.com) ou appelez Listener Care à 1-800-XMRADIO (1-800-967-2346).

## Radio Satellite XM Conditions générales

L'abonnement mensuel au service XM est vendu séparément. XM Mini Tuner and Home Dock sont nécessaires (chacun est vendu séparément) pour recevoir le service XM. Des coûts d'installation ainsi que d'autres frais et taxes, notamment des frais de mise en route, peuvent être appliqués. Les frais d'abonnement ne concernent que les consommateurs. Les frais et la programmation sont sujets à modification. Les canaux sur lesquels un langage suggestif est fréquemment utilisé sont indiqués par un XL. Le blocage des canaux est possible pour les abonnés de la radio XM en appelant le 1-800-XMRADIO (1-800-967-2346). Pour une liste complète des canaux XM sans publicité et avec publicité, accédez à [lineup.xmradio.com](http://lineup.xmradio.com). Les abonnements soumis à un accord client sont disponibles sur [xmradio.com](http://xmradio.com). Le service XM est uniquement disponible dans les 48 états limitrophes des États-Unis. XM Satellite Radio et XM Ready sont des marques de XM Satellite Radio Inc. ©2006 XM Satellite Radio Inc. Tous droits réservés.

## Pour activer Radio Satellite XM

Après avoir installé la station du XM Mini-Tuner, introduit le XM Mini-Tuner, raccordé le XM Dock à votre système audio XM Ready® et installé l'antenne, vous êtes prêt à vous abonner et à recevoir les programmes XM. Vous pouvez trouver votre ID XM Radio de huit caractères en trois endroits : sur le XM Mini-Tuner, sur l'emballage du XM Mini-Tuner, et sur le canal 0 de XM. Enregistrez le Radio ID dans les huit carrés suivant pour référence.



Remarque : l'ID de la radio XM n'utilise pas les lettres « I », « O », « S » ni « F ». Activez votre service de radio satellite XM en ligne sur <http://activate.xmradio.com> ou en appelant le 1-800-XMRADIO (1-800-967-2346). Pour ce faire, vous aurez besoin d'une carte de crédit majeure. XM envoie un signal depuis les satellites pour activer le bouquet de canaux complet. L'activation prend normalement 10 à 15 minutes mais en période chargée, il se peut que vous deviez laisser votre système audio XM Ready allumé pendant une heure. Le processus est terminé lorsque vous pouvez accéder au bouquet de canaux complet depuis votre système audio XM Ready.

## Remarque

Abonnés résidant au Canada, veuillez consulter les informations concernant XM Canada sur le site Web ou au numéro suivant : (<http://www.xmradio.ca>) (1-877-GET-XMSR ou 1-877-438-9677)

## Radio satellite SIRIUS : La meilleure radio sur la radio

SIRIUS vous offre tous vos divertissements favoris comprenant de la musique sans publicité, une couverture des sports supérieure, des discussions libres et des comédies, des divertissements de classe mondiale, des informations, la météo et plus encore pour votre voiture, votre maison ou votre bureau. Sirius est disponible aux États-Unis pour les abonnés ayant une adresse sur le continent aux États-Unis ainsi qu'au Canada pour les abonnés ayant



une adresse au Canada. Un abonnement indispensable et un tuner compatible SiriusConnect avec une antenne sont nécessaires et vendus séparément. La programmation de SIRIUS est susceptible de changer. Accédez à [sirius.com](http://sirius.com) ou [siriuscanada.ca](http://siriuscanada.ca) pour la gamme de canaux la plus complète et mise à jour ainsi que pour les informations produit. « SIRIUS » et le logo du chien SIRIUS et les symboles s’y rapportant sont des marques de SIRIUS Satellite Radio Inc. Tous droits réservés.

## Pour vous abonner à SIRIUS Radio Satellite

Achetez et raccordez un tuner SiriusConnect à votre système audio Sirius Ready.

Vous êtes alors prêt à activer et à vous abonner à Sirius soit en appelant le 1.888.539.SIRIUS (7474) ou accédez à [sirius.com](http://sirius.com). C’est aussi simple que ça.

## Pour raccorder la prise XM

Avant d’utiliser le système, raccordez le XM Mini Tuner and Home Dock à la prise XM.

### Remarque

Pour que la réception des signaux du satellite XM soit optimale, déplacez votre antenne vers différents endroits de votre maison situés à proximité d’une fenêtre pour trouver la meilleure réception. La plupart des abonnés XM placent l’antenne au niveau d’une fenêtre orientée au sud, avec une vue dégagée sur le ciel.

## Pour raccorder la prise SIRIUS

Raccordez le tuner SiriusConnect. Lorsque vous utilisez le tuner SiriusConnect avec cet ampli-tuner, assurez-vous de brancher l’adaptateur secteur fourni avec le tuner sur une prise secteur.

Tenez le tuner SiriusConnect, l’antenne et l’adaptateur secteur à distance des cordons d’enceintes et du cordon d’alimentation pour éviter toute interférence.

## Raccorder Radio XM ou Radio Satellite SIRIUS

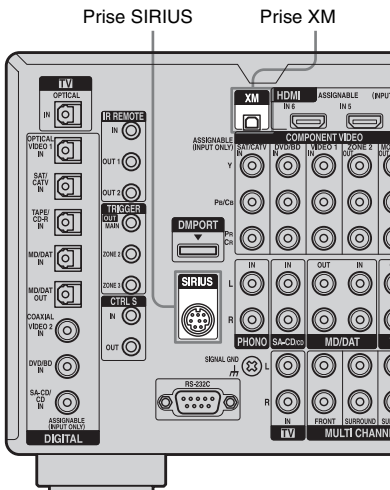

## Vérifier le numéro XM Radio ID ou SIRIUS ID

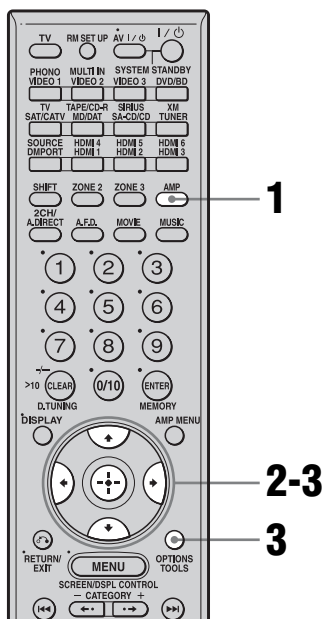

### 1 Assurez-vous que la touche AMP est allumée.

Si elle n'est pas allumée ou si « GUI MODE » n'apparaît pas sur l'afficheur de l'ampli-tuner, suivez les étapes données dans « 7: Utilisation de l'ampli-tuner à l'aide de GUI (Graphical User Interface) » (page 44).

### 2 Appuyez plusieurs fois sur $\uparrow/\downarrow$ pour sélectionner « XM » ou « SIRIUS », puis appuyez sur $\odot$ ou $\blacktriangleright$ .

XM

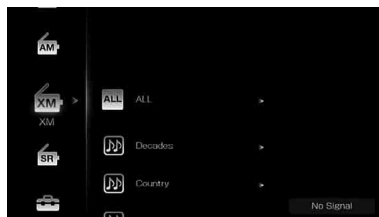

SIRIUS

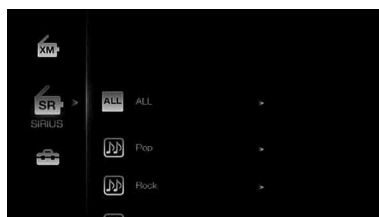

### 3 Appuyez sur OPTIONS puis plusieurs fois sur $\uparrow/\downarrow$ pour sélectionner « Radio ID » ou « Sirius ID », puis appuyez sur $\odot$ .

XM

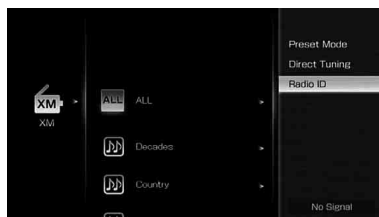

SIRIUS

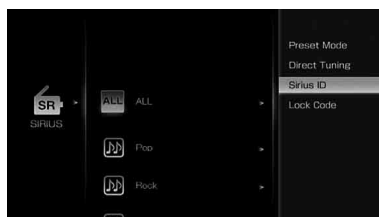

#### 4 Vérifiez XM Radio ID ou Sirius ID sur l'écran du téléviseur et inscrivez-le dans l'espace prévu à cet effet ci-dessous.

XM Radio ID : \_\_\_\_\_  
 Sirius ID : \_\_\_\_\_

Vous pouvez aussi vérifiez XM Radio ID et Sirius ID à l'aide de l'afficheur de l'ampli-tuner.

### Sélection d'un canal par Category Mode

Vous pouvez sélectionner un canal à partir d'une catégorie ou de toutes les catégories.

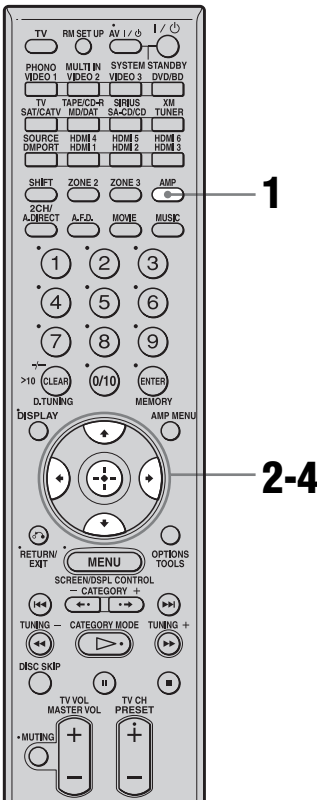

#### 1 Assurez-vous que la touche AMP est allumée.

Si elle n'est pas allumée ou si « GUI MODE » n'apparaît pas sur l'afficheur de l'ampli-tuner, suivez les étapes données dans « 7: Utilisation de l'ampli-tuner à l'aide de GUI (Graphical User Interface) » (page 44).

#### 2 Appuyez plusieurs fois sur ▲/▼ pour sélectionner « XM » ou « SIRIUS », puis appuyez sur ⊕ ou ➔.

#### 3 Appuyez plusieurs fois sur ▲/▼ pour sélectionner la catégorie, puis appuyez sur ⊕.

- ALL : vous pouvez sélectionner un canal à partir de toutes les catégories.
- (nom de catégorie) : Vous pouvez sélectionner un canal à partir d'une catégorie.

XM

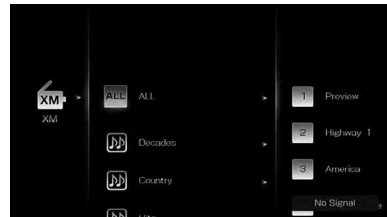

SIRIUS

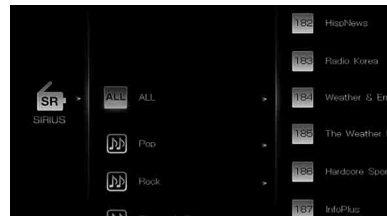

Lorsque l'écran « Preset Mode » s'affiche, appuyez sur OPTIONS, puis plusieurs fois sur ▲/▼ pour sélectionner « Category Mode ».

#### 4 Appuyez sur $\uparrow/\downarrow$ pour sélectionner le canal, puis sur $\oplus$ .

Le canal sélectionné est en cours de réception. Les informations du canal s'affichent sur l'écran du téléviseur.

#### Remarque

Si vous sélectionnez un canal dans « Category Mode », le canal sélectionné risque de ne pas être celui de la catégorie souhaitée. En effet, un canal peut appartenir à plusieurs catégories.

### Sélection d'un canal en saisissant directement le numéro de canal

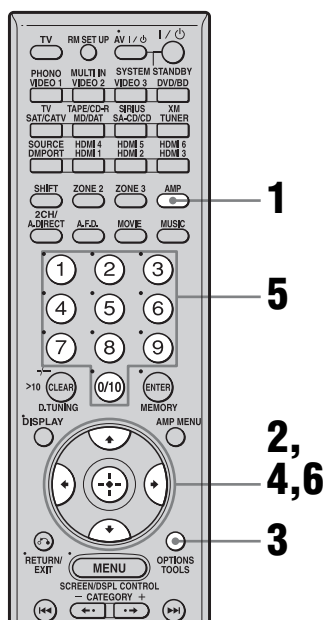

#### 1 Assurez-vous que la touche AMP est allumée.

Si elle n'est pas allumée ou si « GUI MODE » n'apparaît pas sur l'afficheur de l'ampli-tuner, suivez les étapes données dans « 7: Utilisation de l'ampli-tuner à

l'aide de GUI (Graphical User Interface) » (page 44).

#### 2 Appuyez plusieurs fois sur $\uparrow/\downarrow$ pour sélectionner « XM » ou « SIRIUS », puis appuyez sur $\oplus$ ou $\rightarrow$ .

#### 3 Appuyez sur OPTIONS.

#### 4 Appuyez sur $\uparrow/\downarrow$ pour sélectionner « Direct Tuning », puis appuyez sur $\oplus$ .

#### 5 Appuyez sur les touches numériques pour saisir le numéro de canal.

#### 6 Appuyez sur $\oplus$ .

Le canal sélectionné est réglé.

## Préréglage des canaux

Vous pouvez sélectionner directement les canaux souhaités en les préréglant à l'aide des numéros de préréglage.

Vous pouvez prérégler jusqu'à 30 canaux de radio XM et 30 canaux de radio satellite SIRIUS.

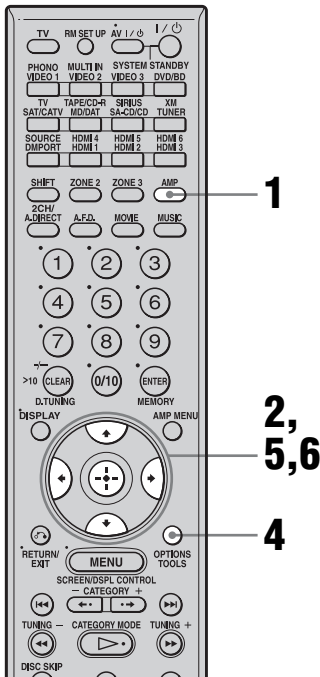

### 1 Assurez-vous que la touche AMP est allumée.

Si elle n'est pas allumée ou si « GUI MODE » n'apparaît pas sur l'afficheur de l'ampli-tuner, suivez les étapes données dans « 7: Utilisation de l'ampli-tuner à l'aide de GUI (Graphical User Interface) » (page 44).

### 2 Appuyez plusieurs fois sur $\uparrow/\downarrow$ pour sélectionner « XM » ou « SIRIUS », puis appuyez sur $\oplus$ ou $\rightarrow$ .

### 3 Sélectionnez le canal que vous souhaitez prérégler à l'aide de la sélection des catégories (page 95) ou en saisissant directement le numéro du canal (page 96).

### 4 Appuyez sur OPTIONS.

### 5 Appuyez sur $\uparrow/\downarrow$ pour sélectionner « Memory », puis appuyez sur $\oplus$ pour valider.

### 6 Appuyez plusieurs fois sur $\uparrow/\downarrow$ pour sélectionner le numéro de préréglage que vous souhaitez utiliser comme numéro de préréglage, puis appuyez sur $\oplus$ .

Les canaux préréglés sont compris entre 1 et 30 et un canal par défaut est préréglé pour tous les canaux préréglés lorsque vous achetez l'ampli-tuner.

Le canal sélectionné est enregistré sur le canal préréglé sélectionné à l'étape 3.

### 7 Répétez les étapes 3 à 6 pour prérégler un autre canal.

## Pour sélectionner les canaux préréglés

### 1 Répétez les étapes 1 à 2 de « Préréglage des canaux ».

### 2 Appuyez sur $\uparrow/\downarrow$ pour sélectionner le numéro de préréglage dans la liste de numéros, puis appuyez sur $\oplus$ .

Vous pouvez sélectionner des canaux préréglés entre 1 et 30.

## Remarques

- Les informations du canal que vous avez préréglé peuvent changer si XM Satellite Radio Inc. ou SIRIUS Satellite Radio Inc. changent leur programmation de canaux.
- Lorsque l'écran « Category Mode » s'affiche, appuyez sur OPTIONS, puis sur  $\uparrow/\downarrow$  pour sélectionner « Preset Mode ».

## Restreindre l'accès à des canaux spécifiques (Parental Lock) (SIRIUS uniquement)

Vous pouvez restreindre l'accès à certains canaux à l'aide de votre code de verrouillage. Le code de verrouillage est « 0000 » par défaut.

Changez le code de verrouillage avant d'utiliser cette fonction pour la première fois (voir « Pour changer le code de verrouillage »).

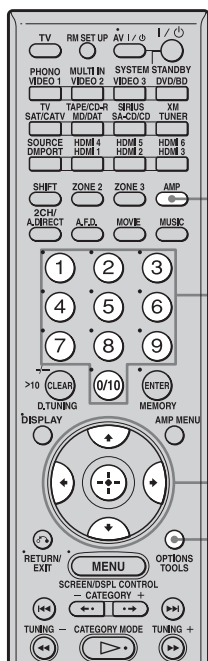

### 1 Assurez-vous que la touche AMP est allumée.

Si elle n'est pas allumée ou si « GUI MODE » n'apparaît pas sur l'afficheur de l'ampli-tuner, suivez les étapes données dans « 7: Utilisation de l'ampli-tuner à l'aide de GUI (Graphical User Interface) » (page 44).

### 2 Appuyez plusieurs fois sur $\uparrow/\downarrow$ pour sélectionner « SIRIUS », puis appuyez sur $\oplus$ ou $\rightarrow$ .

### 3 Sélectionnez le canal que vous souhaitez verrouiller à l'aide de la sélection des catégories (page 95) ou en saisissant directement le numéro du canal (page 96).

### 4 Appuyez sur OPTIONS, puis sur $\uparrow/\downarrow$ pour sélectionner « Parental Lock », puis sur $\oplus$ ou $\rightarrow$ .

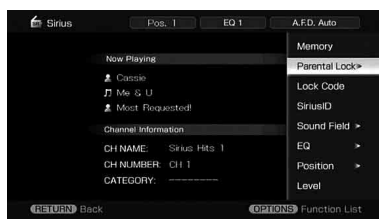

### 5 Appuyez plusieurs fois sur $\uparrow/\downarrow$ pour sélectionner « ON », puis appuyez sur $\oplus$ .

« Enter your 4-digit lock code. » s'affiche.



### 6 Saisissez votre code de verrouillage à 4 chiffres à l'aide des touches numérotées.

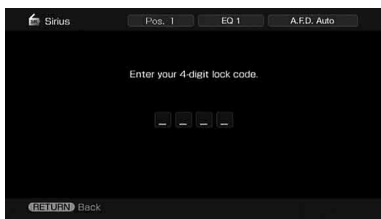

« The channel has been locked. » s'affiche et le code Parental Lock est réglé.

Pour effacer les numéros que vous avez saisis, revenez à l'étape 4 en appuyant sur RETURN/EXIT ↵, puis répétez la procédure ci-dessus depuis l'étape 4.

## Pour changer le code de verrouillage

- 1 Appuyez plusieurs fois sur  $\uparrow/\downarrow$  pour sélectionner « SIRIUS », puis appuyez sur  $\oplus$  ou  $\rightarrow$ .
- 2 Appuyez sur OPTIONS, puis sur  $\uparrow/\downarrow$  pour sélectionner « Lock Code », puis sur  $\oplus$ .  
« Enter your 4-digit lock code. » s'affiche.
- 3 Saisissez votre code de verrouillage à 4 chiffres à l'aide des touches numérotées.  
« Enter a new lock code. » s'affiche.
- 4 Saisissez un nouveau code de verrouillage à 4 chiffres à l'aide des touches numérotées.  
« To confirm, enter your new lock code again. » s'affiche.
- 5 Resaisissez le nouveau code de verrouillage à l'aide des touches numérotées.  
« The lock code has been changed. » s'affiche.

## Pour écouter les canaux verrouillés

- 1 Appuyez plusieurs fois sur  $\uparrow/\downarrow$  pour sélectionner « SIRIUS », puis appuyez sur  $\oplus$  ou  $\rightarrow$ .
- 2 Sélectionnez le canal que vous souhaitez écouter à l'aide de « Direct Tuning » (page 96).  
« The channel is locked. Enter your 4-digit lock code. » s'affiche.
- 3 Saisissez votre code de verrouillage à 4 chiffres à l'aide des touches numérotées.  
Le canal sélectionné est réglé.

## Pour annuler la mesure Parental Lock

- 1 Appuyez plusieurs fois sur  $\uparrow/\downarrow$  pour sélectionner « SIRIUS », puis appuyez sur  $\oplus$  ou  $\rightarrow$ .
- 2 Sélectionnez le canal que vous souhaitez déverrouiller à l'aide de « Direct Tuning » (page 96).
- 3 Appuyez sur OPTIONS, puis sur  $\uparrow/\downarrow$  pour sélectionner « Parental Lock », puis sur  $\oplus$  ou  $\rightarrow$ .
- 4 Appuyez plusieurs fois sur  $\uparrow/\downarrow$  pour sélectionner « OFF », puis appuyez sur  $\oplus$ .  
« Enter your 4-digit lock code. » s'affiche.
- 5 Saisissez votre code de verrouillage à 4 chiffres à l'aide des touches numérotées.  
« The channel has been unlocked. » s'affiche et le canal est déverrouillé.

## Remarques

- Quand vous sélectionnez un canal à l'aide de la sélection des catégories, les canaux verrouillés sont ignorés.
- Lorsque l'ampli-tuner est réinitialisé aux valeurs d'usine, le code de verrouillage reprend sa valeur par défaut (0000), mais les réglages de Parental Lock ne sont pas effacés.

- Vous ne pouvez pas préréglé des canaux verrouillés. Si vous réglez un canal préréglé sur le Parental Lock, les informations préréglées pour ce canal reprennent leur valeur par défaut.
- Vous ne pouvez pas régler le Parental Lock pour les canaux 0 et 184.



## Liste des messages radio XM

Message qui s'affiche	Explication	Remèdes
Check Antenna	L'antenne XM n'est pas raccordée ou la transmission n'est pas reçue correctement.	Assurez-vous que l'antenne est bien raccordée. Essayez de débrancher, puis de rebrancher l'antenne ou mettez l'appareil hors, puis sous tension.
Updating	Le code de chiffrement est mis à jour.	Attendez que le code de chiffrement ait été mis à jour.
No Signal	Le signal est trop faible.	Réglez l'antenne pour que le signal soit aussi puissant que possible.
Loading	Les informations ou le canal audio sont mémorisés.	Attendez que les informations ou le canal audio soient mémorisés.
Off Air	Le canal sélectionné n'est plus diffusé.	Vérifiez que le canal est bien sélectionné. Essayez de sélectionner un autre canal.
(espace)----	Aucune information telle que le nom de l'artiste, le titre de la chanson ou le titre du programme n'est disponible.	—
CH---	Le canal sélectionné n'est pas disponible.	—

## Liste des messages radio satellite SIRIUS

Message qui s'affiche	Explication	Remèdes
Antenna Error	L'antenne n'est pas raccordée correctement.	Vérifiez le raccordement entre le tuner SiriusConnect et l'antenne.
Acquiring Signal	Les conditions de réception ne sont pas bonnes.	Essayez de déplacer l'antenne en un autre endroit. Pour plus de détails sur la situation de l'antenne, voir les instructions fournies avec le tuner SiriusConnect.
Call 888-539-SIRI	Vous n'est pas abonné au canal sélectionné.	—
Check Sirius Tuner	Le tuner SiriusConnect n'est pas raccordé correctement.	Vérifiez tous les raccordements puis rallumez le système. Vérifiez aussi que l'adaptateur secteur fourni avec le tuner SiriusConnect est bien branché sur le secteur.
Invalid Channel	Vous avez saisi un numéro de canal invalide.	La canal sélectionné est vide suite à un changement effectué par le service de diffusion, ou les conditions de réception ne sont pas bonnes.
Locked Channel	Le canal sélectionné est verrouillé.	—
Subscription Updated	Les informations d'abonnement ont été mises à jour.	—

<b>Message qui s'affiche</b>	<b>Explication</b>	<b>Remèdes</b>
Updating Channels ■■% Completed (■■ représentent des entiers)	Les informations des canaux sont en cours de mises à jour.	—
Firmware Updating	Le programme interne du tuner SiriusConnect est mis à jour.	—
-----	Il n'y a pas d'informations en texte sur ce canal.	Il ne s'agit pas d'une erreur. Les informations de texte peuvent ne pas s'afficher en fonction de l'état du système, par exemple, juste après que le système a reçu un canal.

## Autres opérations

# Conversion de signaux d'entrée vidéo analogiques

Cet ampli-tuner vous permet de convertir la résolution de signaux d'entrée vidéo analogiques.

Appuyez sur **SHIFT**, puis sur **RESOLUTION** plusieurs fois.

A chaque pression sur la touche, la résolution des signaux émis change.

Vous pouvez aussi utiliser « Resolution » dans le menu de paramétrage Video.



# Utilisation de l'adaptateur DIGITAL MEDIA PORT

L'adaptateur DIGITAL MEDIA PORT sert à écouter du son depuis une source audio ou un ordinateur portables. En raccordant un adaptateur DIGITAL MEDIA PORT, vous pouvez profiter de l'appareil raccordé à l'ampli-tuner.

Les adaptateurs DIGITAL MEDIA PORT disponibles varient en fonction de la zone géographique.

Pour plus de détails concernant le raccordement d'un adaptateur DIGITAL MEDIA PORT, voir « Raccordement d'appareils dotés de prises d'entrée/sortie audio numériques » (page 24).

Sony propose les adaptateurs DIGITAL MEDIA PORT suivants :

- TDM-BT1 Bluetooth™ Wireless Audio Adapter
- TDM-NW1 DIGITAL MEDIA PORT Adapter
- TDM-NC1 Wireless Network Audio Client
- TDM-iP1 DIGITAL MEDIA PORT Adapter

L'adaptateur DIGITAL MEDIA PORT est un appareil en option.

## Remarques

- Ne raccordez pas un autre adaptateur que le DIGITAL MEDIA PORT.
- Avant de débrancher l'adaptateur DIGITAL MEDIA PORT assurez-vous d'avoir éteint l'ampli-tuner à l'aide de la télécommande.
- Ne raccordez/débranchez pas l'adaptateur DIGITAL MEDIA PORT à/de l'ampli-tuner lorsque le système est en marche.
- En fonction du type d'adaptateur DIGITAL MEDIA PORT, les images peuvent aussi être émises.

## Sélection d'un écran d'utilisation pour commander l'appareil connecté à l'adaptateur DIGITAL MEDIA PORT

Vous pouvez sélectionner un écran d'utilisation à l'aide du menu GUI, en fonction de l'adaptateur DIGITAL MEDIA PORT que vous utilisez. Pour certains adaptateurs, comme le, TDM-BT1 ou TDM-NW1, l'écran d'utilisation est fixe et vous ne pouvez pas le changer à l'écran GUI.

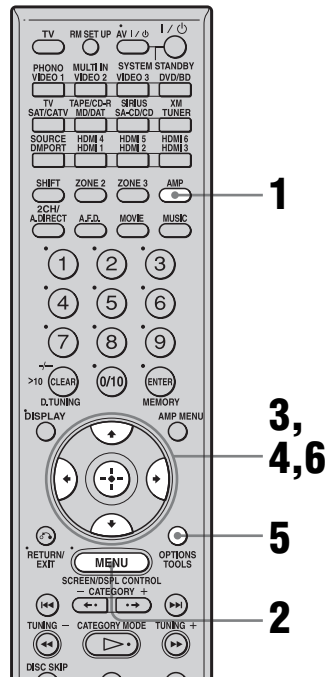

### 1 Assurez-vous que la touche AMP est allumée.

Si elle n'est pas allumée ou si « GUI MODE » n'apparaît pas sur l'afficheur de l'ampli-tuner, suivez les étapes données dans « 7: Utilisation de l'ampli-tuner à l'aide de GUI (Graphical User Interface) » (page 44).

**2 Appuyez plusieurs fois sur MENU pour afficher le menu GUI sur l'écran du téléviseur.**

**3 Appuyez plusieurs fois sur  $\uparrow/\downarrow$  pour sélectionner « Music », puis appuyez sur  $\oplus$  ou  $\rightarrow$ .**

« DMPORT » s'affiche à côté de « Music ».

**4 Appuyez sur  $\oplus$  ou  $\rightarrow$ .**

L'appareil raccordé à l'adaptateur DIGITAL MEDIA PORT est reconnu et « DMPORT » à l'écran est changé en chacun des noms d'appareils.

La catégorie de l'appareil raccordé à l'adaptateur DIGITAL MEDIA PORT s'affiche sur l'écran.

#### Remarque

Une icône qui indique que l'appareil est reconnu s'affiche sur l'écran du téléviseur. Si l'adaptateur raccordé n'est pas reconnu, « DMPORT » s'affiche sur l'écran du téléviseur.

**5 Appuyez sur OPTIONS pour afficher « Function List ».**

**6 Appuyez sur  $\uparrow/\downarrow$  pour sélectionner « DMPORT Control ».**

Vous pouvez sélectionner les modes suivants dans ce menu ;

- System GUI

Ce mode est pour TDM-iP1 et TDM-NC1. La liste des plages s'affiche sur l'écran GUI de l'ampli-tuner. Vous pouvez sélectionner une plage que vous désirez et la lire sur chaque écran GUI.

- Adapter GUI

Ce mode est pour TDM-iP1 et TDM-NC1. Le menu de l'adaptateur s'affiche sur l'écran du téléviseur.

- iPod

Ce mode ne peut être sélectionné que lorsque le TDM-iP1 est raccordé.

Si « DMPORT Control » n'est pas affiché, consultez le mode d'emploi fourni avec l'appareil pour plus d'informations sur son fonctionnement.

## Commande de l'appareil raccordé à l'adaptateur DIGITAL MEDIA PORT

**Pour utiliser le TDM-iP1 ou le TDM-NC1 à l'aide du menu GUI de l'ampli-tuner**

**1 Assurez-vous que « System GUI » est sélectionné à l'étape 6 de « Sélection d'un écran d'utilisation pour commander l'appareil connecté à l'adaptateur DIGITAL MEDIA PORT » (page 104).**

**2 Sélectionnez le contenu dans la liste des contenus affichée sur l'écran GUI et lisez-la.**

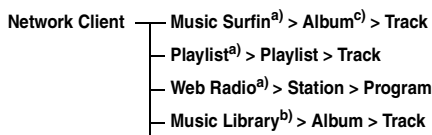

<sup>a)</sup> Affiché uniquement si M-crew Server est connecté.

<sup>b)</sup> Affiché uniquement si un serveur DLNA autre que M-crew Server est connecté.

<sup>c)</sup> Affiché en tant que « Genre », « Artist » ou « Album », en fonction du réglage de « List Mode ».

## Pour utiliser le TDM-iP1 ou le TDM-NC1 à l'aide du menu de l'adaptateur

Assurez-vous que « Adapter GUI » est sélectionné à l'étape 6 de « Sélection d'un écran d'utilisation pour commander l'appareil connecté à l'adaptateur DIGITAL MEDIA PORT » (page 104).

Pour plus de détails sur l'utilisation de l'adaptateur à l'aide du menu GUI de l'adaptateur, consultez le mode d'emploi fourni avec l'adaptateur que vous utilisez.

## Pour utiliser le TDM-iP1 à l'aide du menu iPod

Assurez-vous que « iPod » est sélectionné à l'étape 6 de « Sélection d'un écran d'utilisation pour commander l'appareil connecté à l'adaptateur DIGITAL MEDIA PORT » (page 104).

Pour plus de détails sur l'utilisation du iPod, consultez le mode d'emploi fourni avec le iPod.

## Relecture de la plage sélectionnée

Pendant la lecture de la plage sélectionnée, l'écran affiché change en fonction de l'adaptateur DIGITAL MEDIA PORT connecté.

TDM-iP1



TDM-NC1

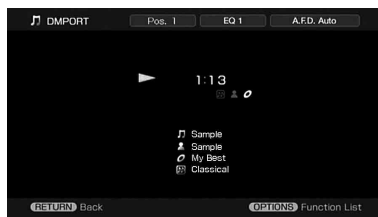

Vous pouvez aussi commander les appareils connectés à l'adaptateur DIGITAL MEDIA PORT à l'aide des touches de mode de lecture de la télécommande de l'ampli-tuner.

Pour	Faites ceci
Démarrer la lecture	Appuyez sur ▷.
Passer en pause	Appuyez sur   . Pour reprendre la lecture, appuyez de nouveau sur la touche.
Arrêter la lecture	Appuyez sur ■.*
Trouver le début d'une plage pendant la lecture ou trouver le début de la plage précédente	Appuyez sur ◀◀.
Trouver le début de la plage suivante	Appuyez sur ▶▶.
Sauter à l'album précédent	Appuyez sur ◀.
Sauter à l'album suivant	Appuyez sur ▶.
Permet de retourner en arrière/avancer	Appuyez sur ◀◀/▶▶.**

\* Lorsqu'un TDM-iP1 est raccordé, l'ampli-tuner entre en mode pause si vous appuyez sur ■.

\*\* Retour/avance rapide pendant que la touche ◀◀/▶▶ est maintenue enfoncée.

## Paramètres des options des modes de lecture

### ■ Repeat Mode (TDM-iP1 uniquement)

- Off
- One
- All

### ■ Shuffle (TDM-iP1 uniquement)

- Off
- Songs
- Albums

### ■ List Mode (TDM-NC1 uniquement)

- All Tracks
- Disc List
- Artist List
- Genre List

#### Conseil

Le List Mode peut être utilisé avec le menu Fonction List même lorsque la liste est affichée.

## Liste des messages DIGITAL MEDIA PORT

Message qui s'affiche	Explication
No Adapter	L'adaptateur n'est pas connecté.
No Device	Il n'y a aucun appareil connecté à l'adaptateur.
No Audio	Aucun fichier audio trouvé.
Loading	Les données sont en cours de lecture.
No Server*	Il n'y a pas de serveur connecté.
No Track*	Aucune plage trouvée.
No Item*	Aucune option trouvée.
Connecting*	Connexion au serveur
Configuring*	Le réseau est en cours de configuration.
Warning*	Vérifiez l'affichage de l'adaptateur DIGITAL MEDIA PORT.

Message qui s'affiche	Explication
Party Mode*	L'appareil est actuellement en mode « Guest ».
Searching*	Recherche du serveur en cours.

\* TDM-NC1 uniquement.

# Attribution de noms à des entrées

Vous pouvez saisir un nom de jusqu'à 8 caractères pour les entrées et l'afficher. Cette fonction est pratique pour attribuer aux prises le nom des appareils raccordés.



## 1 Choisissez l'option à laquelle vous voulez attribuer un nom.

Vous pouvez attribuer un nom aux options suivantes.

- Position de calibrage automatique (page 49)
- Entrées (page 56)
- Stations préréglées (page 90)

## 2 Appuyez sur **OPTIONS**.

## 3 Sélectionnez « Name Input », puis appuyez sur **+**.

Le clavier logiciel s'affiche sur l'écran.



## 4 Appuyez sur **↑/↓/←/→** pour sélectionner un caractère, puis sur **+**.

## 5 Appuyez sur **[Finish]** pour valider.

Le nom que vous avez saisi est enregistré.

## Pour annuler l'attribution de nom

Appuyez sur **[Cancel]**.



# Passage entre son numérique et analogique (INPUT MODE)

Lorsqu'un appareil est raccordé à la fois à une prise d'entrée audio numérique et à une prise d'entrée audio analogique de l'ampli-tuner, vous pouvez figer son mode d'entrée audio à l'une des prises ou passer d'une prise à l'autre selon le contenu à visionner.

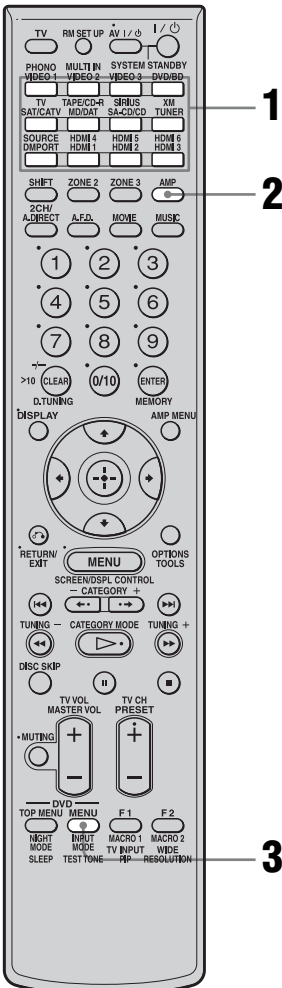

## 1 Appuyez sur une touche de source d'entrée.

Vous pouvez également utiliser INPUT SELECTOR sur l'ampli-tuner.

## 2 Appuyez sur AMP.

## 3 Appuyez plusieurs fois sur INPUT MODE pour sélectionner le mode d'entrée audio.

Le mode d'entrée audio sélectionné apparaît sur l'écran du téléviseur.

## Modes d'entrée audio

### • Auto

Donne priorité aux signaux audio numériques lorsqu'il y a à la fois une connexion numérique et une connexion analogique.

S'il n'y a pas de signaux audio numériques, les signaux audio analogiques sont sélectionnés.

### • Analog

Spécifie les signaux audio analogiques reçus aux prises AUDIO IN (L/R).

## Remarques

- Certains modes d'entrée audio ne peuvent pas être spécifiés pour certaines entrées.
- Lorsque l'entrée HDMI, tuner satellite ou adaptateur DIGITAL MEDIA PORT est sélectionnée, « ----- » apparaît sur l'affichage et vous ne pouvez pas sélectionner un autre mode. Sélectionnez un mode d'entrée autre que HDMI, tuner satellite et adaptateur DIGITAL MEDIA PORT puis spécifiez le mode d'entrée audio.
- Lorsque « 2ch Analog Direct » est utilisé ou que l'entrée multicanal est sélectionnée, l'entrée audio est placée sur « Analog ». Vous ne pouvez pas sélectionner d'autres modes.

# Écoute du son/visionnage d'images d'autres entrées

Vous pouvez réaffecter des signaux vidéo et/ou audio à une autre entrée.

Exemple) Raccordez la prise OPTICAL OUT du lecteur DVD à la prise OPTICAL VIDEO 1 IN de cet ampli-tuner lorsque vous voulez entrer seulement les signaux audio optique numérique du lecteur DVD.

Raccordez la prise vidéo composante du lecteur DVD à la prise COMPONENT VIDEO DVD/BD IN de cet ampli-tuner lorsque vous voulez entrer les signaux vidéo du lecteur DVD. Affectez les signaux vidéo et/ou audio à la prise d'entrée DVD à l'aide de « Input Assign » dans le menu Input.

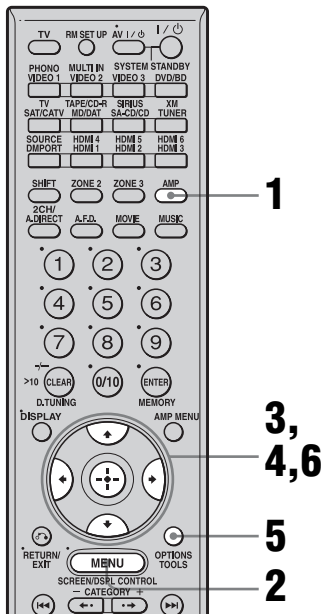

## 1 Assurez-vous que la touche AMP est allumée.

Si elle n'est pas allumée ou si « GUI MODE » n'apparaît pas sur l'afficheur de l'ampli-tuner, suivez les étapes données dans « 7: Utilisation de l'ampli-tuner à l'aide de GUI (Graphical User Interface) » (page 44).

## 2 Appuyez plusieurs fois sur MENU pour afficher le menu GUI sur l'écran du téléviseur.

## 3 Appuyez plusieurs fois sur ↑/↓ pour sélectionner « Input », puis appuyez sur ⊕ ou →.

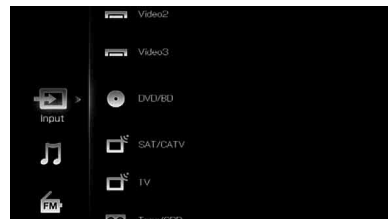

## 4 Appuyez sur ↑/↓ pour sélectionner le nom d'entrée que vous voulez affecter.

## 5 Appuyez sur OPTIONS, puis sélectionnez « Input Assign ».

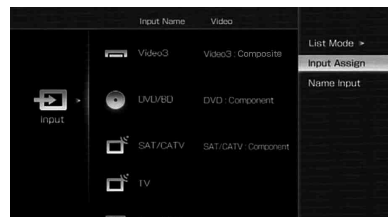

**6** Sélectionnez les signaux audio et/ou vidéo que vous voulez affecter à l'entrée que vous avez sélectionnée à l'étape 4 à l'aide de **↑/↓/←/→**, puis appuyez sur **⊕**.

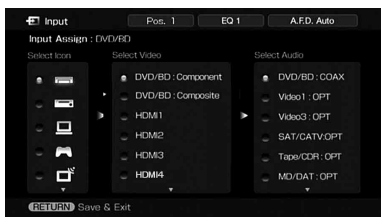

Nom de l'entrée		VIDEO1	VIDEO2	VIDEO3	DVD/ BD	SAT/ CATV	TAPE/ CD-R	MD/ DAT	SA-CD/ CD
Prises d'entrée vidéo affectables	Video1 Component	○	○	○	-	-	○	○	○
	Video1 S	○	-	-	-	-	-	-	-
	Video1 Composite	○	-	-	-	-	-	-	-
	Video2 S	-	○	-	-	-	-	-	-
	Video2 Composite	-	○	-	-	-	-	-	-
	Video3 S	-	-	○	-	-	-	-	-
	Video3 Composite	-	-	○	-	-	-	-	-
	DVD/BD Component	-	○	○	○	-	○	○	○
	DVD/BD S	-	-	-	○	-	-	-	-
	DVD/BD Composite	-	-	-	○	-	-	-	-
	SAT/CATV Component	-	○	○	-	○	○	○	○
	SAT/CATV S	-	-	-	-	○	-	-	-
	SAT/CATV Composite	-	-	-	-	○	-	-	-
	HDMI1	○	○	○	○	○	○	○	○
	HDMI2	○	○	○	○	○	○	○	○
	HDMI3	○	○	○	○	○	○	○	○
HDMI4	○	○	○	○	○	○	○	○	
HDMI5	○	○	○	○	○	○	○	○	
HDMI6	○	○	○	○	○	○	○	○	
Prises d'entrée audio affectables	Video1 OPT	○	○	-	○	-	-	-	○
	Video3 OPT	-	○	○	○	-	-	-	○
	SAT/CATV OPT	-	○	-	○	○	-	-	○
	Tape/CD-R OPT	-	○	-	○	-	○	-	○
	MD/DAT OPT	-	○	-	○	-	-	○	○
	Video2 COAX	○	○	○	-	○	○	○	-
	DVD/BD COAX	○	-	○	○	○	○	○	-
SA-CD/CD COAX	○	-	○	-	○	○	○	○	

## Remarques

- Vous ne pouvez pas affecter des signaux optiques d'une source d'entrée aux prises d'entrée optiques de l'ampli-tuner et vous ne pouvez pas affecter des signaux coaxiaux d'une source d'entrée aux prises d'entrée coaxiales de l'ampli-tuner.
- Lorsque vous affectez l'entrée audio numérique, il se peut que l'option INPUT MODE sélectionnée change automatiquement.

- Vous ne pouvez pas réaffecter plusieurs entrées HDMI à une même entrée.
- Vous ne pouvez pas réaffecter plusieurs entrées audio numériques à une même entrée.
- Vous ne pouvez pas réaffecter plusieurs entrées vidéo composantes à une même entrée.

# Changement des informations sur l'affichage

Le nom d'index ne s'affiche que lorsque vous avez attribué un nom à la source d'entrée ou à la station préréglée. Le nom d'index ne s'affiche pas si seulement des caractères « espace » ont été saisis.

Vous pouvez vérifier le champ sonore, etc., en changeant les informations sur l'affichage.

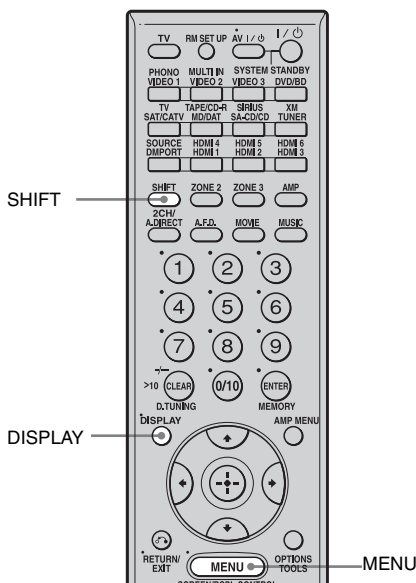

## Appuyez sur DISPLAY plusieurs fois.

À chaque pression sur DISPLAY, l'affichage change comme suit :

Nom de l'entrée que vous avez sélectionnée  
→ Nom de l'entrée originale → Type de champ sonore → Volume...

### Conseil

Vous ne pouvez pas changer les informations sur l'affichage pendant que « GUI MODE » est indiqué sur l'affichage. Appuyez sur SHIFT, puis sur MENU pour annuler le mode d'affichage GUI.



## Gammes FM et AM

Nom de station → Fréquence → Type de champ sonore → Volume...

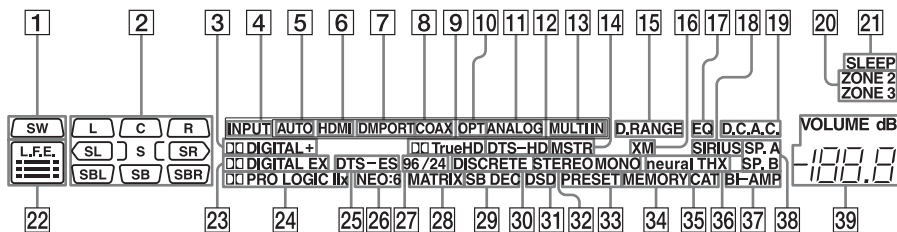
## Indicateurs sur l'affichage







Désignation	Fonction
1 SW	S'allume quand le subwoofer est raccordé et que le signal audio est émis par la prise SUB WOOFER. Lorsque cet indicateur est allumé, l'ampli-tuner crée un signal de subwoofer d'après le signal L.F.E. (effet basses fréquences) qu'il reçoit du disque en cours de lecture ou des composantes basse fréquence des canaux avant.

Désignation	Fonction
<b>2</b> Indicateurs de canal de lecture	Les lettres (L, C, R, etc.) indiquent les canaux en cours de lecture. Les cases des lettres changent pour indiquer comment l'amplificateur convertit le son multicanal de la source sur deux canaux (downmix) (en fonction du paramétrage des enceintes).
L	Avant gauche
R	Avant droite
C	Centrale (mono)
SL	Surround gauche
SR	Surround droite
S	Surround (signal mono ou composantes surround obtenu par le traitement Pro Logic)
SBL	Surround arrière gauche
SBR	Surround arrière droite
SB	Surround arrière (signal composantes surround arrière obtenu par le décodage 6.1 canaux)
	<b>Exemple :</b> Format d'enregistrement (Avant/Surround) : 3/2.1 Canal de sortie : Enceintes surround réglées sur « NO ». Champ sonore : A.F.D. AUTO
	
<b>3</b>  Dolby Digital+	S'allume lorsque l'amplificateur décode du Dolby Digital+.
<b>4</b> INPUT	Reste toujours allumé. L'indicateur correspondant à l'entrée actuelle s'allume également.
<b>5</b> AUTO	S'allume lorsque le décodage INPUT MODE est réglé sur « Auto ».

Désignation	Fonction
<b>6</b> HDMI	S'allume lorsque l'amplificateur reconnaît un appareil raccordé via une prise HDMI IN.
<b>7</b> DMPORT	S'allume lorsque l'adaptateur DIGITAL MEDIA PORT est raccordé et que « DMPORT » est sélectionné.
<b>8</b> COAX	S'allume lorsque INPUT MODE est sur « Auto » et que le signal de la source est un signal numérique reçu à la prise COAXIAL.
<b>9</b> TrueHD	S'allume lorsque l'amplificateur décode du Dolby TrueHD.
<b>10</b> OPT	S'allume lorsque INPUT MODE est sur « Auto » et que le signal de la source est un signal numérique reçu à la prise OPTICAL.
<b>11</b> ANALOG	S'allume si INPUT MODE est réglé sur « Auto » et qu'aucun signal numérique n'est entré sur les prises COAXIAL ou OPTICAL ou si INPUT MODE est réglé sur « Analog », ou si le « 2ch Analog Direct » est en cours d'utilisation.
<b>12</b> DTS-HD	S'allume lorsque l'amplificateur décode du DTS-HD.
<b>13</b> MULTI IN	S'allume lorsque l'option multicanal est sélectionnée.
<b>14</b> MSTR	S'allume lorsque l'amplificateur décode du DTS-HD Master Audio.
<b>15</b> D.RANGE	S'allume lorsque la compression de plage dynamique est activée.

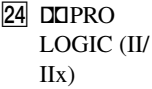
Désignation	Fonction
16 XM	S'allume si XM Mini Tuner and Home Dock sont raccordés et si « XM » est sélectionné.
17 EQ	S'allume lorsque l'égaliseur est activé.
18 SIRIUS	S'allume lorsque le tuner SiriusConnect est raccordé et que « SIRIUS » est sélectionné.
19 D.C.A.C.	S'allume lorsque le calibrage automatique est activé.
20 ZONE 2/ ZONE 3	S'allume lorsque la commande de la zone 2/ zone 3 est activée.
21 SLEEP	S'allume lorsque la minuterie d'arrêt est activée.
22 L.F.E.	S'allume lorsque le disque en cours de lecture contient un canal L.F.E. (Low Frequency Effects) et que le signal du canal L.F.E. est en cours de restitution. Les barres sous les lettres s'allument pour indiquer le niveau. Comme le signal L.F.E. n'est pas enregistré sur la totalité du signal d'entrée, l'indication des barres fluctue (et peut s'éteindre) pendant la lecture.

Désignation	Fonction
23  DIGITAL (EX)	S'allume lorsque l'ampli-tuner décode des signaux Dolby Digital Surround. Lorsque l'ampli-tuner décode des signaux Dolby Digital Surround EX, «  DIGITAL EX » s'allume également. Avant la lecture d'un disque au format Dolby Digital, assurez-vous que des raccordements numériques ont été effectués et que INPUT MODE ne se trouve pas sur « Analog ».
24  PRO LOGIC (II/ IIX)	S'allume lorsque l'ampli-tuner applique un traitement Dolby Pro Logic aux signaux des 2 canaux pour la sortie des signaux du canal central et des canaux surround. «  PRO LOGIC II » s'allume aussi lorsque le décodeur Dolby Pro Logic II Movie/Music/Game est activé. «  PRO LOGIC IIX » s'allume aussi lorsque le décodeur Dolby Pro Logic IIX Movie/Music/Game est activé. <b>Remarque</b> Cet indicateur ne s'allume pas lorsque l'enceinte centrale ou l'enceinte surround n'est pas raccordée.



Désignation	Fonction
25 DTS (-ES)	S'allume lors de la réception de signaux DTS. « DTS-ES » s'allume aussi lorsque les signaux DTS-ES sont décodés. Avant la lecture d'un disque au format DTS, assurez-vous que des raccordements numériques ont été effectués et que INPUT MODE ne se trouve pas sur « Analog ».
26 NEO:6	S'allume lorsque le décodage DTS Neo:6 Cinema/Music est activé.
27 96/24	S'allume lorsque l'amplificateur décode des signaux DTS 96/24 (96 kHz/24 bits).
28 MATRIX	S'allume lorsque le décodage DTS-ES Matrix est activé.
29 SB DEC	S'allume lorsque le décodage du son surround arrière est activé.
30 DISCRETE	S'allume lorsque le décodage DTS-ES Discrete est activé.
31 DSD	S'allume lorsque l'amplificateur reçoit des signaux DSD (Direct Stream Digital) (page 30).
32 Indicateurs du tuner	S'allume lorsque vous utilisez l'amplificateur-tuner pour sélectionner des stations de radio, etc.
33 PRESET	S'allume lorsque le mode de sélection est sur le mode pré-réglé.
34 MEMORY	S'allume lorsqu'une fonction de mémoire, telle que Name Input etc., est activée.

Désignation	Fonction
35 CAT	S'allume lorsqu'un mode de catégorie est sélectionné pendant l'utilisation de la radio satellite.
36 neural THX	S'allume lorsque l'amplificateur applique le traitement Neural-THX aux signaux d'entrée.
37 BI-AMP	S'allume lorsque la sélection des enceintes surround arrière est placée sur « BI-AMP ».
38 SP.A/SP.B	S'allume selon les enceintes utilisées. « SP.A » et « SP.B » s'éteignent lorsque le commutateur SPEAKERS est sur OFF ou lorsqu'un casque est raccordé.
39 VOLUME	Affiche le volume actuel du son.

# Utilisation de la minuterie d'arrêt

Vous pouvez programmer l'ampli-tuner pour qu'il s'éteigne automatiquement après la durée sélectionnée.

## Appuyez sur SHIFT, puis sur SLEEP plusieurs fois.

À chaque pression sur SLEEP, l'affichage change comme suit :

→ 2:00:00 → 1:30:00 → 1:00:00 → 0:30:00 → OFF

Lorsque la minuterie d'arrêt est utilisée, « SLEEP » s'allume.

### Conseil

Pour vérifier le temps restant avant que l'ampli-tuner ne s'éteigne, appuyez sur SLEEP. Le temps restant apparaît également sur l'affichage. Si vous appuyez à nouveau sur SLEEP, la minuterie d'arrêt change.

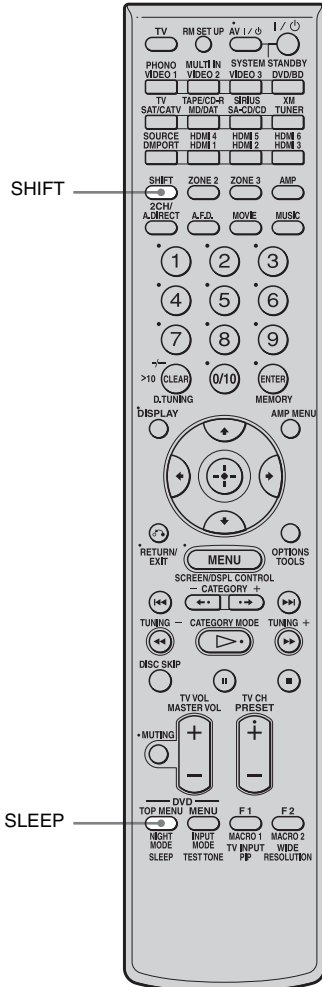

# Enregistrement à l'aide de l'ampli-tuner

Vous pouvez enregistrer le son d'un appareil vidéo/audio à l'aide de l'ampli-tuner. Consultez le mode d'emploi de l'appareil enregistreur.

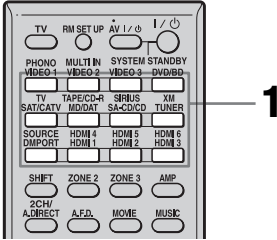

## Enregistrement sur un MiniDisc ou une cassette audio

Vous pouvez enregistrer sur un MiniDisc ou une cassette audio à l'aide de l'ampli-tuner. Consultez le mode d'emploi de la platine MD ou de la platine-cassette.

- 1 Appuyez sur la touche de source d'entrée de l'appareil lecteur.**
- 2 Préparez l'appareil lecteur pour la lecture.**

Insérez, par exemple, un CD dans le lecteur CD.
- 3 Préparez l'appareil enregistreur.**

Insérez un MD ou une cassette vierge dans la platine d'enregistrement et réglez le niveau d'enregistrement.
- 4 Commencez l'enregistrement sur la platine d'enregistrement, puis la lecture sur l'appareil lecteur.**

## Remarques

- Les réglages du son sont sans effet sur le signal émis par les prises MD/DAT OUT.
- Les signaux audio reçus aux prises MULTI CHANNEL INPUT ne sont pas émis.

## Pour enregistrer un son numérique

Raccordez l'appareil lecteur à la prise d'entrée audio numérique (OPTICAL IN) et l'appareil enregistreur à la prise OPTICAL MD/DAT OUT.

## Enregistrement sur un support d'enregistrement

- 1 Appuyez sur la touche de source d'entrée de l'appareil lecteur.**
- 2 Préparez l'appareil pour la lecture.**

Insérez, par exemple la cassette vidéo à copier dans le magnétoSCOPE.
- 3 Préparez l'appareil enregistreur.**

Insérez une cassette vidéo vierge, etc., dans l'appareil enregistreur (VIDEO 1 ou VIDEO 2) pour l'enregistrement.
- 4 Commencez l'enregistrement sur l'appareil enregistreur, puis la lecture sur l'appareil lecteur.**

## Remarques

- Certains contenus comportent des signaux de protection contre la copie qui empêchent l'enregistrement. Il se peut que vous ne puissiez alors pas enregistrer depuis ces sources.
- Les signaux audio reçus aux prises MULTI CHANNEL INPUT ne sont pas émis.
- Seuls des signaux d'entrée analogiques sont émis par les prises de sortie analogiques (pour l'enregistrement).
- Seuls des signaux d'entrée numériques sont émis par les prises de sortie numériques (pour l'enregistrement).
- Il n'est pas possible d'enregistrer du son HDMI.

## Écoute du son dans une autre zone (opération ZONE 2/ZONE 3)

Vous pouvez visionner des images et écouter le son d'un appareil raccordé à l'ampli-tuner dans une autre zone (zone 2 ou zone 3) que la zone principale. Vous pouvez, par exemple, regarder un DVD dans la zone principale et écouter un CD dans la zone 2 ou 3.

Si vous utilisez un répéteur infrarouge (non fourni), vous pouvez également commander un appareil de la zone principale et un ampli-tuner Sony de la zone 2 ou zone 3 depuis la zone 2 ou la zone 3.

- Sélection de la source de sortie aux prises ZONE 2 ou ZONE 3 OUT.
- Mise sous tension ou hors tension de l'ampli-tuner Sony de la zone 2 ou zone 3.

### Avant d'utiliser la fonction de la zone 2/zone 3

Il est nécessaire d'effectuer le raccordement et le paramétrage du menu.

Pour plus d'informations sur les paramètres, consultez l'illustration suivante ou « 2: Raccordement des enceintes » (page 19).

Placez « Sur Back Assign » sur « ZONE 2 » dans le menu de paramétrage Speaker.

## 1 : Raccordements pour la zone 2

- ① Son émis par les enceintes de la zone 2 via les bornes SURROUND BACK SPEAKERS de l'ampli-tuner.

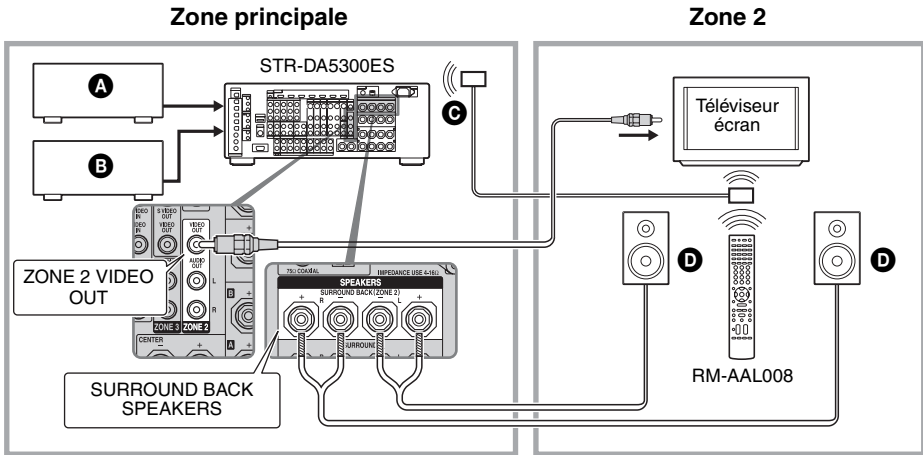

- A** Appareil audio
- B** Appareil vidéo
- C** Répéteur infrarouge (non fourni)
- D** Enceintes

- ② Son émis par les enceintes de la zone 2 via l'ampli-tuner et un autre amplificateur.

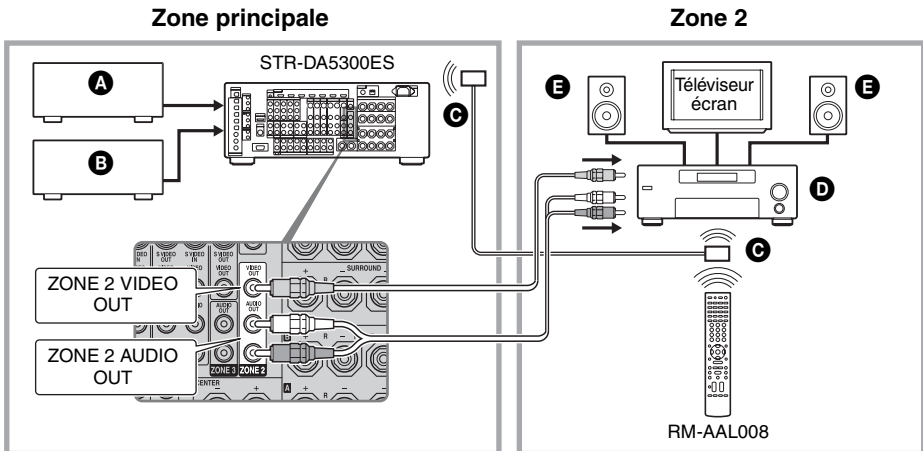

- A** Appareil audio
- B** Appareil vidéo
- C** Répéteur infrarouge (non fourni)
- D** Amplificateur/ampli-tuner Sony
- E** Enceintes

## 2 : Raccordements pour la zone 3

### Pièce principale

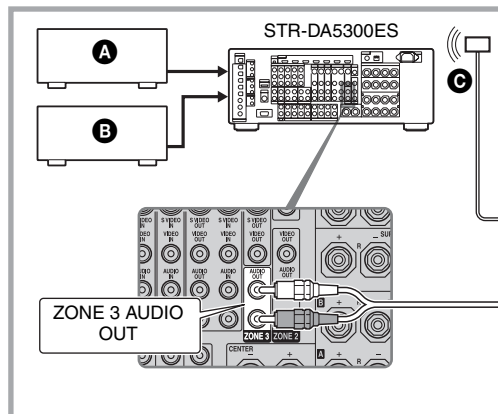

### Zone 3

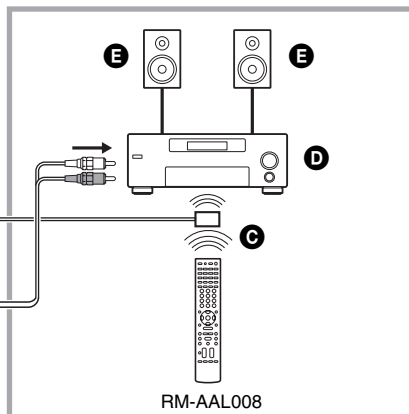

- A** Appareil audio
- B** Appareil vidéo
- C** Répéteur infrarouge (non fourni)
- D** Amplificateur/ampli-tuner Sony
- E** Enceintes

## Réglage des signaux de sortie audio/vidéo vers la zone 2/ zone 3

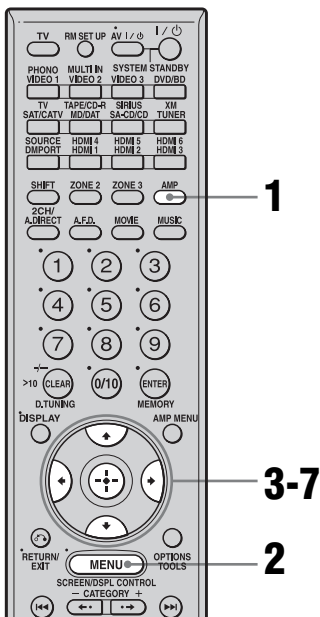

### 1 Assurez-vous que la touche AMP est allumée.

Si elle n'est pas allumée ou si « GUI MODE » n'apparaît pas sur l'afficheur de l'ampli-tuner, suivez les étapes données dans « 7: Utilisation de l'ampli-tuner à l'aide de GUI (Graphical User Interface) » (page 44).

### 2 Appuyez plusieurs fois sur MENU pour afficher le menu GUI sur l'écran du téléviseur.

### 3 Appuyez plusieurs fois sur ↑/↓ pour sélectionner « Settings », puis appuyez sur ⏏ ou →.

### 4 Appuyez plusieurs fois sur ↑/↓ pour sélectionner « Multi Zone », puis appuyez sur ⏏.

### 5 Appuyez sur ↑/↓ pour sélectionner la zone vers laquelle vous désirez émettre les signaux audio/vidéo, puis appuyez sur ⏏.

« Main » (cet ampli-tuner) est toujours sélectionné. Si vous ne changez pas le paramètre, passez à l'étape 7.

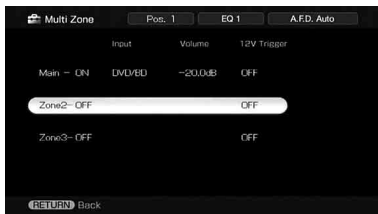

### 6 Appuyez sur ↑/↓ pour sélectionner « ON » ou « OFF », puis appuyez sur ⏏.

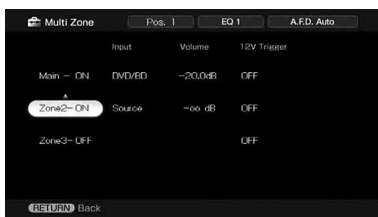

### 7 Appuyez plusieurs fois sur ↑/↓/←/→ pour sélectionner l'option et le paramètre, puis appuyez sur ⏏.

## Paramètres du menu Multi Zone

### ■ Power

Permet d'activer la commande de zone.

- ON
- OFF

### ■ Input

Permet de sélectionner la source qui est émise vers la zone. Les signaux audio et vidéo sont émis vers la zone 2, seulement les signaux audio sont émis vers la zone 3.

### ■ Volume

Permet de régler le volume dans la zone.

### ■ 12V Trigger

Vous pouvez mettre l'ampli-tuner sous/hors tension dans une autre zone ou sélectionner diverses options pour l'utilisation de la fonction 12V Trigger, comme expliqué ci-dessous.

- OFF  
Permet de désactiver la sortie de signaux de déclenchement de 12V même lorsque l'ampli-tuner principal est allumé.
- ZONE  
Permet d'activer ou désactiver la sortie de signaux de déclenchement de 12V en liaison avec l'activation ou désactivation de la zone sélectionnée.
- CTRL  
Permet d'activer ou désactiver manuellement la sortie de signaux de déclenchement de 12V à l'aide de la commande CIS de la télécommande IR.
- INPUT (pour « Main » uniquement)  
Permet d'activer la sortie de signaux de déclenchement de 12V lorsque l'entrée pré-réglée est sélectionnée.  
Lorsque vous sélectionnez « Input », l'affichage de paramétrage qui règle chaque signal de déclenchement d'entrée sur activé/désactivé apparaît. Appuyez sur  $\uparrow/\downarrow$  pour sélectionner l'entrée, puis appuyez sur  $\oplus$  pour cocher la case.

- MAIN (pour « Zone 2 » et « Zone 3 » uniquement)  
Permet de lier l'opération de déclenchement dans la zone 2 ou zone 3 à l'ampli-tuner principal.

### Conseils

- Même lorsque cet ampli-tuner est en mode veille (appuyez sur  $I/\text{⏻}$  sur la télécommande pour éteindre cet ampli-tuner), l'ampli-tuner en zone 2 ou zone 3 reste allumé. Pour éteindre tous les ampli-tuner, appuyez en même temps sur  $I/\text{⏻}$  et AV  $I/\text{⏻}$  sur la télécommande RM-AAL008 (SYSTEM STANDBY).
- Seuls les signaux d'appareils raccordés aux prises d'entrée analogique sont émis via les prises ZONE 2 OUT/ZONE 3 OUT. Aucun signal n'est émis par des appareils qui ne sont raccordés qu'aux prises d'entrée numériques.
- Lorsque SOURCE est sélectionné, les signaux entrés sur les prises MULTI CHANNEL INPUT ne sont pas émis sur les prises ZONE 2 OUT ou ZONE 3 OUT même lorsque l'entrée multicanal est sélectionnée. Les signaux audio analogiques de la fonction actuelle sont émis.
- Lorsque « Tuner » est sélectionné, le type de station de radio (FM/AM) sélectionné dans la zone principale est également sélectionné dans la zone 2 et zone 3. Vous pouvez cependant sélectionner une entrée différente de « Tuner » dans les zone 2 et zone 3.
- Lorsque l'ampli-tuner de la zone principale est éteint ou quand une source d'entrée différente de « Tuner » est sélectionnée, vous pouvez sélectionner une station de radio en AM ou FM de la zone 2. Lorsque l'ampli-tuner de la zone principale et de la zone 2 sont éteints, vous pouvez sélectionner une station de radio en AM ou FM dans la zone 3.  
Lorsque deux des amplis-tuners dans la zone principale, la zone 2 ou zone 3 sont éteints, vous pouvez sélectionner une émission de FM/AM/XM/SIRIUS dans la zone où l'ampli-tuner est allumé.



## Paramètres du menu d'options des opérations zone 2/zone 3

### ■ RS-232C Control

- ON

L'ampli-tuner peut recevoir des commandes par le port RS-232C.

- OFF

L'ampli-tuner ne peut pas recevoir des commandes par le port RS-232C.

### À propos de la prise IR REMOTE

Vous pouvez commander l'ampli-tuner sans pointer la télécommande vers le répéteur IR de l'ampli-tuner si vous raccordez un répéteur IR (non fourni) à la prise IR REMOTE.

Utilisez un répéteur infrarouge lorsque l'ampli-tuner est installé dans un endroit hors de portée des signaux de la télécommande.

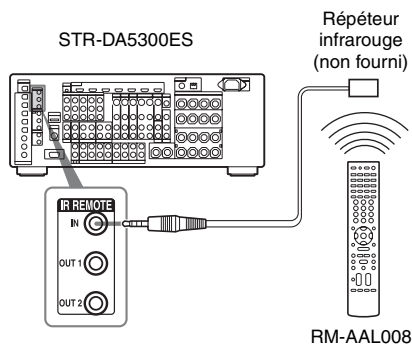

## Utilisation d'un raccordement bi-amplificateur

Si vous n'utilisez pas d'enceintes surround arrière, vous pouvez utiliser les bornes SURROUND BACK SPEAKERS pour les enceintes avant dans une configuration bi-amplificateur.

### Pour raccorder les enceintes

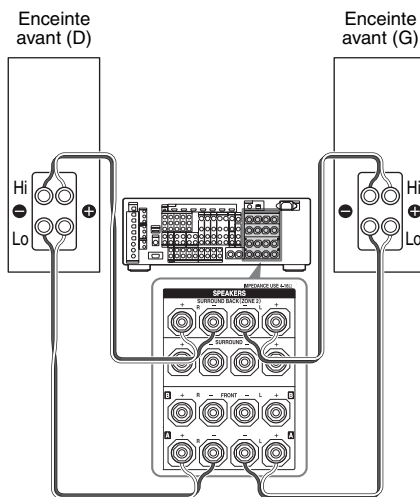

Raccordez les prises du côté Lo (ou Hi) des enceintes avant aux prises FRONT SPEAKERS A et raccordez les prises du côté Hi (ou Lo) des enceintes avant aux bornes SURROUND BACK SPEAKERS. Assurez-vous que les ferrures métalliques de Haut/Bas fixées aux enceintes ont été retirées des enceintes. Il pourrait autrement en résulter un dysfonctionnement de l'ampli-tuner.

## Pour paramétrer les enceintes

Placez « Sur Back Assign » sur « BI-AMP » dans le menu de paramétrage Speaker. Le même signal émis des prises FRONT SPEAKERS A peut être émis des bornes SURROUND BACK SPEAKERS en réglant « Sur Back Assign » sur « BI-AMP ».

### Remarques

- Vous ne pouvez pas utiliser les prises FRONT SPEAKERS B pour un raccordement bi-amplificateur.
- Lorsque vous utilisez la fonction de calibrage automatique, effectuez le paramétrage bi-amplificateur avant d'exécuter le calibrage automatique.
- Si vous effectuez le paramétrage bi-amplificateur, le niveau des enceintes, l'équilibrage des canaux et les réglages d'égalisation des enceintes surround arrière deviennent invalides et ceux des enceintes avant sont utilisés.
- Les signaux émis des prises PRE OUT sont utilisés avec les mêmes paramètres que ceux des bornes SPEAKERS.

## Utilisation du système de commande CONTROL S

Si vous possédez un téléviseur, tuner satellite, moniteur, lecteur DVD ou magnéto-scope Sony compatible CONTROL S, utilisez un cordon de raccordement CONTROL S (non fourni) pour raccorder la prise CTRL S IN (pour un téléviseur, tuner satellite ou moniteur) ou la prise CTRL S OUT (pour un magnéto-scope, etc.) de l'ampli-tuner à la prise CONTROL S appropriée de l'autre appareil. Pour plus d'informations, consultez le mode d'emploi de votre téléviseur, tuner satellite, moniteur, magnéto-scope, etc.

### Si vous connectez la prise CONTROL S OUT d'un autre appareil sur la prise CTRL S IN de cet ampli-tuner

#### Exemple

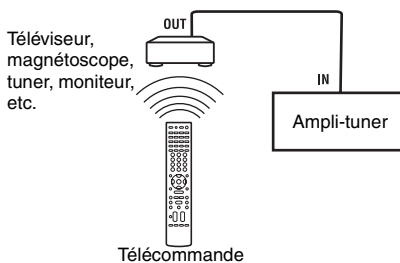

Le capteur de télécommande de l'appareil avec prise CONTROL S OUT reçoit les codes de télécommande de la même manière que le capteur de télécommande de l'ampli-tuner. Ceci est utile si vous avez placé l'ampli-tuner dans un rack, etc.

## Si vous connectez la prise CONTROL S IN d'un autre appareil sur la prise CTRL S OUT de cet ampli-tuner

### Exemple

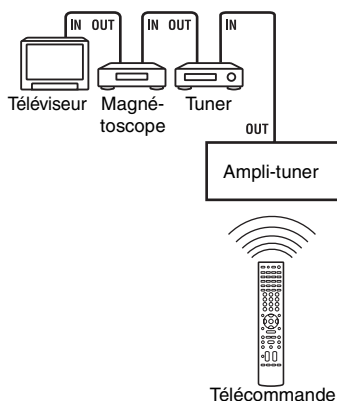

Le capteur de télécommande de cet ampli-tuner reçoit les codes de télécommande de la même manière que le capteur de télécommande de l'appareil CONTROL S IN. Ceci est utile si l'autre appareil est éloigné de l'ampli-tuner.

## Utilisation sans raccordement au téléviseur

Vous pouvez commander cet ampli-tuner à l'aide de l'affichage même si vous n'utilisez pas de GUI lorsqu'un écran de téléviseur n'est pas raccordé.

**Appuyez sur SHIFT, puis sur MENU pour afficher « DISPLAY » sur l'afficheur.**

Lorsque « GUI MODE » apparaît sur l'afficheur, le menu est réglé pour afficher sur l'écran du téléviseur à l'aide d'une GUI.

## Aperçu des menus

Les options suivantes sont disponibles dans chaque menu. Pour plus d'informations sur la navigation dans les menus, voir page 46.

Menu	Option	Paramètre	Réglage initial
Auto Calibration	AUTO CAL START?		
	COMPLETE [■■■■■■■■■■]	RETRY, SAVE EXIT, WRN CHECK, PHASE INFO, DIST. INFO, LEVEL INFO, EXIT	SAVE EXIT
	WARNING CODE [■■■■:4■]	FL, FR, C, SL, SR, SBL, SBR : 0, 1, 2, 3, 4	
	ERROR CODE [■■■■:3■]	F, SR, SB : 0, 1, 2, 3, 4	
	CAL TYPE [■■■■■■■■■■]	FULL FLAT, ENGINEER, FRONT REF, OFF	FULL FLAT
	POSITION [■■■■■■■■■■]	POS.1, POS.2, POS.3	POS.1
	NAME IN ? [■■■■■■■■■■]		
Level Settings	TEST TONE [■■■■■■■■■■]	OFF, L à SW (AUTO), L à SW (FIX)	OFF
	PHASE NOISE [■■■■■■■■■■]	OFF, L/C, C/R, R/SL, R/SR, SR/SL, SR/SBR, SBR/SBL, SBL/SL, SL/L, L/SR	OFF
	PHASE AUDIO [■■■■■■■■■■]	OFF, L/C, C/R, R/SL, R/SR, SR/SL, SR/SBR, SBR/SBL, SBL/SL, SL/L, L/SR	OFF
	FRONT L [■■■■.■ dB]	-10,0dB à +10,0dB (pas de 0,5 dB)	0dB
	FRONT R [■■■■.■ dB]	-10,0dB à +10,0dB (pas de 0,5 dB)	0dB
	CENTER [■■■■.■ dB]	-20,0dB à +10,0dB (pas de 0,5 dB)	0dB
	SURROUND L [■■■■.■ dB]	-20,0dB à +10,0dB (pas de 0,5 dB)	0dB
	SURROUND R [■■■■.■ dB]	-20,0dB à +10,0dB (pas de 0,5 dB)	0dB
	SUR BACK [■■■■.■ dB]	-20,0dB à +10,0dB (pas de 0,5 dB)	0dB
	SUR BACK L [■■■■.■ dB]	-20,0dB à +10,0dB (pas de 0,5 dB)	0dB
	SUR BACK R [■■■■.■ dB]	-20,0dB à +10,0dB (pas de 0,5 dB)	0dB
	SUB WOOFER [■■■■.■ dB]	-20,0dB à +10,0dB (pas de 0,5 dB)	0dB
	MULTI CH SW [■■■■ dB]	0dB, +10,0dB	0dB
	D. RANGE COMP. [■■■■]	OFF, STD, MAX	OFF

Menu	Option	Paramètre	Réglage initial
Speaker Settings	SP PATTERN [■ ■ ■ ■ ■ ■]	2/0 à 3/4,1	3/4,1
	SUB WOOFER [■ ■ ■ ■]	NO, YES	YES
	FRONT SP [■ ■ ■ ■ ■ ■]	SMALL, LARGE	LARGE
	CENTER SP [■ ■ ■ ■ ■ ■]	NO, SMALL, LARGE	LARGE
	SURROUND SP [■ ■ ■ ■ ■ ■]	NO, SMALL, LARGE	LARGE
	SUR BACK SP [■ ■ ■ ■ ■ ■ ■ ■]	NO, SINGLE, DUAL	DUAL
	BI-AMP [■ ■ ■ ■]	OFF, ON	OFF
	ZONE 2 SP [■ ■ ■ ■]	OFF, ON	OFF
	FRONT L [■ ■ ■ ■ ■ ■ ■ ■ ■ ■]	3' 3" à 32' 9" (pas de 1 pouce)	9' 10"
	FRONT R [■ ■ ■ ■ ■ ■ ■ ■ ■ ■]	3' 3" à 32' 9" (pas de 1 pouce)	9' 10"
	CENTER [■ ■ ■ ■ ■ ■ ■ ■ ■ ■]	3' 3" à 32' 9" (pas de 1 pouce)	9' 10"
	SURROUND L [■ ■ ■ ■ ■ ■ ■ ■ ■ ■]	3' 3" à 32' 9" (pas de 1 pouce)	9' 10"
	SURROUND R [■ ■ ■ ■ ■ ■ ■ ■ ■ ■]	3' 3" à 32' 9" (pas de 1 pouce)	9' 10"
	SUR BACK [■ ■ ■ ■ ■ ■ ■ ■ ■ ■]	3' 3" à 32' 9" (pas de 1 pouce)	9' 10"
	SUR BACK L [■ ■ ■ ■ ■ ■ ■ ■ ■ ■]	3' 3" à 32' 9" (pas de 1 pouce)	9' 10"
	SUR BACK R [■ ■ ■ ■ ■ ■ ■ ■ ■ ■]	3' 3" à 32' 9" (pas de 1 pouce)	9' 10"
	SUB WOOFER [■ ■ ■ ■ ■ ■ ■ ■ ■ ■]	3' 3" à 32' 9" (pas de 1 pouce)	9' 10"
	DISTANCE UNIT [■ ■ ■ ■ ■ ■]	meter, feet	feet
	SP POSI. [■ ■ ■ ■ ■ ■ ■ ■ ■ ■]	SIDE/LOW, SIDE/HIGH, BEHD/LOW, BEHD/HIGH	SIDE/LOW
	FR CROSSOVER* [■ ■ ■ ■ Hz]	40 Hz à 200 Hz (pas de 10 Hz)	120 Hz
	CNT CROSSOVER* [■ ■ ■ ■ Hz]	40 Hz à 200 Hz (pas de 10 Hz)	120 Hz
	SUR CROSSOVER* [■ ■ ■ ■ Hz]	40 Hz à 200 Hz (pas de 10 Hz)	120 Hz
	CNT A.DOWN MIX [■ ■ ■ ■]	OFF, ON	OFF
SP IMPEDANCE [■ ohm]	4 ohm, 8 ohm	8 ohm	

\* Vous ne pouvez pas choisir ce réglage quand l'enceinte est définie à « LARGE ».

Menu	Option	Paramètre	Réglage initial
Sur Settings	SOUND FIELD SELECT ?		
	SB DECODING [■ ■ ■ ■ ■]	OFF, AUTO, ON	AUTO
	SB DEC MODE [■ ■ ■ ■ ■ ■ ■ ■ ■]	DDEX, PLIIx MV, PLIIx MS	PLIIx MV
	EFFECT LEVEL [■ ■ ■ ■ %]	20% à 120% (pas de 5%)	100%
	CENTER WIDTH [■]	0 à 3 à 7 (pas de 8)	3
	DIMENSION [■ ■ ■ ■ ■ ■ ■ ■ ■]	FRONT +3 à 0 à SUR +3 (pas de 7)	0
	PANORAMA MODE [■ ■ ■ ■]	OFF, ON	OFF
	SCREEN DEPTH [■ ■ ■ ■]	OFF, ON	ON
	VIR. SPEAKERS [■ ■ ■ ■]	OFF, ON	ON
	FRONT REVERB [■ ■ ■ ■]	WET, STD	STD
EQ Settings	EQ PRESET [■ ■ ■ ■]	OFF, 1, 2, 3, 4, 5	1
	FRONT BASS [■ ■ ■ ■ dB]	-10,0dB à +10,0dB (pas de 1 dB)	0dB
	FRONT TREBLE [■ ■ ■ ■ dB]	-10,0dB à +10,0dB (pas de 1 dB)	0dB
	CENTER BASS [■ ■ ■ ■ dB]	-10,0dB à +10,0dB (pas de 1 dB)	0dB
	CENTER TREBLE [■ ■ ■ ■ dB]	-10,0dB à +10,0dB (pas de 1 dB)	0dB
	SUR/SB BASS [■ ■ ■ ■ dB]	-10,0dB à +10,0dB (pas de 1 dB)	0dB
	SUR/SB TREBLE [■ ■ ■ ■ dB]	-10,0dB à +10,0dB (pas de 1 dB)	0dB
	PRESET ■ CLEAR [■ ■ ■ ■]	YES, NO	NO
Tuner Settings	FM MODE [■ ■ ■ ■ ■ ■ ■ ■ ■]	MONO, STEREO	STEREO
	NAME IN ? FM ■ ■ ■ ■		
	PARENTAL LOCK [■ ■ ■ ■]	ON, OFF	OFF
	LOCK CODE EDIT ?		0000
	XM ID DISPLAY		
	SIRIUS ID DISPLAY		

Menu	Option	Paramètre	Réglage initial
Audio Settings	A/V SYNC [■■■■ms]	0ms à 300ms (pas de 10 ms)	0ms
	DUAL MONO [■■■■■■■■■■]	MAIN/SUB, MAIN, SUB, MAIN+SUB	MAIN
	DEC. PRIORITY [■■■■■]	PCM, AUTO	AUTO
	DIGITAL ASSIGN ?		
	VIDEO1 OPT → [■■■■■■■■]	NONE, VIDEO1 à 3, DVD/BD, SAT, TAPE, MD/DAT, SA-CD	VIDEO1
	VIDEO2 COAX → [■■■■■■■■]		VIDEO2
	VIDEO3 OPT → [■■■■■■■■]		VIDEO3
	DVD/BD COAX → [■■■■■■■■]		DVD/BD
	SAT OPT → [■■■■■■■■]		SAT
	TAPE OPT → [■■■■■■■■]		TAPE
	MD/DAT OPT → [■■■■■■■■]		MD
SA-CD COAX → [■■■■■■■■]		SA-CD	
Video Settings	RESOLUTION [■■■■■■■■■■]	DIRECT, AUTO, 480/576i, 480/576p, 720p, 1080i, 1080p	AUTO
	COMPONENT V. ASSIGN ?		
	VIDEO 1 → [■■■■■■■■■■]	NONE, VIDEO1 à 3, DVD/BD, SAT/CATV, TAPE/CDR, MD/DAT, SA-CD/CD, MULTI IN	VIDEO1
	DVD/BD → [■■■■■■■■■■]		DVD/BD
SAT/CATV → [■■■■■■■■■■]		SAT/CATV	
HDMI Settings	HDMI CONTROL [■■■■]	OFF, ON	OFF
	HDMI AUDIO [■■■■■■■■]	AMP, TV+AMP	AMP
	HDMI SW [■■■■ dB]	0dB, +10,0dB, AUTO	AUTO
	HDMI VIDEO ASSIGN ?		
	HDMI 1 → [■■■■■■■■■■]	HDMI1 à 6, VIDEO1 à 3, DVD/BD, SAT/CATV, TAPE/CDR, MD/DAT, SA-CD/CD, MULTI IN	HDMI1
	HDMI 2 → [■■■■■■■■■■]		HDMI2
	HDMI 3 → [■■■■■■■■■■]		HDMI3
	HDMI 4 → [■■■■■■■■■■]		HDMI4
HDMI 5 → [■■■■■■■■■■]	HDMI5		
HDMI 6 → [■■■■■■■■■■]	HDMI6		
System Settings	NAME IN ? [■■■■■■■■■■]		
	12V TRIG. MAIN [■■■■■■■]	OFF, CTRL, ZONE, INPUT	OFF
	12V TRIG. ZONE 2 [■■■■■■■]	OFF, CTRL, ZONE, MAIN	OFF
	12V TRIG. ZONE 3 [■■■■■■■]	OFF, CTRL, ZONE, MAIN	OFF
	RS-232C CONTROL [■■■■]	OFF, ON	ON

## Exécution du calibrage automatique

Pour plus d'informations sur la fonction de calibrage automatique, voir « 9: Calibrage automatique aux réglages appropriés (Auto Calibration) » (page 49). Consultez « Avant de commencer le calibrage automatique » (page 49) avant d'effectuer le calibrage automatique.

### Pour effectuer l'opération sur l'ampli-tuner

- 1 Appuyez sur SHIFT, puis sur MENU pour régler le mode d'affichage GUI. Le menu s'affiche sur l'écran du téléviseur lorsque « GUI MODE » apparaît sur l'affichage.
- 2 Appuyez sur AMP. La commande de l'ampli-tuner est activée.
- 3 Appuyez sur MENU. « Auto Calibration » s'affiche.
- 4 Appuyez sur  $\oplus$ .
- 5 Appuyez plusieurs fois sur  $\blacktriangle/\blacktriangledown$  pour sélectionner « AUTO CAL START? », puis appuyez sur  $\oplus$  pour commencer la mesure. La mesure commence dans les cinq secondes. Un compte à rebours est affiché.

#### Remarque

Pendant le décompte du temps, restez hors de la zone de mesure pour éviter des erreurs de mesure.

- 6 La mesure commence. L'opération de mesure demande environ 30 secondes. Attendez la fin de l'opération de mesure.

Pour annuler le calibrage automatique, changez le volume, activez la fonction MUTING, changez de fonction, changez les paramètres du commutateur SPEAKERS de l'ampli-tuner ou raccordez un casque.

#### Remarque

Vous ne pouvez pas mesurer la hauteur des enceintes surround et des enceintes surround arrière. Réglez cette valeur par les paramètres « SP POSI. » dans le menu de paramétrage Speaker.

#### Conseils

- Les opérations autres que la mise sous ou hors tension de l'ampli-tuner sont désactivées pendant le calibrage automatique.
- Il se peut que les mesures ne s'effectuent pas correctement ou que le calibrage automatique ne soit pas possible dans les cas suivants :
  - lorsque des enceintes spéciales telles qu'enceintes dipôles sont utilisées.
  - lorsque la fonction multizone est utilisée dans la zone 2.

### Vérification/sauvegarde du calibrage automatique lorsque la fonction GUI est désactivée

- 1 Vérifiez les résultats de mesure. À la fin de la mesure, un bip est émis et le résultat de mesure apparaît sur l'affichage.

Résultat de mesure	Affichage	Explication
Quand l'opération de mesure a été correctement réalisée	COMPLETE	Passer à l'étape 2.
Quand l'opération de mesure a échoué	ERROR CODE 3■	Voir « Liste des messages après une mesure de calibrage automatique » (page 54).

- 2 Appuyez plusieurs fois sur  $\blacktriangle/\blacktriangledown$  pour sélectionner l'option, puis appuyez sur  $\oplus$ . Les résultats de mesure sont sauvegardés.

Option	Explication
RETRY	Permet d'exécuter à nouveau le calibrage automatique.
SAVE EXIT	Permet de sauvegarder les résultats de mesure et de quitter l'opération de réglage.



Option	Explication
WRN CHECK	Permet d'afficher un avertissement sur les résultats de mesure. Voir « Si vous sélectionnez « WRN CHECK » » (page 55).
PHASE INFO	Permet d'afficher la phase de chaque enceinte (en phase/déphasée). Voir « Si vous sélectionnez « PHASE INFO » ».
DIST.INFO	Permet d'afficher le résultat de mesure pour la distance des enceintes.
LEVEL INFO	Permet d'afficher le résultat de mesure pour le niveau des enceintes.
EXIT	Permet de quitter l'opération de réglage sans sauvegarder les résultats de mesure.

- 3** Appuyez plusieurs fois sur  $\blacktriangle/\blacktriangledown$  pour sélectionner le paramètre, puis appuyez sur  $\oplus$ .

Type de AUTO EQ	Explication
FULL FLAT	Rend la mesure de fréquence de chaque enceinte plane.
ENGINEER	Sélectionne des caractéristiques de fréquence correspondant aux normes d'un auditorium Sony.
FRONT REF	Règle les caractéristiques de toutes les enceintes sur celles des enceintes avant.
OFF	Désactive le type de calibrage automatique.

### Conseil

La taille d'une enceinte (LARGE/SMALL) est déterminée par les caractéristiques basses. Les résultats de mesure peuvent différer selon la position du microphone d'optimisation et des enceintes et en fonction de la forme de la pièce. Il est recommandé de suivre les résultats de mesure. Vous pouvez toutefois changer ces paramètres dans le menu de paramétrage Speaker. Sauvegardez les résultats de mesure avant de changer éventuellement les réglages.

### Si vous sélectionnez « PHASE INFO »

Vous pouvez vérifier la phase de chaque enceinte (en phase/déphasée).

Appuyez plusieurs fois sur  $\blacktriangle/\blacktriangledown$  pour sélectionner une enceinte, puis appuyez sur  $\oplus$  pour revenir à l'étape 1 de « Vérification/sauvegarde du calibrage automatique lorsque la fonction GUI est désactivée ».

Affichage	Explication
IN	L'enceinte est en phase.
OUT	L'enceinte est déphasée. Il est possible que les connexions des bornes « + » et « - » de l'enceinte soient inversées. Pour certaines enceintes, toutefois, « OUT » apparaît sur l'afficheur même si les enceintes sont correctement connectées. Ceci est dû aux spécifications des enceintes. Dans un tel cas, vous pouvez continuer à utiliser l'ampli-tuner.
---	Aucune enceinte n'est raccordée.

### Conseil

Les résultats de mesure pour la polarité peuvent différer selon la position du subwoofer. Vous pouvez, toutefois, continuer à utiliser l'ampli-tuner sans problème avec cette valeur.

### Sélection d'un type de champ sonore

Pour plus d'informations sur les types de champ sonore, voir « Écoute d'un champ sonore préprogrammé » (page 65).

**Appuyez sur 2CH/A.DIRECT, A.F.D., MOVIE, ou MUSIC plusieurs fois.**

Le type de champ sonore sélectionné apparaît sur l'affichage.

Vous pouvez aussi utiliser les touches 2CH/A.DIRECT, A.F.D., MOVIE, ou MUSIC sur l'ampli-tuner.

## Écoute du son sans aucun réglage (ANALOG DIRECT)

Appuyez sur 2CH/A.DIRECT.

Vous pouvez également utiliser 2CH/A.DIRECT sur l'ampli-tuner.

## Écoute de stations de radio FM/AM

Pour plus d'informations sur la fonction tuner, voir « Opérations du tuner » (page 88).

### Accord de stations de radio

1 Appuyez plusieurs fois sur TUNER pour sélectionner la gamme FM ou AM. Vous pouvez également utiliser INPUT SELECTOR sur l'ampli-tuner.

2 Appuyez sur TUNING + ou TUNING -. Appuyez sur TUNING + pour balayer des basses aux hautes fréquences, appuyez sur TUNING - pour balayer des hautes aux basses fréquences. Le balayage s'arrête lorsqu'une station est captée.

Vous pouvez aussi appuyer sur TUNING MODE sur l'ampli-tuner pour sélectionner « AUTO » puis tournez TUNING pour sélectionner les stations.

### Sélection directe d'une fréquence (Direct Tuning)

1 Après avoir sélectionné la gamme FM ou AM, appuyez sur D.TUNING.

2 Appuyez sur les touches numériques pour saisir les fréquences, puis appuyez sur ⊕ pour valider votre choix.

## Préréglage des stations de radio

1 Sélectionnez la station que vous désirez préréglage.

Pour plus d'informations sur les opérations, consultez « Accord de stations de radio ».

2 Appuyez sur MEMORY.

« MEMORY » s'affiche pendant quelques secondes. Effectuez les opérations des étapes 3 et 4 avant que l'affichage change.

3 Appuyez sur PRESET + ou PRESET - pour sélectionner le numéro de préréglage.

Des numéros préréglés sont disponibles pour 30 stations FM et 30 stations AM. Si l'indication « MEMORY » disparaît avant que vous ayez sélectionné le numéro de station préréglée, recommencez depuis l'étape 2.

4 Appuyez sur ENTER.

La station est mémorisée sur le numéro de station préréglée sélectionné. Si l'indication « MEMORY » disparaît avant que vous ayez sélectionné le numéro de station préréglée, recommencez depuis l'étape 2.

5 Répétez les opérations des étapes 1 à 4 pour préréglage une autre station.

### Sélection de la station préréglée

1 Appuyez plusieurs fois sur TUNER pour sélectionner la gamme FM ou AM.

2 Appuyez plusieurs fois sur PRESET + ou PRESET - pour sélectionner la station préréglée désirée.

Vous pouvez également utiliser les touches numériques pour sélectionner une station préréglée. Appuyez ensuite sur ENTER pour valider la sélection.

Vous pouvez aussi appuyer plusieurs fois sur TUNING MODE de l'ampli-tuner pour sélectionner « PRESET », puis utiliser TUNING pour sélectionner les stations préréglées désirées.

## Écoute de la radio satellite

Pour plus d'informations sur le service de radio XM/SIRIUS, voir « Écoute de la radio satellite » (page 92) dans « Opérations du tuner ».

### Vérification de l'ID du tuner satellite

- 1 Appuyez sur SHIFT, puis sur XM pour sélectionner « XM RADIO », ou sur SIRIUS pour sélectionner « SIRIUS ». Vous pouvez également utiliser INPUT SELECTOR sur l'ampli-tuner.
- 2 Appuyez sur TUNING + or TUNING – pour sélectionner le canal 0. Vous pouvez aussi appuyer sur TUNING MODE sur l'ampli-tuner pour sélectionner « AUTO », puis tournez TUNING pour sélectionner le canal 0.
- 3 Vérifiez XM ID ou SIRIUS ID sur l'affichage et inscrivez-la dans l'espace prévu à cet effet ci-dessous.  
XM ID : \_\_\_\_\_  
SIRIUS ID : \_\_\_\_\_

### Sélection des canaux à partir d'une catégorie (CATEGORY TUNING)

- 1 Appuyez sur SHIFT, puis sur XM pour sélectionner « XM RADIO », ou sur SIRIUS pour sélectionner « SIRIUS ». Vous pouvez également utiliser INPUT SELECTOR sur l'ampli-tuner.
- 2 Appuyez plusieurs fois sur CATEGORY MODE pour sélectionner « ONE CATEGORY ».

- All Categories : vous pouvez sélectionner un canal à partir de toutes les catégories. Le réglage par défaut est « All Categories ».
- One Category : vous pouvez sélectionner un canal à partir d'une catégorie. « CAT » est affiché sur l'afficheur lorsque vous êtes en mode « ONE CATEGORY ».

- 3 Appuyez sur CATEGORY + ou CATEGORY – pour sélectionner la catégorie souhaitée.

La catégorie est sélectionnée et le canal dont le numéro est le plus petit dans la catégorie spécifiée est sélectionné.

- 4 Appuyez sur TUNING + ou TUNING – pour sélectionner le canal. Vous pouvez aussi appuyer sur TUNING MODE sur l'ampli-tuner pour sélectionner « AUTO », puis tournez TUNING pour sélectionner le canal.

### Sélection directe d'un numéro de canal (Direct Tuning)

- 1 Après avoir sélectionné le tuner satellite, appuyez sur D.TUNING.
- 2 Appuyez sur les touches numériques pour saisir le numéro de canal, puis appuyez sur ⊕ pour valider.

### Affichage des information du tuner satellite

Appuyez sur DISPLAY plusieurs fois. Chaque fois que vous appuyez sur DISPLAY pendant le réglage du canal, les informations affichées changent comme suit :

Nom de canal → Numéro de canal →  
Catégorie → Nom d'artiste → Titre de la chanson → Nom du compositeur (SIRIUS uniquement) → type de champ sonore

## Préréglage des canaux du tuner satellite

### 1 Sélectionnez un canal que vous souhaitez préréglage.

Pour plus d'informations sur les opérations, consultez « Sélection des canaux à partir d'une catégorie (CATEGORY TUNING) ».

### 2 Appuyez sur MEMORY.

### 3 Appuyez sur PRESET + ou PRESET – pour sélectionner le numéro de préréglage.

Vous pouvez aussi sélectionner le numéro en appuyant sur les touches numériques. Les numéros de préréglage sont compris entre 1 et 30. Le canal 1 est préréglé pour tous les numéros de préréglage lorsque vous achetez l'ampli-tuner.

### 4 Appuyez sur ENTER.

### 5 Répétez les opérations des étapes 1 à 4 pour préréglage une autre station.

## Sélection d'un canal préréglé

1 Appuyez sur SHIFT, puis sur XM pour sélectionner « XM RADIO », ou sur SIRIUS pour sélectionner « SIRIUS ».

2 Appuyez plusieurs fois sur PRESET+ ou PRESET – pour sélectionner la station préréglée désirée.

Vous pouvez également utiliser les touches numériques pour sélectionner une station préréglée. Appuyez ensuite sur ENTER pour valider la sélection.

Vous pouvez aussi appuyer plusieurs fois sur TUNING MODE de l'ampli-tuner pour sélectionner « PRESET », puis utiliser TUNING pour sélectionner les stations préréglées désirées.

## Commande de l'émission vers la zone 2/zone 3

Pour plus d'informations sur les raccordements et paramètres de zone 2/zone 3, voir « Écoute du son dans une autre zone (opération ZONE 2/ZONE 3) » (page 120). La procédure de commande de l'ampli-tuner de la zone 2 ou zone 3 lorsqu'un répéteur infrarouge est raccordé est décrite ci-dessous. Lorsqu'un répéteur infrarouge n'est pas raccordé, utilisez cet ampli-tuner dans la zone principale.

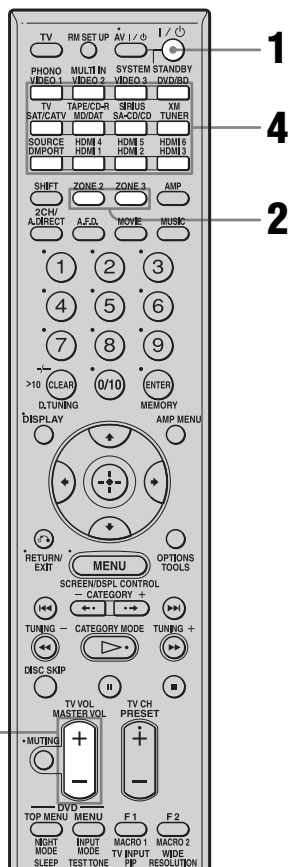

### 1 Allumez l'ampli-tuner principal (cet ampli-tuner).

## 2 Appuyez sur ZONE 2+ ou ZONE 3.

La télécommande passe en mode zone 2 ou mode zone 3.

## 3 Allumez l'amplificateur dans la zone 2 ou zone 3.

## 4 Appuyez sur INPUT SELECTOR sur la télécommande pour sélectionner les signaux source que vous souhaitez émettre.

Pour la zone 2, des signaux vidéo et audio analogiques sont émis. Pour la zone 3, seuls les signaux audio analogiques sont émis. Lorsque vous sélectionnez SOURCE, les signaux de l'entrée actuelle sont émis.

## 5 Réglez le volume du son.

- Dans le cas de l'illustration 1-① ou 2 (page 121), vous ne pouvez régler le volume de l'enceinte surround arrière que dans la zone 2.
  - 1 Placez « SUR BACK SP » sur « NO » dans le menu de paramétrage Speaker.
  - 2 Placez « ZONE 2 SP » sur « ON » dans le menu de paramétrage Speaker.
  - 3 Réglez le volume du son à l'aide de MASTER VOL +/- sur la télécommande.
- Dans le cas de l'illustration 1-② (page 121), réglez le volume depuis l'ampli-tuner de la zone 2.

### Conseils

- Même lorsque cet ampli-tuner est en mode veille (appuyez sur I/⏻ sur la télécommande pour éteindre cet ampli-tuner), l'ampli-tuner en zone 2 ou zone 3 reste allumé. Pour éteindre tous les ampli-tuner, appuyez en même temps sur I/⏻ et AV I/⏻ sur la télécommande RM-AAL008 (SYSTEM STANDBY).
- Seuls les signaux d'appareils raccordés aux prises d'entrée analogique sont émis via les prises ZONE 2 ou ZONE 3. Aucun signal n'est émis par des

appareils qui ne sont raccordés qu'aux prises d'entrée numériques.

- Lorsque SOURCE est sélectionné, les signaux entrés sur les prises MULTI CHANNEL INPUT ne sont pas émis sur les prises ZONE 2 OUT ou ZONE 3 OUT, même lorsque l'entrée multicanal est sélectionnée. Les signaux audio analogiques de la fonction actuelle sont émis.

# Commande de chaque appareil à l'aide de la télécommande

Si vous avez programmé la télécommande pour qu'elle commande les appareils Sony ou autres que Sony ci-dessous, vous pouvez utiliser les touches de la télécommande marquées d'un rond dans le tableau. Notez, toutefois, qu'il se peut que certaines touches ne commandent pas votre appareil.

Pour modifier la liste des entrées pour qu'elle corresponde à vos appareils, voir « Programmation de la télécommande » (page 140).

## Tableau des touches utilisées pour commander chaque appareil

Appareil	Télé- seur	Magnéto- scope	Lecteur DVD, combo DVD/ VHS	Lecteur Blu-ray Disc	PSX	Lecteur CD vidéo, numérique lecteur LD	Terminal câble numérique (UC)	Récepteur satellite/ terrestre numérique (EURO)	DSS, BST	Platine- cassette A/B	Platine DAT	Lecteur CD, platine MD	Tuner	Ampli- tuner	Appareil DIGITAL MEDIA PORT	
AV I/O, I/O (après avoir appuyé sur TV)	●	●	●	●	●	●	●	●	●		●	●				
Touches numériques	●	●	●	●	●	●	●	●	●	●	●	●	●	●	●	
MEMORY/ENTER	●	●	●	●	●	●*	●		●	●	●	●	●	●	●	
CLEAR/D.TUNING/ >10/-/-	●	●	●	●	●	●	●		●	●		●	●	●	●	
DISPLAY	●	●	●	●	●	●	●		●			●	●	●	●	
OPTIONS/TOOLS	●		●				●							●	●	
RETURN/EXIT	●	●	●	●	●	●	●	●	●**					●	●	●
▲/▼/◀/▶	●	●	●	●	●		●	●	●					●	●	●
⊕	●	●	●	●	●		●	●	●					●	●	●
MENU	●	●	●	●	●		●	●	●					●	●	●
◀◀/▶▶		●	●	●	●	●	●			●***	●	●		●	●	●
CATEGORY +/-, ◀/▶			●	●			●							●	●	●
◀◀/TUNING -, ▶▶/TUNING +		●	●	●	●	●	●			●	●	●	●	●	●	●
II, ■		●	●	●	●	●	●			●	●	●		●	●	●
▷		●	●	●	●	●	●			●	●	●	●	●	●	●
DISC SKIP			●	●		●	●					●				
MUTING, MASTER VOL +/-, TV VOL +/-	●	●	●	●	●	●	●	●	●	●	●	●	●	●	●	●
PRESET +/-, TV CH +/-	●	●	●	●		●*	●	●	●					●		
DVD TOP MENU/ NIGHT MODE/ SLEEP, DVD MENU/ INPUT MODE/TEST TONE			●	●	●										●	
F1/PIP/TV INPUT/ MACRO 1	●		●	●						●**					●	
F2/RESOLUTION/ WIDE/MACRO 2	●		●	●											●	

\* Lecteur LD seulement.

\*\* DSS seulement.

\*\*\* Platine B seulement.

# Programmation de la télécommande

Vous pouvez personnaliser la télécommande pour qu'elle commande les appareils raccordés à l'ampli-tuner. Vous pouvez même programmer la télécommande pour qu'elle commande des appareils autres que Sony ou des appareils Sony qu'elle ne devrait normalement pas pouvoir commander. La procédure ci-dessous prend pour exemple un magnétoscope d'un fabricant autre que Sony qui est raccordé aux prises VIDEO 2 IN de l'ampli-tuner.

Avant de commencer, notez que :

- Vous ne pouvez pas changer les paramètres de PHONO.
- La télécommande ne peut commander que des appareils acceptant des signaux de télécommande infrarouges.

**Lors des opérations ci-dessous, allumez l'ampli-tuner et dirigez la télécommande vers l'ampli-tuner.**

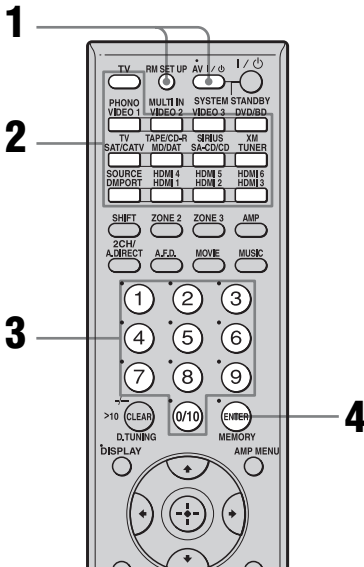

## 1 Appuyez sur AV I/⏻ tout en appuyant sur RM SET UP.

La touche RM SET UP clignote.

### Conseil

Pour appuyer sur RM SET UP, utilisez une tige très fine, comme un trombone.

## 2 Alors que la touche RM SET UP clignote, appuyez sur la touche de source d'entrée (y compris TV) correspondant à l'appareil que vous désirez commander.

Par exemple, si vous désirez commander un magnétoscope raccordé à VIDEO 2, appuyez sur VIDEO 2.

RM SET UP et la touche de source d'entrée s'allument.

Si vous appuyez sur la touche d'un appareil dont vous ne pouvez pas programmer la télécommande, comme DMPORT, XM ou SIRIUS, etc., la touche RM SET UP continue à clignoter.

## 3 Appuyez sur les touches numériques pour saisir le code numérique (ou l'un des codes numériques s'il en existe plusieurs) correspondant à l'appareil et fabricant de l'appareil que vous désirez commander.

RM SET UP et la touche de source d'entrée s'allument.

### Remarque

Comme code de télécommande d'un téléviseur, seuls des nombres dans les 500 sont valides.

## 4 Appuyez sur ENTER.

Une fois le code numérique vérifié, la touche RM SET UP clignote deux fois et la télécommande quitte automatiquement le mode de programmation. La touche de source d'entrée s'éteint également.



## Pour annuler la programmation

Appuyez sur RM SET UP à tout moment.

## Codes numériques correspondant à l'appareil et fabricant de l'appareil

Utilisez les codes numériques des tableaux ci-dessous pour commander des appareils non-Sony ou des appareils Sony que la télécommande ne peut pas normalement commander. Plusieurs codes numériques peuvent être affectés à un appareil car le signal de télécommande accepté par un appareil diffère selon son modèle et son année de fabrication. Si un code n'est pas accepté par la télécommande, utilisez d'autres codes.

### Remarques

- Les codes numériques sont basés sur les dernières informations disponibles pour chaque marque. Il se peut que votre l'appareil ne réponde pas à certains ou à tous les codes.
- Toutes les touches de source d'entrée de cette télécommande ne sont pas disponibles lorsqu'elles sont utilisées avec certains appareils.

## Pour commander un lecteur CD

Fabricant	Code(s)
SONY	101, 102, 103
DENON	104, 123
JVC	105, 106, 107
KENWOOD	108, 109, 110
MAGNAVOX	111, 116
MARANTZ	116
ONKYO	112, 113, 114
PANASONIC	115
PHILIPS	116
PIONEER	117
TECHNICS	115, 118, 119
YAMAHA	120, 121, 122

## Pour commander une platine DAT

Fabricant	Code(s)
SONY	203
PIONEER	219

## Pour commander une platine MD

Fabricant	Code(s)
SONY	301
DENON	302
JVC	303
KENWOOD	304

## Pour commander une platine-cassette

Fabricant	Code(s)
SONY	201, 202
DENON	204, 205
KENWOOD	206, 207, 208, 209
NAKAMICHI	210
PANASONIC	216
PHILIPS	211, 212
PIONEER	213, 214
TECHNICS	215, 216
YAMAHA	217, 218

## Pour commander un lecteur LD

Fabricant	Code(s)
SONY	601, 602, 603
PIONEER	606

## Pour commander un lecteur CD vidéo

Fabricant	Code(s)
SONY	605

## Pour commander un magnétoscope

Fabricant	Code(s)
SONY	701, 702, 703, 704, 705, 706
AIWA*	710, 750, 757, 758
AKAI	707, 708, 709, 759
BLAUPUNKT	740
EMERSON	711, 712, 713, 714, 715, 716, 750
FISHER	717, 718, 719, 720
GENERAL ELECTRIC	721, 722, 730
GOLDSTAR/LG	723, 753
GRUNDIG	724
HITACHI	722, 725, 729, 741
ITT/NOKIA	717
JVC	726, 727, 728, 736
MAGNAVOX	730, 731, 738
MITSUBISHI/MGA	732, 733, 734, 735
NEC	736
PANASONIC	729, 730, 737, 738, 739, 740
PHILIPS	729, 730, 731
PIONEER	729
RCA/PROSCAN	722, 729, 730, 731, 741, 747
SAMSUNG	742, 743, 744, 745
SANYO	717, 720, 746
SHARP	748, 749
TELEFUNKEN	751, 752
TOSHIBA	747, 755, 756
ZENITH	754

\* Si un magnétoscope AIWA ne fonctionne pas avec un code AIWA, saisissez un code Sony.

## Pour commander un lecteur DVD

Fabricant	Code(s)
SONY	401, 402, 403
PANASONIC	406, 408
PHILIPS	407
PIONEER	409

Fabricant	Code(s)
TOSHIBA	404
DENON	405

## Pour commander un enregistreur DVD

Fabricant	Code(s)
SONY	403

## Pour commander un téléviseur

Fabricant	Code(s)
SONY	501, 502
DAEWOO	504, 505, 506, 507, 515, 544
FISHER	508
GOLDSTAR/LG	503, 511, 512, 515, 534, 544
GRUNDIG	517, 534
HITACHI	513, 514, 515, 544
ITT/NOKIA	521, 522
JVC	516
MAGNAVOX	503, 518, 544
MITSUBISHI/MGA	503, 519, 544
NEC	503, 520, 544
PANASONIC	509, 524
PHILIPS	515, 518
PIONEER	509, 525, 526, 540
RCA/PROSCAN	510, 527, 528, 529, 544
SAMSUNG	503, 515, 531, 532, 533, 534, 544
SANYO	508, 545, 546, 547
SHARP	535
TELEFUNKEN	523, 536, 537, 538
THOMSON	530, 537, 539
TOSHIBA	535, 540, 541
ZENITH	542, 543

## Pour commander un tuner satellite ou un décodeur câble

Fabricant	Code(s)
SONY	801, 802, 803, 804

Fabricant	Code(s)
JERROLD/G.I.	806, 807, 808, 809, 810, 811, 812, 813, 814
PANASONIC	818
RCA	805, 819
S. ATLANTA	815, 816, 817

### Pour commander un tuner

Fabricant	Code(s)
SONY	002, 003, 004, 005

### Pour commander un enregistreur à disque dur

Fabricant	Code(s)
SONY	307, 308, 309

### Pour commander un lecteur Blu-ray Disc

Fabricant	Code(s)
SONY	310, 311, 312

### Pour commander un PSX

Fabricant	Code(s)
SONY	313, 314, 315

## Exécution automatique d'une séquence de plusieurs commandes (Exécution de macro-commandes)

La fonction d'exécution de macro-commandes vous permet de programmer et exécuter une séquence de commandes comme une seule commande.

La télécommande offre 2 listes de macro-commandes (MACRO 1 et MACRO 2). Vous pouvez spécifier jusqu'à 20 commandes pour chaque liste de macro-commandes.

### Remarque

Lors de la configuration de macro-commandes, remplacez les piles par des neuves.

## Programmation de la séquence d'opérations

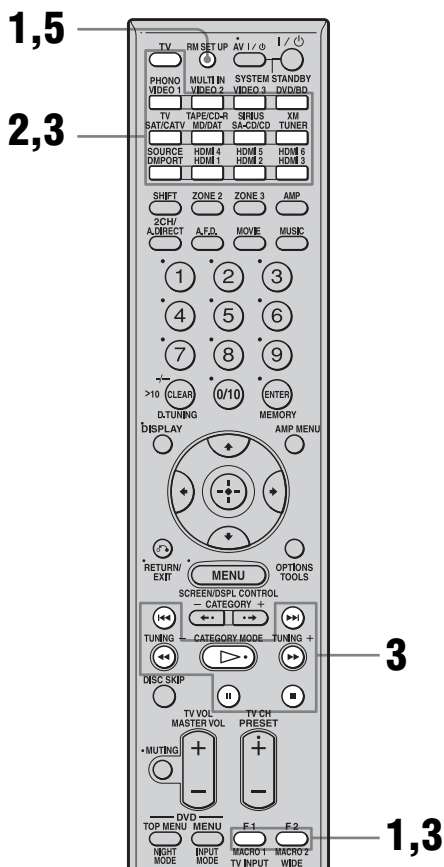

- 1** Appuyez sur **MACRO 1** ou **MACRO 2** pendant plus de 1 seconde tout en appuyant sur **RM SET UP**.

La touche **RM SET UP** clignote.

### Conseil

Pour appuyer sur **RM SET UP**, utilisez une tige très fine, comme un trombone.

- 2** Appuyez sur la touche de source d'entrée correspondant à l'appareil auquel vous désirez

affecter l'une des opérations ci-dessous.

La touche de source d'entrée sélectionnée s'allume.

- 3** Appuyez sur la touche correspondant à l'opération que vous désirez programmer par apprentissage comme il est indiqué ci-dessous.

### Appuyez sur Opérations à programmer

▷, ■, ||, Exécute l'opération de la touche.  
 ▷▷, ◀◀,  
 ◀◀, ▷▷

La touche de Les entrées sont source d'entrée commutées. pendant plus de 1 seconde

**MACRO 1** ou **MACRO 2** Un intervalle d'une seconde est créé. Pour créer un intervalle plus long, appuyez plusieurs fois sur **MACRO 1** ou **MACRO 2**.

La touche de source d'entrée sélectionnée à l'étape 2 clignote deux fois, puis se rallume.

- 4** Répétez les opérations des étapes 2 et 3. Pour programmer une autre commande pour le même appareil, répétez l'opération de l'étape 3.

- 5** Appuyez sur **RM SET UP** pour terminer la procédure de programmation.

### Conseil

Si la touche **RM SET UP** clignote cinq fois à l'étape 1 et que la programmation de macro-commandes ne commence pas, remplacez les piles par des neuves.

## Pour annuler la programmation

Appuyez sur RM SET UP. Si vous n'appuyez sur aucune touche pendant 60 secondes, la programmation est abandonnée.

La commande précédente reste valide.

## Pour exécuter une macro-commande

### 1 Appuyez sur AMP.

La touche AMP s'allume, puis s'éteint.

### 2 Appuyez sur MACRO 1 ou MACRO 2 pour démarrer la macro.

La macro démarre et exécute les commandes dans l'ordre où vous les avez programmées. Pendant l'envoi des commandes, la touche RM SET UP clignote et la touche AMP s'allume.

Lorsque les commandes ont été envoyées, les touches RM SET UP et AMP s'éteignent.

## Pour effacer une macro programmée

### 1 Appuyez sur MACRO 1 ou MACRO 2 pendant plus de 1 seconde tout en appuyant sur RM SET UP pour effacer la macro-commande mémorisée.

La touche RM SET UP clignote plusieurs fois.

### 2 Appuyez sur RM SET UP.

Les commandes mémorisées dans la macro sont effacées.

## Mémorisation de codes de télécommande n'ayant pas été préprogrammés dans la télécommande

Lorsqu'un code de télécommande ne figure pas parmi ceux préprogrammés en usine dans la télécommande, vous pouvez le programmer par apprentissage dans la télécommande avec la fonction d'apprentissage.

### Remarque

Lors de la configuration de l'ampli-tuner pour l'apprentissage des modes de télécommande, remplacez les piles par des neuves.

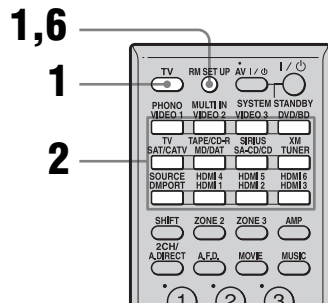

Exemple pour affecter la touche numérique 1 à VIDEO 1 de la télécommande :

### 1 Appuyez sur TV tout en appuyant sur RM SET UP.

La touche RM SET UP s'allume.

#### Conseil

Pour appuyer sur RM SET UP, utilisez une tige très fine, comme un trombone.

### 2 Appuyez sur la touche de source d'entrée (VIDEO 1 dans cet exemple) pour laquelle vous désirez utiliser la fonction d'apprentissage.

La touche de source d'entrée clignote. (La touche RM SET UP reste allumée.)

suite

### 3 Appuyez sur la touche numérique (touche 1 dans cet exemple) que vous désirez utiliser comme touche VIDEO 1.

La touche de source d'entrée sélectionnée à l'étape 2 s'allume. (La touche RM SET UP reste allumée.)

### 4 Pointez le récepteur de code de la télécommande vers l'émetteur/récepteur de l'autre télécommande dont vous désirez copier le code par apprentissage.

Lorsque la seconde télécommande reçoit le signal, la touche de source d'entrée sélectionnée à l'étape 2 s'éteint.

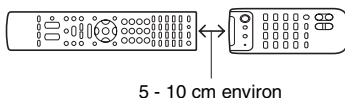

### 5 La touche RM SET UP clignote deux fois et l'opération d'apprentissage est terminée.

Si l'opération d'apprentissage échoue, la touche RM SET UP clignote cinq fois. Recommencez alors l'opération depuis l'étape 2.

### 6 Appuyez sur RM SET UP pour terminer la procédure de fonction d'apprentissage.

#### Conseils

- Lorsque la capacité mémoire nécessaire pour enregistrer les codes de télécommande atteint une certaine limite, la touche RM SET UP clignote 10 fois, puis l'opération d'apprentissage se termine.
- Si la touche RM SET UP clignote cinq fois à l'étape 1 et que la procédure d'apprentissage ne commence pas, remplacez les piles par des neuves.

### Pour annuler l'apprentissage

Appuyez sur RM SET UP. Si vous n'appuyez sur aucune touche pendant 60 secondes, la programmation est abandonnée.

### Utilisation d'une commande ayant été apprise

Pour sélectionner une entrée apprise, appuyez sur la touche programmée par apprentissage.

### Pour effacer le code appris

- 1 Appuyez sur TV tout en appuyant sur RM SET UP.
- 2 Appuyez sur la touche de source d'entrée (VIDEO 1 dans cet exemple) dont vous désirez effacer la programmation.  
La touche de source d'entrée clignote. (La touche RM SET UP reste allumée.)
- 3 Appuyez sur I/⏻ pendant plus de 1 seconde.  
La touche de source d'entrée clignote deux fois à plusieurs reprises.
- 4 Appuyez sur une touche de source d'entrée pour effacer la programmation mémorisée.  
La touche RM SET UP clignote deux fois et l'opération d'effacement est terminée. Si l'opération d'effacement échoue, la touche RM SET UP clignote cinq fois. Recommencez alors l'opération depuis l'étape 2.

# Effacement de tout le contenu de la mémoire de la télécommande

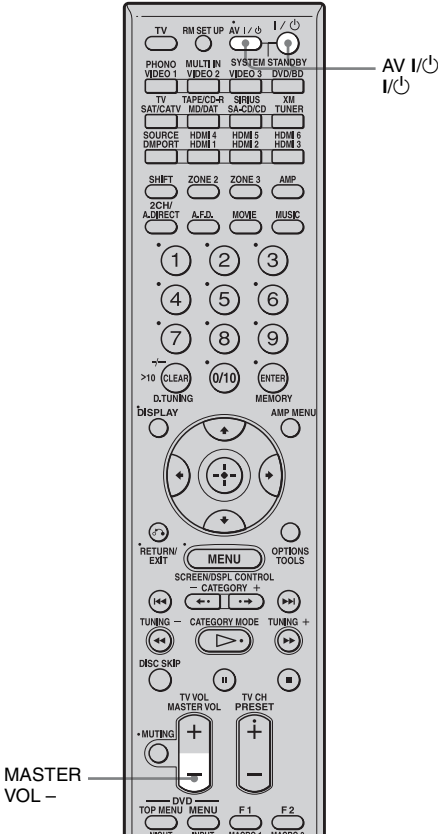

- 1** D'abord, appuyez et maintenez enfoncé **MASTER VOL -**, puis appuyez sur **I/O**, puis sur **AV I/O**.

La touche RM SET UP clignote trois fois.

- 2** Relâchez **MASTER VOL -**.

Tout le contenu de la mémoire de la télécommande (c'est-à-dire toutes les données programmées) est effacé.

# Glossaire

### ■ Cinema Studio EX

Véritable compilation de la technologie Digital Cinema Sound, ce mode de son surround offre le son d'un studio de doublage grâce à trois technologies : « Virtual Multi Dimensions », « Screen Depth Matching » et « Cinema Studio Reverberation ».

La fonction « Virtual Multi Dimensions », qui utilise la technologie d'enceintes virtuelles, crée un environnement virtuel multisurround de jusqu'à 7.1 canaux avec des enceintes réelles et fait entrer le son surround des salles de cinéma les mieux équipées dans votre salon.

La fonction « Screen Depth Matching » restitue l'atténuation des aigus, la plénitude et la profondeur du son d'une salle de cinéma dans laquelle le son provient de derrière l'écran. Cet effet est ensuite ajouté aux canaux avant et central.

La fonction « Cinema Studio Reverberation » reproduit les caractéristiques sonores des studios de doublage et studios d'enregistrement à la pointe de la technologie et notamment celles des studios de doublage Sony Pictures Entertainment. Trois modes, A/B/C, sont disponibles selon le type de studio.

### ■ DeepColor

Les signaux vidéo pour lesquels la profondeur de couleur des signaux passant par une prise HDMI a été intensifiée.

Le nombre de couleurs exprimables sur 1 pixel était de 24 bits (16 777 216 couleurs) sur la prise HDMI actuelle. Cependant, le nombre de couleurs exprimables sur 1 pixel est de 36, etc., bits lorsque l'ampli-tuner correspond à DeepColor.

Comme le degré de profondeur d'une couleur peut s'exprimer plus finement quand le nombre de bits augmente, des changements

progressifs de couleur peuvent être exprimés plus finement.

### ■ Digital Cinema Sound (DCS)

Cette technologie originale de restitution du son Home Cinema a été mise au point par Sony en association avec Sony Pictures Entertainment pour faire entrer le réalisme et la puissance du son d'une salle de cinéma dans votre salon. Intégrant un DSP (Digital Signal Processor) (processeur de signal numérique) avec des données mesurées sur le vif, le « Digital Cinema Sound » recrée dans votre salon le champ sonore idéal voulu par les réalisateurs de cinéma.

### ■ Digital Concert Hall

« Digital Concert Hall » délivre un son plus riche pour les sources stéréo 2ch comme les CD, etc. Avec des enceintes 5.1ch ou 7.1ch et la technologie d'enceintes virtuelles, la réverbération stéréoscopique et le son réfléchi sont reproduits et vous pouvez profiter de logiciels de musique avec un son et une présence plus riches. Le champ sonore d'une salle de concert est recréé par une analyse géométrique de la salle et un modelage précis des sons réfléchis et subissant un écho en fonction des données actuelles mesurées. Les qualités tonales comme l'intensité du son et la réponse en fréquence sont prises en compte et calculées sur le DSP (Digital Signal Processor) pour donner de la réverbération au son dont vous pouvez profiter avec une résonance naturelle et confortable, comme si vous vous trouviez dans une salle de concert.

### ■ Dolby Digital

Technologie d'encodage/décodage audio numérique mise au point par Dolby Laboratories, Inc. Cette technologie utilise des canaux avant (gauche/droit), central, surround (gauche/droit) et de subwoofer. Norme audio pour les DVD VIDEO, elle est également connue sous le nom de « surround 5.1 canaux ».



## ■ Dolby Digital Plus

Dolby Digital Plus offre la flexibilité et l'efficacité pour délivrer davantage de canaux de son surround captivant pour des supports vidéo à haute définition. Son efficacité supérieure de codage permet d'obtenir un son atteignant 7.1ch en haute qualité multicanal sans impact négatif sur la quantité de bits allouée à la vidéo ou aux autres fonctions.

## ■ Dolby Digital Surround EX

Technologie acoustique mise au point par Dolby Laboratories, Inc. Les informations surround arrière sont matricées dans les canaux surround gauche et droit ordinaires pour permettre une restitution du son sur 6.1 canaux. Ceci permet en particulier de recréer les scènes d'action avec un champ sonore plus dynamique et plus réaliste.

## ■ Dolby Pro Logic II

Cette technologie convertit un son stéréo enregistré sur 2 canaux pour une lecture sur 5.1 canaux. Elle offre un mode MOVIE pour les films et un mode MUSIC pour des sources stéréo telles que musique. Les films anciens encodés en format stéréo classique peuvent être enrichis d'un son surround 5.1 canaux. Le mode GAME convient aux jeux vidéo.

## ■ Dolby Pro Logic IIx

Technologie pour une lecture 7.1 canaux (ou 6.1 canaux). De même que le son encodé en Dolby Digital Surround EX, le son encodé en Dolby Digital 5.1 canaux peut être restitué sur 7.1 canaux (ou 6.1 canaux). Le contenu existant enregistré en stéréo peut également être restitué sur 7.1 canaux (ou 6.1 canaux).

## ■ Dolby Surround (Dolby Pro Logic)

Technologie de traitement du son mise au point par Dolby Laboratories, Inc. Les informations surround centrale et mono sont matricées dans deux canaux stéréo. À la lecture, le son est décodé et émis comme un son surround 4 canaux. Il s'agit de la méthode de traitement du son la plus répandue pour les DVD VIDEO.

## ■ Dolby TrueHD

Dolby TrueHD est une technologie audio Dolby sans perte développée pour les disques optiques à haute définition. Le son Dolby TrueHD est identique bit par bit aux matrices de studio d'origine et offre un son de qualité extrême atteignant 8ch à 96 kHz/24 bits et 6ch à 192 kHz/24 bits. Associé à la vidéo haute définition, il offre une expérience de Home Cinema inégalée.

## ■ DSD

Format audio utilisé par les Super Audio CD. DSD convertit les signaux analogiques en numérique et les enregistre directement, sans aucun traitement supplémentaire, de sorte qu'aucune information n'est perdue. Effectue un enregistrement et une lecture du son en qualité haute fidélité.

## ■ DTS 96/24

Un format de signal numérique assurant un son de haute qualité. Ce format permet d'enregistrer le son avec une fréquence d'échantillonnage et un débit binaire de 96 kHz/24 bits, soit avec les valeurs les plus élevées possibles pour les DVD VIDEO. Le nombre de canaux de lecture dépend du contenu.

## ■ DTS Digital Surround

Technologie d'encodage/décodage audio numérique pour salles de cinéma mise au point par DTS, Inc. Compressant moins le son que le Dolby Digital, cette technologie offre une restitution du son de meilleure qualité.

## ■ DTS Neo:6

Cette technologie convertit un son stéréo enregistré sur 2 canaux pour une lecture sur 6.1 canaux. Deux modes sont disponibles selon la source de lecture ou vos préférences : CINEMA pour les films et MUSIC pour les sources stéréo telles que la musique.

## ■ DTS-ES

Format pour une lecture 6.1 canaux avec des informations surround arrière. Deux modes sont disponibles : le mode « Discrete 6.1 »

*suite*

dans lequel tous les canaux sont enregistrés séparément et le mode « Matrix 6.1 » dans lequel le canal surround arrière est matricé dans les canaux surround gauche et surround droit. Ce format convient idéalement à la lecture des pistes son des films.

### ■ DTS-HD

Format audio qui étend le format DTS Digital Surround conventionnel.

Ce format consiste en un noyau et une extension, le noyau étant compatible DTS Digital Surround. Il existe deux sortes de DTS-HD, DTS-HD High Resolution Audio et DTS-HD Master Audio. DTS-HD High Resolution Audio possède un taux de transmission maximal de 6 Mbps avec une compression à perte (Lossy), et DTS-HD High Resolution Audio correspond à une fréquence d'échantillonnage maximale de 96 kHz, et à un maximum de 7.1 ch. DTS-HD Master Audio possède un taux de transmission maximal de 24,5 Mbps, et utilise une compression sans perte (Lossless), et DTS-HD Master Audio correspond à une fréquence d'achantillonnage maximale de 192 kHz, et à un maximum de of 7.1 ch.

### ■ Entrelacé

Une méthode de balayage qui forme l'image en affichant la moitié des lignes sur le tube d'un téléviseur ou d'un moniteur toutes les 1/60 de seconde. Toutes les lignes impaires sont d'abord tracées avec un espace entre les lignes. Les lignes paires sont ensuite tracées en remplissant les espaces.

Le « i » de « 480i » représente « Interlace ».

### ■ Fréquence de recouvrement

La fréquence à laquelle les fréquences des deux enceintes se recoupent.

### ■ HDMI (High-Definition Multimedia Interface)

HDMI (High-Definition Multimedia Interface) est une interface qui prend en charge à la fois les signaux vidéo et les signaux audio sur une même liaison numérique, vous permettant de profiter d'une image et d'un son

numériques de haute qualité. La spécification HDMI prend en charge le HDCP (High-bandwidth Digital Contents Protection), une technologie de protection contre la copie incorporant une technologie de codage des signaux vidéo numériques.

### ■ High Bitrate Audio

Cela se rapporte aux formats audio de la méthode de compression (DTS-HD Master Audio, Dolby TrueHD, etc.) qui se fait en format à haut débit enregistré principalement sur les Blu-ray Disc etc.

### ■ L.F.E. (Low Frequency Effects)

Effets sonores de fréquences graves émis par un subwoofer en Dolby Digital, DTS, etc.

L'ajout de graves profondes dans des fréquences de 20 à 120 Hz permet d'obtenir un son plus puissant.

### ■ Neural THX

Les technologies Neural Surround™, THX® ont été choisies comme format officiel de diffusion du son surround pour le « XM HD Surround » de la radio satellite XM et d'autres stations de radio FM/HD importantes aux États-Unis et dans le monde. Neural Surround, THX Technologies offre une enveloppe riche ainsi que le détail discret du son surround dans un format 100% compatible avec le son stéréo.

### ■ PCM (Pulse Code Modulation)

Une méthode de conversion du son analogique en son numérique pour vous permettre de bénéficier facilement du son numérique.

### ■ Progressif

Une méthode de balayage qui trace toutes les lignes du balayage de manière séquentielle, par opposition au balayage entrelacé où toutes les lignes impaires puis toutes les lignes paires sont tracées.

Le « p » de « 480p » représente « Progressive ».

## ■ Signal S-vidéo

Un format pour transmettre les informations d'un signal vidéo. Le format S-vidéo utilise un seul câble et deux canaux, l'un pour le signal de luminance Y, l'autre pour le signal de chrominance C. Il en résulte une meilleure qualité d'image à l'enregistrement et à la lecture qu'avec un signal composite.

## ■ Vidéo composantes

Un format permettant de transmettre les informations du signal vidéo en trois signaux séparés : luminance Y, chrominance Pb et chrominance Pr. Ce format assure une transmission plus fidèle d'images de haute qualité telles que les images DVD VIDEO ou HDTV. Les trois prises sont identifiées par un codage couleur vert, bleu et rouge.

## ■ Vidéo composite

Un format standard pour la transmission des informations du signal vidéo. Le signal de luminance Y et le signal de chrominance C sont combinés et transmis ensemble.

## ■ x.v.Color

x.v.Color est un terme plus familier pour la norme xvYCC proposée par Sony, et est une marque de Sony. xvYCC est une norme internationale pour l'espace couleur de vidéo. Cette norme peut exprimer une plus grande plage de couleurs que la norme de diffusion utilisée actuellement.

# Précautions

## Sécurité

Si un objet ou un liquide pénètre dans le boîtier de l'ampli-tuner, débranchez l'ampli-tuner et faites-le vérifier par un technicien qualifié avant de le remettre sous tension.

## Sources d'alimentation

- Avant d'utiliser l'ampli-tuner, assurez-vous que sa tension de fonctionnement correspond à celle du secteur. La tension de fonctionnement est indiquée sur la plaque signalétique au dos de l'ampli-tuner.
- La chaîne n'est pas isolée du secteur tant qu'elle reste branchée à la prise murale, même lorsqu'elle est éteinte.
- Débranchez l'ampli-tuner de la prise murale si vous ne comptez pas l'utiliser pendant longtemps. Pour débrancher le cordon d'alimentation secteur, tenez-le par la fiche ; ne tirez jamais directement sur le cordon lui-même.
- Une lame de la fiche est plus large que l'autre. Ceci est une mesure de sécurité empêchant que la fiche puisse être branchée à l'envers. Si vous ne parvenez pas à insérer la fiche à fond dans la prise, adressez-vous à votre revendeur.
- Le cordon d'alimentation secteur ne doit être remplacé que dans un centre de service après-vente qualifié.

## Accumulation de chaleur

Cet ampli-tuner chauffe pendant le fonctionnement, mais ceci n'est pas une anomalie. Si vous utilisez constamment l'ampli-tuner avec un niveau du son élevé, la température du dessus, des côtés et du dessous du boîtier augmente considérablement. Pour ne pas risquer de vous brûler, ne touchez pas le coffret.

## Lieu d'installation

- Placez l'ampli-tuner dans un endroit bien aéré pour éviter toute accumulation de chaleur et prolonger ainsi la durée de service.
- Ne placez pas l'ampli-tuner près d'une source de chaleur ou dans un endroit exposé aux rayons directs du soleil, à une poussière excessive ou à des chocs mécaniques.
- Ne placez rien au-dessus du boîtier qui puisse obstruer les orifices d'aération et provoquer des dysfonctionnements.
- Ne placez pas l'ampli-tuner près d'appareils tels que téléviseurs, magnétoscopes ou platine cassettes. (Lorsque vous utilisez l'ampli-tuner avec un téléviseur, un magnétoscope ou une platine cassette et qu'il est placé trop près de ces appareils, il pourrait en résulter des bruits parasites et la qualité de l'image pourrait en souffrir. Ceci est particulièrement vrai si vous utilisez une antenne intérieure. Nous vous recommandons donc d'utiliser une antenne extérieure.)

## Utilisation

Avant de raccorder d'autres appareils, éteignez et débranchez toujours l'ampli-tuner.

## Nettoyage

Nettoyez le boîtier, le panneau et les commandes avec un chiffon doux légèrement humecté d'une solution détergente douce. N'utilisez pas de tampons abrasifs, de poudres à récurer ou de solvants tels qu'alcool ou benzine.

Pour toute question au sujet de l'ampli-tuner ou tout problème, adressez-vous au revendeur Sony le plus proche.

## Guide de dépannage

Si vous rencontrez l'un des problèmes suivants lors de l'utilisation de l'ampli-tuner, utilisez ce guide pour le résoudre. Si le problème persiste, adressez-vous au revendeur Sony le plus proche.

### Audio

#### **Il n'y a pas de son quel que soit l'appareil sélectionné ou le son produit est très faible.**

- Assurez-vous que les enceintes et les appareils sont solidement connectés.
- Assurez-vous que tous les cordons d'enceinte sont correctement branchés.
- Assurez-vous que l'ampli-tuner et tous les appareils sont allumés.
- Assurez-vous que MASTER VOLUME n'est pas sur  $-\infty$  dB. Essayez de le régler à  $-40$  dB environ.
- Vérifiez que SPEAKERS (OFF/A/B/A+B) n'est pas sur OFF (page 48).
- Appuyez sur MUTING sur la télécommande pour désactiver la fonction de coupure du son.
- Assurez-vous que vous avez sélectionné l'appareil correct avec INPUT SELECTOR.
- Assurez-vous qu'un casque n'est pas branché.
- Si le son est très faible, vérifiez si la fonction NIGHT MODE n'est pas activée (page 77).
- Le dispositif de protection de l'ampli-tuner a été activé. Éteignez l'ampli-tuner, corrigez le problème à l'origine du court-circuit, puis rallumez l'ampli-tuner.

#### **Il n'y a pas de son à un appareil particulier.**

- Assurez-vous que l'appareil est correctement raccordé aux prises d'entrée audio pour cet appareil.
- Assurez-vous que le ou les cordons utilisés pour le raccordement sont solidement

branchés dans les prises de l'ampli-tuner et de l'appareil.

---

### **Il n'y a pas de son à l'une des enceintes avant.**

- Raccordez un casque d'écoute à la prise PHONES pour vérifier le son. Si vous n'entendez que le son d'un seul canal par le casque, il se peut que l'appareil ne soit pas correctement raccordé à l'ampli-tuner. Assurez-vous que tous les cordons sont solidement branchés dans les prises de l'ampli-tuner et de l'appareil. Si vous entendez le son des deux canaux par le casque, il se peut que l'une des enceintes avant ne soit pas correctement raccordée à l'ampli-tuner. Vérifiez le raccordement de l'enceinte avant qui n'émet pas de son.
- Assurez-vous que vous avez raccordé la prise L et la prise R à un appareil analogique et pas seulement à la prise L ou la prise R. Utilisez un câble mono-stéréo (non fourni). Cependant, il n'y aura pas de son sur l'enceinte centrale lorsqu'un champ sonore (Pro Logic, etc.) est sélectionné. Lorsque l'enceinte centrale n'est pas raccordée, le son n'est émis que par les enceintes avant gauche/droite.

---

### **Il n'y a pas de son pour les sources analogiques 2 canaux.**

- Assurez-vous que la prise d'entrée audio (numérique) sélectionnée n'est pas affectée à une autre entrée dans « Input Assign » dans le menu Input (page 110).

---

### **Il n'y a pas de son des sources numériques (depuis la prise d'entrée COAXIAL ou OPTICAL).**

- Vérifiez que INPUT MODE n'est pas sur « Analog » (page 109).
- Vérifiez que « 2ch Analog Direct » n'est pas utilisé.
- Assurez-vous que la prise d'entrée audio (numérique) sélectionnée n'est pas affectée à une autre entrée dans « Input Assign » dans le menu Input (page 110).

---

### **Le son de la source raccordée à la prise HDMI n'est pas émis par un amplificateur ou le haut-parleur du téléviseur raccordé à l'ampli-tuner.**

- Assurez-vous que l'appareil est correctement raccordé à la prise HDMI pour cet appareil.
- Le son n'est pas émis lorsque vous affichez le menu de l'ampli-tuner sur l'écran du téléviseur. Appuyez sur AMP MENU pour éteindre l'affichage.
- Un paramétrage de l'appareil lecteur peut être nécessaire pour certains appareils. Consultez le mode d'emploi de chaque appareil.
- Assurez-vous d'utiliser un câble de raccordement pour la prise HDMI qui correspond à une haute vitesse (un câble HDMI version 1.3a, catégorie 2) lorsque vous regardez des images ou écoutez du son pendant une transmission DeepColor.

---

### **Le son gauche et le son droit sont déséquilibrés ou inversés.**

- Assurez-vous que les enceintes et les appareils sont correctement et solidement connectés.
- Réglez les paramètres de balance à l'aide du menu de paramétrage Auto Calibration.

---

### **Ronflement ou parasites importants.**

- Assurez-vous que les enceintes et les appareils sont solidement connectés.
- Assurez-vous que les cordons de raccordement ne se trouvent pas près d'un transformateur ou d'un moteur électrique et qu'ils sont à au moins 3 mètres d'un téléviseur ou d'une lampe fluorescente.
- Éloignez le téléviseur des appareils audio.
- Assurez-vous que vous avez relié la borne  $\hbar$  SIGNAL GND à la terre (uniquement si une platine tourne-disque est raccordée).
- Les fiches et prises sont sales. Essayez-les avec un chiffon légèrement humecté d'alcool.

---

### **Il n'y a pas de son ou le son est très faible à l'enceinte centrale/enceintes surround/enceintes surround arrière.**

- Sélectionnez un mode « Cinema Studio EX » (page 71).
- Réglez le niveau des enceintes (page 79).
- Assurez-vous que l'enceinte centrale/enceinte(s) surround sont réglées sur « SMALL » ou « LARGE » (page 79).

---

### **Il n'y a pas de son aux enceintes surround arrière.**

- Certains disques n'ont pas de drapeau Dolby Digital Surround EX même s'ils portent le logo Dolby Digital Surround EX sur l'emballage. Dans ce cas, sélectionnez « ON » dans « SB Dec Mode » (page 76).

---

### **Il n'y a pas de son au subwoofer.**

- Assurez-vous que le subwoofer est correctement et solidement connecté.
- Assurez-vous que l'enceinte est allumée.
- Lorsque toutes les enceintes sont réglées sur « LARGE » et que l'option « Neo:6 Cinema » ou « Neo:6 Music » est sélectionnée, il n'y a pas de son au subwoofer.

---

### **L'effet surround ne peut pas être obtenu.**

- Assurez-vous que la fonction de champ sonore est activée (appuyez sur MOVIE ou MUSIC).
- Les champs sonores sont inopérants pour des signaux avec une fréquence d'échantillonnage supérieure à 48 kHz.

---

### **Le son multicanal Dolby Digital ou DTS n'est pas restitué.**

- Assurez-vous que le DVD, etc., en cours de lecture est enregistré en format Dolby Digital ou DTS.
- Lorsque vous raccordez un lecteur DVD, etc. aux prises d'entrée numériques de l'ampli-tuner, assurez-vous que le paramètre pour la sortie audio numérique de l'appareil raccordé est disponible.

---

### **L'enregistrement ne s'effectue pas.**

- Assurez-vous que les appareils sont correctement raccordés (page 23).
- Sélectionnez l'appareil source à l'aide de INPUT SELECTOR (page 56).

---

### **Le témoin MULTI CHANNEL DECODING ne s'allume pas en bleu.**

- Assurez-vous que l'appareil lecteur est raccordé à une prise numérique et que l'entrée est correctement sélectionnée sur l'ampli-tuner.
- Vérifiez si la source d'entrée du contenu en cours de lecture est au format multicanal.
- Vérifiez si l'appareil lecteur est paramétré sur le son multicanal.
- Assurez-vous que la prise d'entrée audio (numérique) sélectionnée n'est pas affectée à une autre entrée dans « Input Assign » dans le menu Input (page 110).

---

### **Il n'y a pas de son de l'appareil raccordé à l'adaptateur DIGITAL MEDIA PORT.**

- Réglez le volume de cet ampli-tuner.
- L'adaptateur DIGITAL MEDIA PORT et/ou l'appareil n'est pas raccordé correctement. Éteignez l'ampli-tuner, puis raccorder de nouveau l'adaptateur DIGITAL MEDIA PORT et/ou l'appareil.
- Vérifiez l'adaptateur DIGITAL MEDIA PORT et/ou l'appareil pour vous assurer qu'il prend en charge cet ampli-tuner.

---

### **Vidéo**

---

#### **Il n'y a pas d'image ou l'image n'est pas nette sur l'écran du téléviseur ou du moniteur.**

- Sélectionnez l'entrée appropriée sur l'ampli-tuner (page 56).
- Réglez votre téléviseur sur le mode d'entrée approprié.
- Éloignez le téléviseur des appareils audio.
- Affectez correctement l'entrée vidéo composantes.
- Le signal d'entrée doit être le même que celui reçu lorsque vous convertissez un

signal d'entrée avec l'ampli-tuner (page 36).

### L'image émise par la prise du COMPONENT VIDEO OUT est corrompue.

- Des signaux d'entrée vidéo autres que les signaux composantes 480p ne sont pas reçus lorsque des signaux sont émis par la prise VIDEO. Veillez à ce que les signaux d'entrée soient des signaux vidéo composantes 480i.
- Lorsque des signaux d'entrée composantes autres que 480p sont émis, utilisez la prise COMPONENT VIDEO OUT et placez « Resolution » sur « DIRECT ».

### Les images de la source avec une connexion HDMI ne sont pas émises sur le téléviseur.

- Assurez-vous que les câbles sont correctement et solidement raccordés aux appareils.
- Un paramétrage de l'appareil lecteur peut être nécessaire pour certains appareils. Consultez le mode d'emploi de chaque appareil.
- Assurez-vous d'utiliser un câble de raccordement pour la prise HDMI qui correspond à une haute vitesse (un câble HDMI version 1.3a, catégorie 2) lorsque vous regardez des images ou écoutez du son pendant une transmission DeepColor.

### L'enregistrement ne s'effectue pas.

- Assurez-vous que les appareils sont correctement raccordés (page 29).
- Sélectionnez l'appareil source à l'aide de INPUT SELECTOR (page 56).

### L'affichage GUI n'apparaît pas sur l'écran du téléviseur.

- Appuyez sur SHIFT, puis sur MENU pour faire apparaître « GUI MODE » sur l'affichage.
- Vérifiez que le téléviseur est correctement raccordé.

## Tuner

### La réception FM est mauvaise.

- Utilisez un câble coaxial de 75 ohms (non fourni) pour raccorder l'ampli-tuner à une antenne FM extérieure comme sur la figure ci-dessous. Si vous raccordez l'ampli-tuner à une antenne extérieure, reliez-le à la terre pour le protéger contre la foudre. Pour ne pas risquer une explosion, ne raccordez pas le fil de terre à un tuyau de gaz.

Antenne FM extérieure

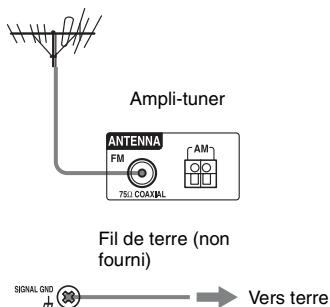

### Vous ne parvenez pas à sélectionner les stations de radio.

- Assurez-vous que les antennes sont correctement raccordées. Réglez les antennes et utilisez une antenne extérieure si nécessaire.
- Tenez l'antenne radio satellite à distance des cordons d'enceintes et du cordon d'alimentation pour éviter toute interférence.
- Le signal des stations est trop faible (lorsqu'elles sont sélectionnées avec la fonction de sélection automatique). Utilisez la sélection directe des stations.
- Réglez correctement l'intervalle d'accord (lors d'une sélection des stations AM avec la fonction de sélection directe).
- Aucune station n'a été préréglée ou les stations préréglées ont été effacées de la mémoire (lors d'une sélection des stations avec la fonction de rappel d'une station

préréglée). Prérégalez les stations (page 90).

- Appuyez sur DISPLAY de façon que la fréquence s'affiche.

---

### **Le système ne reçoit pas du tout les canaux satellite.**

- Les conditions de réception ne sont pas bonnes. Déplacez l'antenne dans un endroit où les conditions sont meilleures.
- Vérifiez que vous êtes abonné au service de radio satellite souhaité (voir page 92).

## **Télécommande**

---

### **La télécommande ne fonctionne pas.**

- Dirigez la télécommande vers le capteur de l'ampli-tuner.
- Retirez tout obstacle entre la télécommande et l'ampli-tuner.
- Remplacez toutes les piles de la télécommande par des neuves si elles sont faibles.
- Assurez-vous que le mode de commande de l'ampli-tuner est le même que celui de la télécommande. Si le mode de commande de l'ampli-tuner n'est pas le même que celui de la télécommande, vous ne pouvez pas commander l'ampli-tuner avec la télécommande (page 42).
- Sélectionnez l'entrée correcte sur la télécommande.
- Si vous avez programmé un appareil non Sony, il se peut que la télécommande ne fonctionne pas correctement pour certains modèles et fabricants.

---

## **Messages d'erreur**

En cas d'anomalie, un code de deux chiffres et un message s'affichent. Les indications du message vous permettent de vérifier l'état du système. Pour la résolution du problème, consultez le tableau ci-dessous. Si le problème persiste, adressez-vous au revendeur Sony le plus proche.

---

## **PROTECTOR**

Un courant irrégulier est émis vers les enceintes ou quelque chose recouvre le panneau supérieur de l'ampli-tuner.

L'ampli-tuner se met automatiquement hors tension après quelques secondes. Vérifiez le raccordement des enceintes et remettez sous tension.

Pour les autres messages, consultez « Liste des messages après une mesure de calibrage automatique » (page 54), « Liste des messages radio XM » (page 101), « Liste des messages radio satellite SIRIUS » (page 101) et « Liste des messages DIGITAL MEDIA PORT » (page 107).

## **Référence pour l'effacement de la mémoire**

---

<b>Pour effacer</b>	<b>Voir</b>
Tous les réglages mémorisés	page 41

---



# Spécifications

## Section amplificateur

### PUISSANCE DE SORTIE

Puissance de sortie nominale en mode stéréo<sup>1) 2)</sup>  
(8 ohms 20 Hz – 20 kHz,  
THD 0,09%) :  
120 W + 120 W

Puissance de sortie de référence en mode stéréo  
(4 ohms 20 Hz – 20 kHz,  
THD 0,15%) :  
120 W + 120 W

Puissance de sortie de référence  
(8 ohms 1 kHz, THD 0,7%)  
FRONT<sup>2)</sup> :  
130 W + 130 W  
CENTER<sup>2)</sup> : 130 W  
SURROUND<sup>2)</sup> :  
130 W + 130 W  
SURROUND BACK<sup>2)</sup> :  
130 W + 130 W

Puissance de sortie de référence  
(4 ohms 1 kHz, THD 0,7%)  
FRONT<sup>2)</sup> :  
120 W + 120 W  
CENTER<sup>2)</sup> : 120 W  
SURROUND<sup>2)</sup> :  
120 W + 120 W  
SURROUND BACK<sup>2)</sup> :  
120 W + 120 W

<sup>1)</sup> Il se peut qu'il n'y ait pas de sortie de son pour certains réglages du champ sonore et certaines sources.

<sup>2)</sup> Mesurée dans les conditions suivantes :  
Alimentation électrique : 120 V CA, 60 Hz

### Réponse en fréquence

PHONO	Courbe d'égalisation RIAA $\pm 0,5$ dB
MULTI CHANNEL INPUT, SA-CD/CD, MD/DAT, DVD/BD, TV, SAT/CATV, VIDEO 1/2/3	10 Hz – 100 kHz $\pm 3$ dB

## Entrées (Analogiques)

PHONO	Sensibilité : 2,5 mV Impédance : 50 kohms S/B : 90 dB (A, filtre passe-bas 20 kHz)
MULTI CHANNEL INPUT, SA-CD/CD, MD/DAT, DVD/BD, TV, SAT/CATV, VIDEO 1/2/3	Sensibilité : 150 mV Impédance : 50 kohms S/B : 100 dB (A, filtre passe-bas 20 kHz)

## Entrées (Numériques)

DVD/BD, VIDEO 2, SA-CD/CD (Coaxial)	Impédance : 75 ohms S/B : 96 dB (A, filtre passe-bas 20 kHz)
VIDEO 1, TV, SAT/CATV, TAPE/CDR, MD/DAT (Optique)	S/B : 96 dB (A, filtre passe-bas 20 kHz)

## Sorties

MD/DAT (REC OUT), VIDEO 1, ZONE 2, ZONE 3 (AUDIO OUT)	Tension : 150 mV Impédance : 1 kohm
FRONT L/R, CENTER, SURROUND L/R, SURROUND BACK L/R, SUB WOOFER	Tension : 2 V Impédance : 1 kohm

## EQUALIZER

Niveaux de gain	$\pm 10$ dB, pas de 1 dB
-----------------	--------------------------

## Section tuner FM

Plage d'accord	87,5 – 108,0 MHz
Antenne	Antenne fil FM
Bornes d'antenne	75 ohms, asymétrique

## Section tuner AM

### Plage d'accord

Avec intervalle d'accord de 10 kHz  
530 – 1 710 kHz<sup>3)</sup>

Avec intervalle d'accord de 9 kHz  
531 – 1 710 kHz<sup>3)</sup>

Antenne Antenne cadre

<sup>3)</sup>Vous pouvez modifier l'intervalle d'accord pour la gamme AM sur 9 kHz ou 10 kHz. Après avoir sélectionné une station AM quelconque, éteignez l'ampli-tuner. Tout en maintenant enfoncée TUNING MODE, appuyez sur POWER de l'ampli-tuner. Lorsque vous changez l'intervalle d'accord, ceci efface toutes les stations préréglées. Pour rétablir l'intervalle d'accord sur 10 kHz (ou 9 kHz), répétez la procédure ci-dessus.

## Section vidéo

### Entrées/sorties

Video : 1 Vc-c, 75 ohms  
COMPONENT VIDEO :  
Y : 1 Vc-c, 75 ohms  
P<sub>B</sub>/C<sub>B</sub> : 0,7 Vc-c, 75 ohms  
P<sub>R</sub>/C<sub>R</sub> : 0,7 Vc-c, 75 ohms  
Conversion directe du  
signal HD 80 MHz

## HDMI Video

### Entrée/Sortie (bloc répéteur HDMI)

640 × 480p@60 Hz  
720 × 480p@59.94/60 Hz  
1440 × 480p@59.94/60 Hz (pixel émis 2 fois)  
1280 × 720p@59.94/60 Hz  
1920 × 1080i@59.94/60 Hz  
1920 × 1080p@59.94/60 Hz  
720 × 576p@50 Hz  
1440 × 576p@50 Hz (pixel émis 2 fois)  
1280 × 720p@50 Hz  
1920 × 1080i@50 Hz  
1920 × 1080p@50 Hz  
1920 × 1080p@24 Hz

## Généralités

### Alimentation électrique

120 V CA, 60 Hz

### Puissance de sortie (DIGITAL MEDIA PORT)

DC OUT : 5 V, 700 mA

### Consommation électrique

480 W/580 VA (États-Unis/Canada)

### Consommation électrique (en mode de veille)

0,7 W (lorsque « HDMI Control » et « RS-232C Control » sont réglés sur « OFF »)

### Dimensions

430 × 175 × 430 mm  
(largeur/hauteur/  
profondeur)  
parties saillantes et  
commandes comprises

### Poids (env.)

16,0 kg

## Accessoires fournis

Mode d'emploi (ce manuel)

Guide d'installation rapide (1)

Guide de la fonction HDMI CONTROL (1)

Liste des menus de la GUI (1)

Microphone d'optimisation ECM-AC1 (1)

Antenne fil FM (1)

Antenne cadre AM (1)

Cordon d'alimentation secteur (1)

Télécommande RM-AAL008 (1)

Télécommande RM-AAU016 (1)

Piles R6 (format-AA) (4)

La conception et les spécifications peuvent être modifiées sans préavis.

# Index

## Valeurs numériques

- 2 canaux 66
- 2ch Analog Direct 66, 134
- 4  $\Omega$  47
- 5.1 canaux 17
- 7.1 canaux 17
- 8  $\Omega$  47

## A

- A.F.D. (mode) 69
- A/V Sync 62, 131
- Accord automatique 88, 134
- Affichage 114
- AM 88, 113, 134
- Audio (Settings) 62, 131
- Auto Calibration 49, 128, 132

## B

- Bass 7, 86, 130
- BI-AMP 84, 129
- Borne  $\hbar$  SIGNAL GND 28

## C

- Canaux pré réglés 97, 136
- Category Mode 95, 135
- Center Mix 84, 129
- Center Width Control 74, 130
- Changement d'EQ Preset 130
- Changement de Zone Input 124
- Changement des informations sur l'afficheur 113
- Cinema Studio EX (mode) 71
- Configuration d'un bi-amplificateur 125
- Console de jeux vidéo 60
- Control S 9, 126
- Cordon d'alimentation secteur 41
- Coupure du son 57
- Crossover Freq 85, 129
- Custom Settings 74

## D

- D.Range Comp (Compression de plage dynamique) 85, 128

- DCAC (Digital Cinema Auto Calibration) 49
- DCS 71
- Decode Priority 62, 131
- DIGITAL MEDIA PORT 7, 9, 15, 24, 104
- Dimension Control 74, 130
- Direct Tuning 89, 96, 134, 135
- Distance 80
- Distance Unit 85, 129
- Dolby Digital EX 67, 76
- DTS Neo:6 (Cinema, Music) 69
- DTS-ES Discrete 76
- Dual Mono 62, 131

## E

- Effacer
  - EQ 87, 130
  - mémoire 41
  - télécommande 147
- Effect Level 73, 130
- Egaliseur 86
- Enhanced Setup 55
- Enregistrement 119
- Enregistreur DVD 35
- EQ (Settings) 86, 130
- EQ Curve 55

## F

- FM 88, 113, 134
- FM Mode 89, 130
- Front Reverb 74, 130

## G

- GUI (Graphical User Interface) 21, 44

## H

- HDMI (Settings) 63, 131
- HDMI Audio 63, 131
- HDMI Control 63
- HDMI SW Level 64, 131
- Headphone (Settings) 72

## I

- Input 56

Input Assign 110  
INPUT MODE 109  
INPUT SELECTOR 58, 59, 60, 61  
iPod 105

## L

L.F.E. (Low Frequency Effect) 116  
LARGE 80  
Lecteur Blu-ray Disc 31, 33, 59  
Lecteur CD 24, 28, 58  
Lecteur DVD 31, 33, 59  
Lecteur Super Audio CD 24, 26, 28, 58  
List Mode 107  
Lock Code 99, 130

## M

Magnétoscope 35, 61  
Manual Setup 79  
MASTER VOLUME 8, 58, 59, 60, 61  
Messages  
    Calibrage automatique 54  
    DIGITAL MEDIA PORT 107  
    erreur 156  
    SIRIUS 101  
    XM 101  
Minuterie d'arrêt 118  
Mode 2ch Stéréo 66  
Mode de commande 42  
Movie 71  
Multi Ch SW Level 85, 128  
Multi Zone 120  
Music 71

## N

Name Input 108  
Network Client 105  
Neural-THX 69  
NIGHT MODE 77  
Niveau 79, 86

## P

Panorama Mode 74, 130  
Parental Lock 98, 130  
Phase Audio 84, 128  
Phase Noise 84, 128  
PHONES 7  
PIP (Picture in Picture) 10, 13, 16

PLII (Game, Movie, Music) 69  
PLIIX (Game, Movie, Music) 69  
Position (Auto Calibration) 55, 128  
Position (Surround Speakers) 81  
Preset Mode 97  
Prises HDMI 9, 30  
Prises VIDEO 3 IN/PORTABLE AV IN 35,  
    60  
PROTECTOR 156

## Q

Quick Setup 51

## R

Raccordements  
    antennes 40  
    appareils audio 23  
    appareils vidéo 29  
    écran 21  
    enceintes 19  
Radio ID 94, 130, 135  
Radio satellite 92  
Radio satellite SIRIUS 92  
Radio XM 92  
Réglage de Zone Volume 124  
Réglage du gain (graves/aigus) 86  
Réinitialisation 41  
Resolution 63, 103, 131  
RS-232C Control 64, 125, 131

## S

SB Dec Mode 76, 130  
SB Decoding 76, 130  
Screen Depth 74, 130  
Screen Saver 64  
Sélection de Calibration Type 52, 128  
Sélection de Sound Field 65, 133  
Sélection des stations 88, 89, 90  
Size 80  
SMALL 80  
Sound Field Setup 65  
Speaker (Settings) 47, 84, 129  
Speaker Impedance 47, 129  
Speaker Pattern 82, 129  
SPEAKERS (OFF/A/B/A+B) 7, 48  
Stations pré-réglées 90, 134  
Sur Back Assign 84

Sur Settings 130  
Surround 65  
System (Settings) 64, 131

## **T**

Télécommande 11–16, 42, 138–143  
Témoin MULTI CHANNEL DECODING 59  
Test Tone 83, 84, 128  
TONE 7  
TONE MODE 7, 41  
Touche HDMI 7  
Transcodage 36  
Treble 7, 86, 130  
Tuner 88  
Tuner (Settings) 130

## **V**

Video (Settings) 63, 131  
Virtual Speakers 74, 130

## **Z**

Zone 12V Trigger 124, 131  
ZONE 2 84, 120  
ZONE 3 120  
Zone Power ON/OFF 124

